

## Horse & Dog Trail LK 1-2 2016#2

## Horse & Dog Trail LK 1-2 2016#2

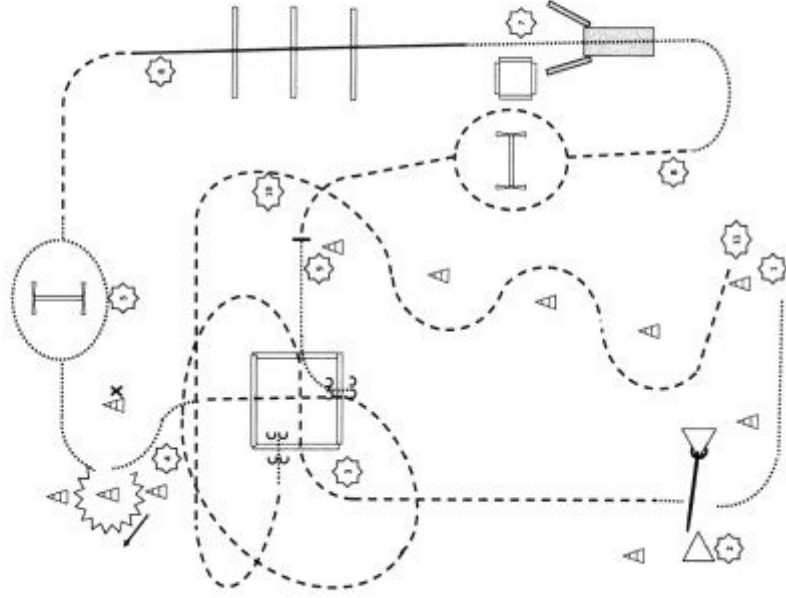

	Pferd & Reiter	Hund
1	An Pylone anhalten, Walk zu 2.	Hund ableinen. Hund bei Fuß.
2	Tor rückwärts öffnen, Tor schließen. Walk. log zu 3.	Hund an Pylone ablegen. Hund durch das Tor abrufen, zur Pylone schieken, ablegen. Hund bei Fuß.
3	log over. Walk zu 4.	Hund bei Fuß, durch Box. Hund bei Fuß.
4	Back up. Walk zu 5.	Hund an Pylone mit dem X ablegen. Hund bei Fuß.
5	Walk li. oder re. am Sprung vorbei . log zu 6.	Hund springt, Hund bei Fuß.
6	Lope over 3 Stangen. Walk zu 7.	Hund bei Fuß, Hund bei Fuß.
7	Walk über die Brücke. Walk zu 8.	Hund in Box ablegen. Hund über die Brücke abrufen. Hund bei Fuß.
8	log li. oder re. am Sprung vorbei . log zu 9.	Hund springt über den Sprung. Hund bei Fuß.
9	An Pylone anhalten. Walk over, Sidepass rechts. Walk out. log zu 10.	Hund bei Pylone ablegen. Hund durch die Box abrufen. Hund bei Fuß.
10	log Slalom. log zu 11.	Hund bei Fuß, Hund bei Fuß.
11	Anhalten, absteigen.	Hund ableinen.

**Erklärung:**

Sprung sollte 20 cm bis 40 cm hoch sein  
(erhöhte Stange, Cavalletti, o.ä.)

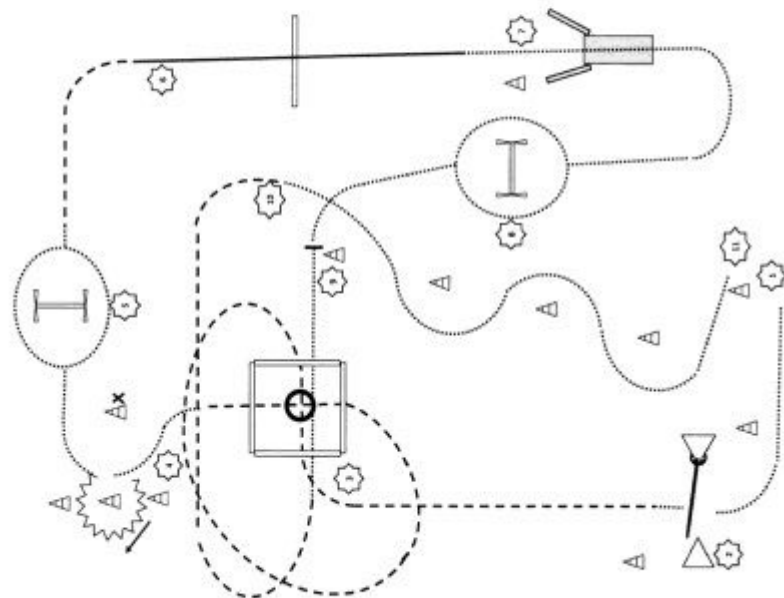

	Pferd & Reiter	Hund
1	An Pylone anhalten. Walk zu 2.	Hund ableinen. Hund bei Fuß.
2	An Pylone halten. Tor beliebig öffnen, durchtreten, weit öffnen. Tor schließen. Walk, Jog zu 3.	Hund an Pylone ablegen. Hund durch das Tor abrufen, zur Pylone schicken, ablegen. Hund bei Fuß.
3	Jog over. Walk zu 4.	Hund bei Fuß, durch Box. Hund bei Fuß.
4	Back up. Walk zu 5.	Hund an Pylone mit dem X ablegen. Hund bei Fuß.
5	Walk lt. oder re. am Sprung vorbei.	Hund springt über dem Sprung. Hund bei Fuß.
6	Leape over 1 Stange. Walk zu 7.	Hund bei Fuß. Hund bei Fuß.
7	Walk über die Brücke.	Hund an Pylone ablegen. Hund über die Brücke abrufen. Hund bei Fuß.
8	Walk lt. oder re. am Sprung vorbei. Walk zu 9.	Hund springt über den Sprung. Hund bei Fuß.
9	An Pylone anhalten. Walk in Box, 360° Drehung, Walk out, Jog zu 10.	Hund bei Pylone ablegen. Hund durch die Box abrufen. Hund bei Fuß.
10	Walk Slalom: Walk zu 11.	Hund bei Fuß. Hund bei Fuß.
11	Anhalten, absteigen.	Hund anleinen.

**Erklärung:**  
Sprung sollte 20 cm bis 40 cm hoch sein  
(erhöhte Stange, Cavalletti, o.ä.).

# H+D TH Q LK 1-2

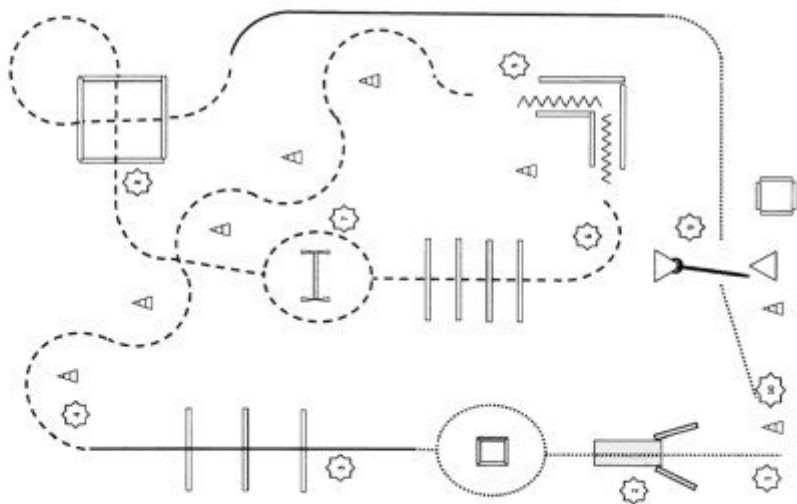



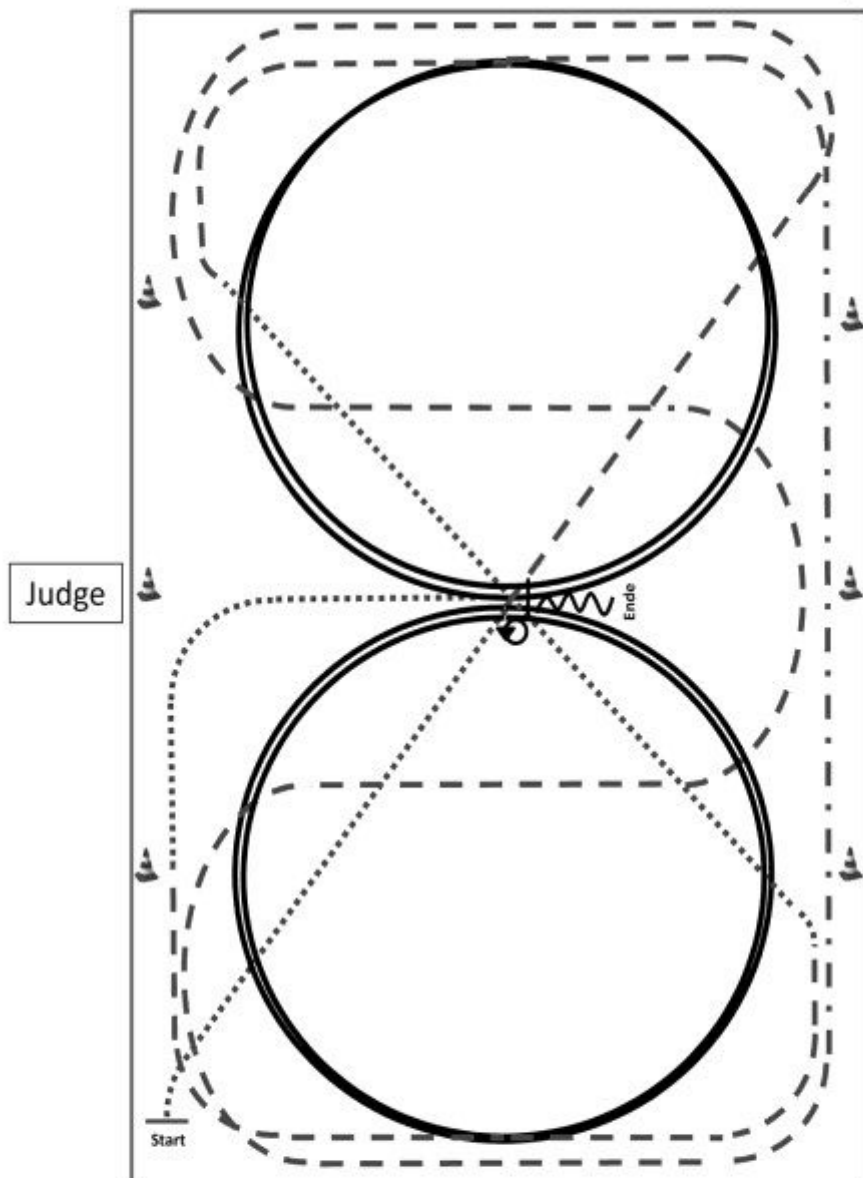

	Pferd & Reiter	Hund
1	An der Pylone anhalten. Walk zu 2.	Hund abbleiten. Hund bei Fuß.
2	Walk über die Brücke, wenn Hund sein Ziel erreicht hat und dort im Platz liegt. Wahlweise am Podest li. oder re. im Walk vorbei reiten. Lope zu 3.	Hund voraus über die Brücke zum Podest schicken. Hund auf Podest ablegen.  Hund bei Fuß aus der Bewegung. Hund bei Fuß.
3	Lope over. Jog zu 4.	Hund bei Fuß über die Stangen. Hund bei Fuß.
4	Jog Slalom. Jog zu 5.	Hund bei Fuß. Hund bei Fuß.
5	Anhalten. Turn, Back up * 1, Turn. Jog zu 6.	Hund zur Pylone schicken. Hund Platz an der Pylone. Hund bei Fuß.
6	Jog over. Jog zu 7.	Hund bei Fuß über die Stangen. Hund bei Fuß.
7	Jog li. oder re. am Sprung vorbei. Jog zu 8.	Hund springt über den Sprung. Hund bei Fuß.
8	Jog over. Lope. Walk zu 9.	Hund bei Fuß mit durch das Quadrat. Hund bei Fuß. Hund bei Fuß.
9	Tor beliebig öffnen, durchreiten, weit öffnen. Tor schließen. Walk zu 10.	Hund li. Box ablegen.  Hund durch das Tor rufen. Hund an Pylone ablegen. Hund bei Fuß.
10	Anhalten, absteigen.	Hund anbleiten.

**Erklärung:**  
 Podest sollte die Maße 80 cm x 120 cm nicht unterschreiten und ca. 10 cm bis 30 cm hoch sein (Europallatte oben geschlossen o. ä.).  
 Sprung sollte 20 cm bis 40 cm hoch sein (erhöhte Stange, Cavalotti, o.ä.).







- 1) Schritt durch die ganze Bahn, bei X Trab, Schlangenlinien durch die Bahn drei Bögen.
- 2) An der langen Seite Tritte verlängern (Leichttraben erlaubt).
- 3) Mitte der kurzen Seite 2 Zirkel Linksgalopp, Mitte der kurzen Seite Trab.
- 4) Im Schritt durch die ganze Bahn wechseln, vor Erreichen des Hufschlags Trab.
- 5) Mitte der kurzen Seite 2 Zirkel Rechtsgalopp, Mitte der kurzen Seite Trab.
- 6) In Höhe des ersten Markers Schritt, Mitte der langen Seite abwenden, bei X anhalten, HHW 540° (li oder re) eine Pferdelänge rückwärtsrichten.

Verharren, um das Ende der Prüfung anzuzeigen.

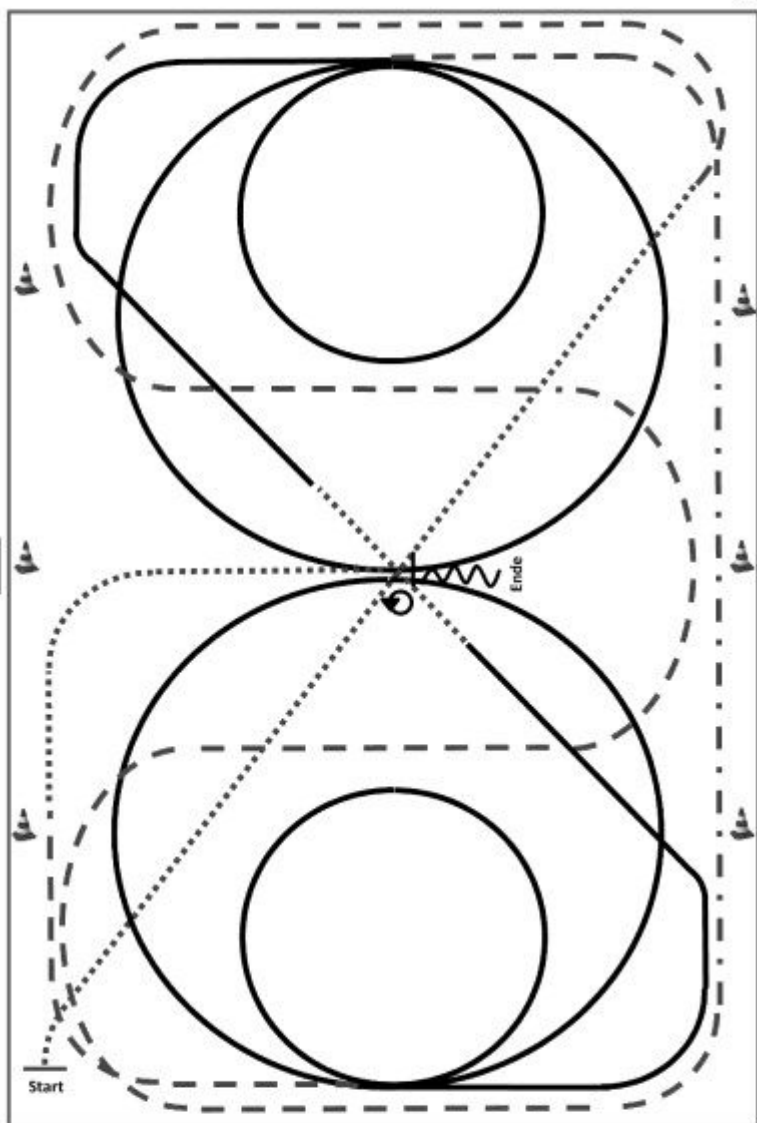
	Rückwärts
	Galopp
	Trab
	Schritt

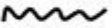
Judge



	Rückwärts
	Galopp
	Trab
	Schritt

- 1) Schritt durch die ganze Bahn, vor Erreichen des Hufeisls Trab, Schlangelinien durch die Bahn drei Bögen.
- 2) An der langen Seite Tritte verlängern (Leichttraben erlaubt).
- 3) Mitte der kurzen Seite 2 Zirkel Linksgalopp (1 groß, 2 klein), ganze Bahn.
- 4) Durch die ganze Bahn wechseln, bei X einfacher Galoppwechsel über Schritt (mind. 3 Pferdelängen).
- 5) 2 Zirkel Rechtsgalopp (1 groß, 2 klein).
- 6) Mitte der kurzen Seite Trab, in Höhe des 1. Markers Schritt, Mitte der langen Seite abwenden, bei X anhalten, HHW 540° li. oder re., eine Pferdelänge rückwärtsrichten

Verfahren, um das Ende der Prüfung anzuzeigen.

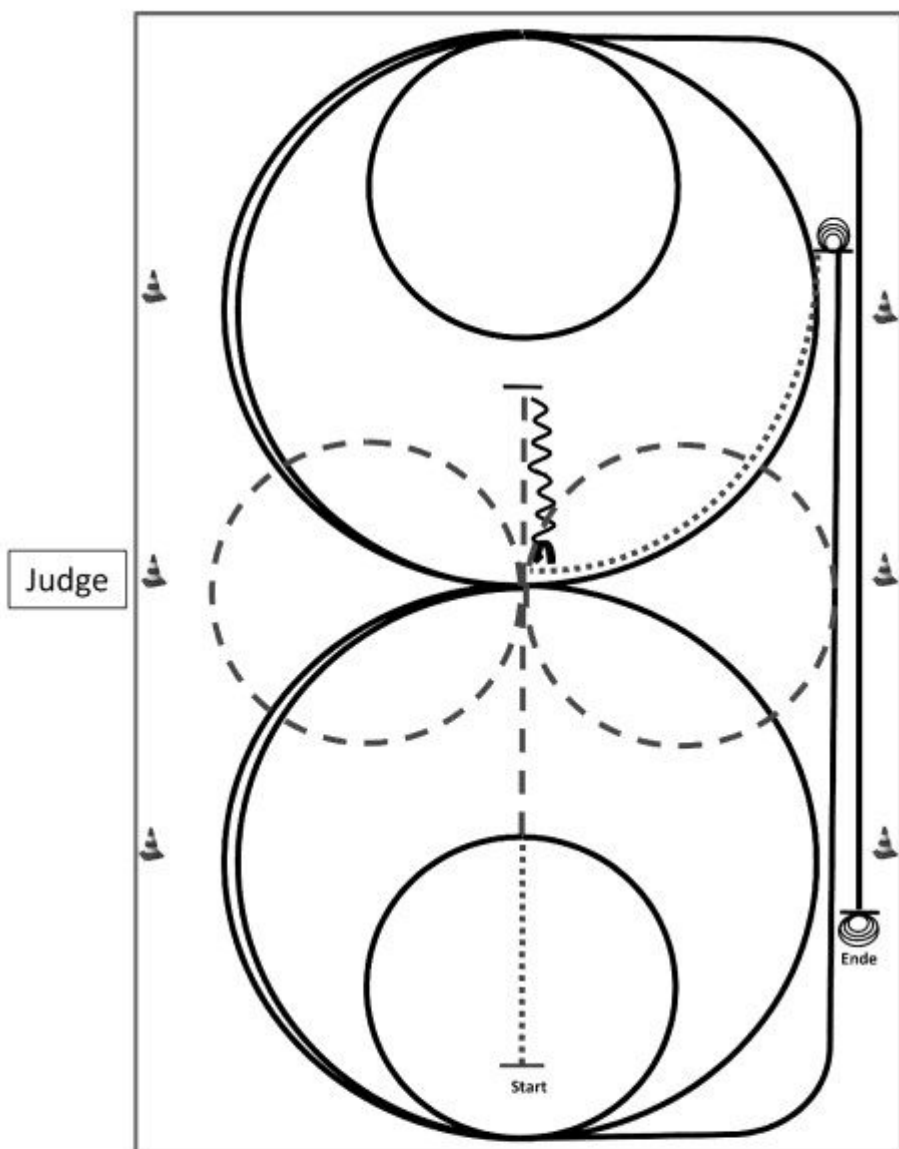



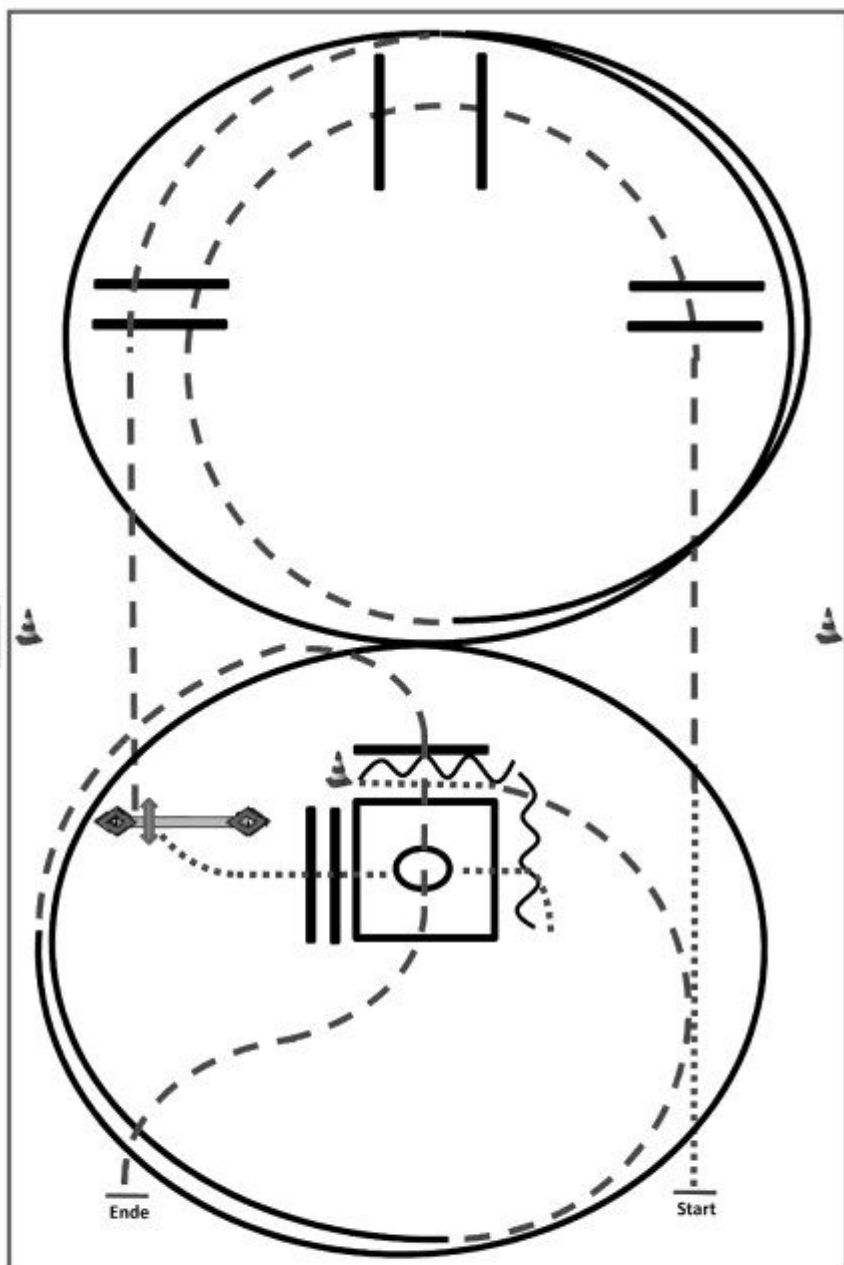

- 1) Schritt und Trab durch die Länge der Bahn, bei X eine Voltenschicht (opt. li./re. beginnend), Trab.
- 2) Stop hinter X, Rückwärtsrichten bis X,  $\frac{1}{4}$  turn links.
- 3)  $2\frac{1}{2}$  Zirkel Galopp (**links**),  $1\frac{1}{2}$  groß, **2.klein** (alle gesamt gleichbleibendes Tempo).
- 4) Run down entlang der langen Seite, sliding stop mind. 6m von der Bande entfernt hinter dem **Endmarker**.
- 5)  $3\frac{1}{2}$  Spins **links**, verharren.
- 6) Schritt bis X,  $2\frac{1}{2}$  Zirkel Galopp (**rechts**),  $1\frac{1}{2}$  groß, **2.klein** (alle gesamt gleichbleibendes Tempo).
- 7) Run down entlang der langen Seite, sliding stop mind. 6m von der Bande entfernt hinter dem **Endmarker**.
- 8)  $3\frac{1}{2}$  Spins **rechts**, verharren.

Der Reiter muss das Kopfstück zur Gebisskontrolle vor dem Richter abnehmen.

Judge



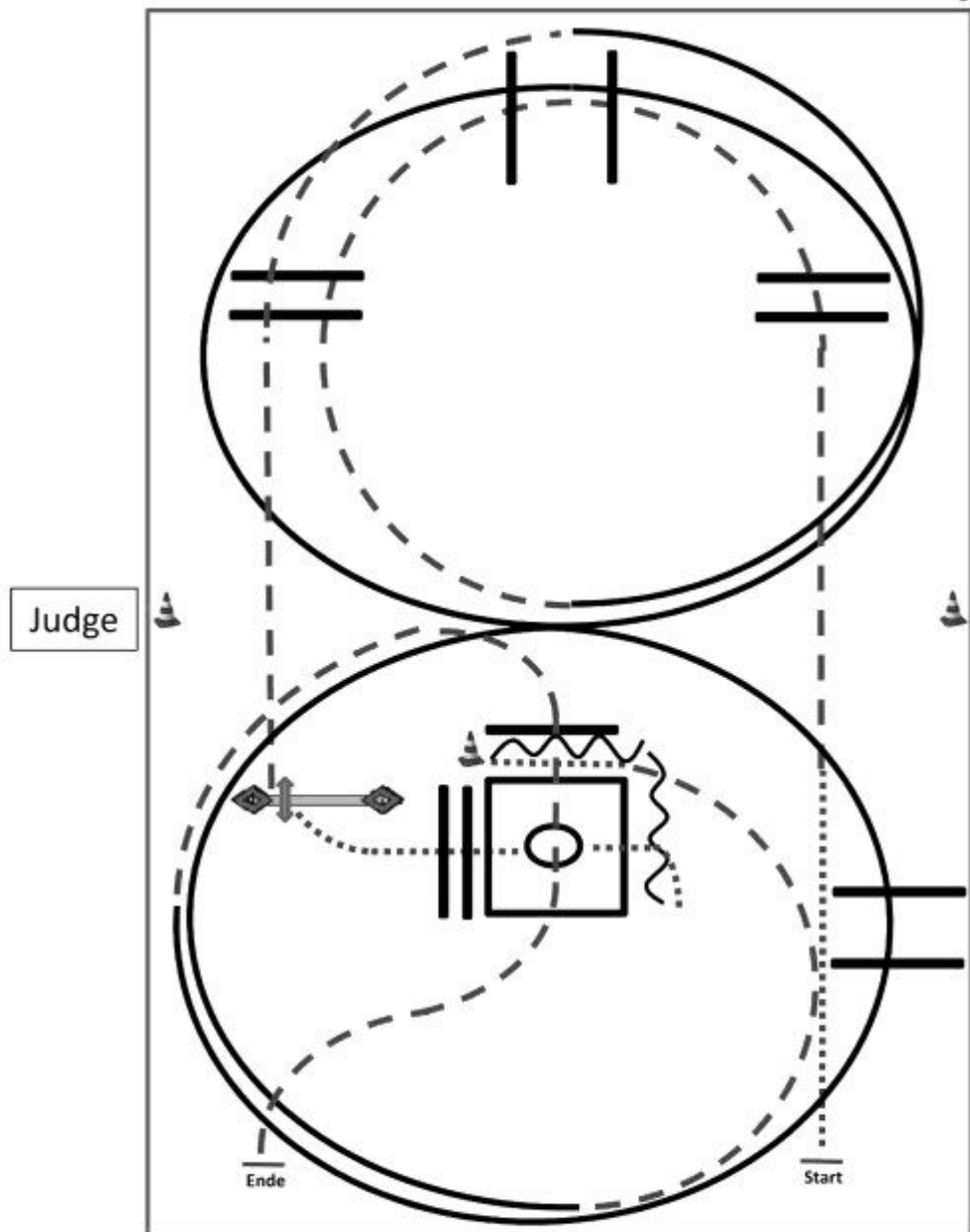

- 1) Schritt, Trab, Trabstangen (Abstand: 1m/2m/1m).
- 2) Linksgalopp 1½ Zirkel, Trabstangen.
- 3) Tor.
- 4) Schritt, Schrittstangen (Abstand: 0,6m), Box 360 re.o.li., Schritt.
- 5) Rückwärtsrichten L (Abstand: 1m), Schritt, Trab ½ Zirkel.
- 6) Rechtsgalopp 1½ Zirkel, Trabstangen, anhalten.

	Rückwärts
	Galopp
	Trab
	Schritt



- 1) Schritt, Trab, Trabstangen (Abstand: 1m/2m/1m).
- 2) Linksgalopp inkl. Galoppstangen, 1½ Zirkel, Trabstangen.
- 3) Tor.
- 4) Schritt, Schrittstangen (Abstand: 0,6m), Box 360 re.o.li, Schritt.
- 5) Rückwärtsrichten L (Abstand: 1m), Schritt, Trab ½ Zirkel.
- 6) Rechtsgalopp 1¼ Zirkel inkl. Galoppstangen (Abstand: 2m), Trabstangen, anhalten.

- |   |           |
|---|-----------|
|  | Rückwärts |
|  | Galopp    |
|  | Trab      |
|  | Schritt   |



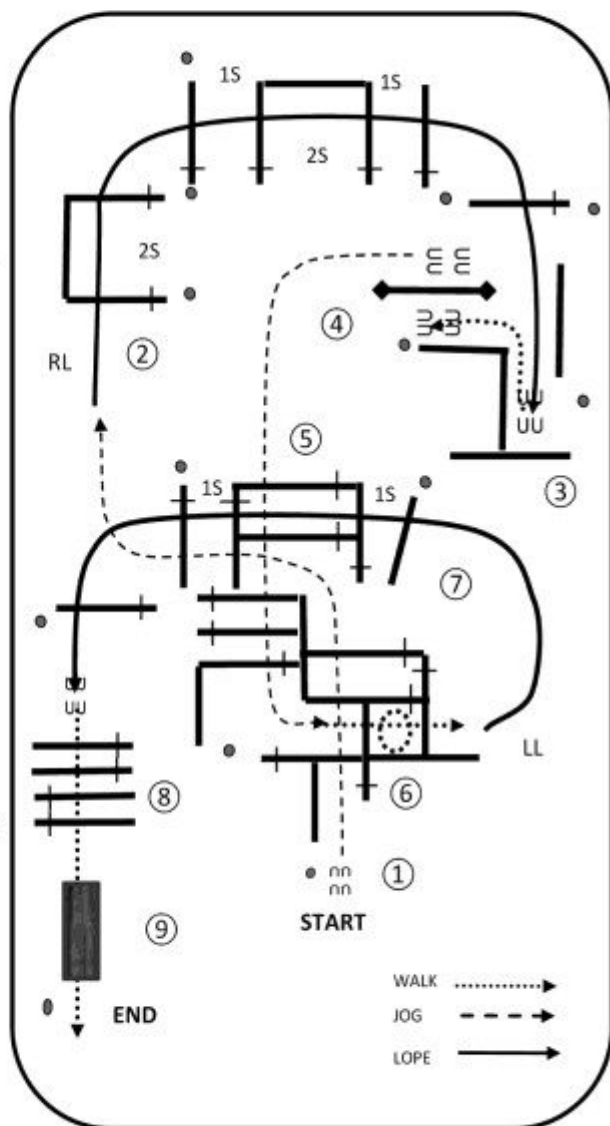

Warm-up area

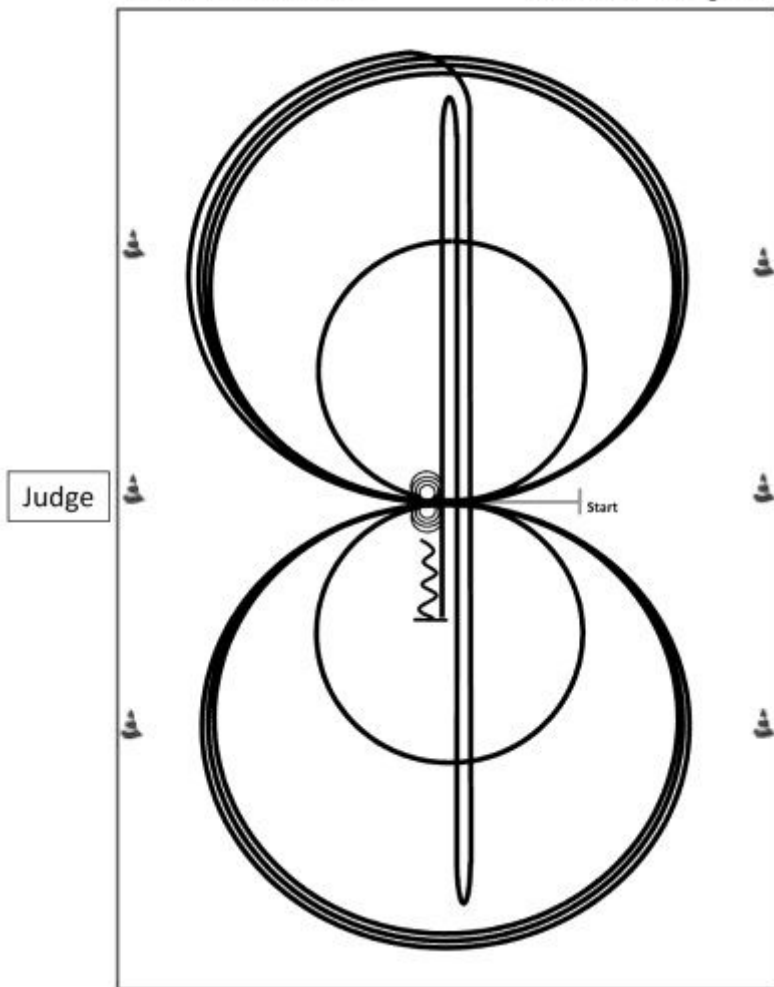

Im Schritt oder Trab zur Mitte der Bahn.

Beginn der Aufgabe aus dem Schritt oder aus dem Stand.

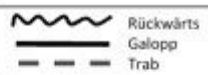

- 1) 3 Zirkel Galopp (**rechts**), 1.+2.groß und schnell, **3.klein** und langsam, stop bei X.
  - 2) 4 Spins **rechts**, verharren.
  - 3) 3 Zirkel Galopp (**links**), 1.+2.groß und schnell, **3.klein** und langsam, stop bei X.
  - 4) 4 Spins **links**, verharren.
  - 5) 1 Zirkel Galopp (**rechts**) groß und schnell, Galoppwechsel bei X, 1 Zirkel Galopp (**links**) groß und schnell, Galoppwechsel bei X (figure 8).
  - 6) Galopp (**rechts**) auf dem Zirkel, der nicht geschlossen wird, run down auf der Mittellinie, sliding stop hinter dem **Endmarker**, rollback **rechts**, kein Verharren.
  - 7) Run down auf der Mittellinie, sliding stop hinter dem **Endmarker**, rollback **links**, kein Verharren.
  - 8) Run down auf der Mittellinie, sliding stop hinter dem **Mittelmarker**, Rückwärtsrichten bis zur Mitte der Bahn oder mind. 3m, verharren.
- Der Reiter muss das Kopfstück zur Gebisskontrolle vor dem Richter abnehmen.

## RN LK 1-2A sen + LK 1-2B

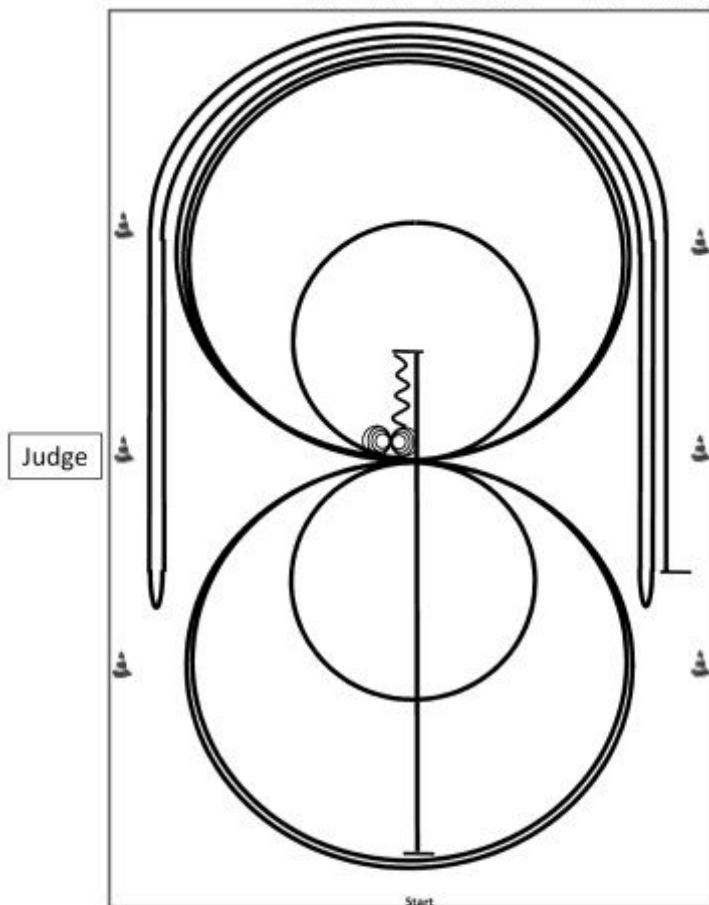

- 1) Run down auf der Mittellinie, sliding stop hinter dem **Mittelmärker**, Rückwärtsrichten bis zur Mitte der Bahn oder mind. 3m, verharren.
  - 2) 4 Spins **rechts**, verharren.
  - 3) 4¼ Spins **links**, verharren.
  - 4) 3 Zirkel Galopp (**rechts**), 1.+2.groß und schnell, **3.klein** und langsam, Galoppwechsel bei X.
  - 5) 3 Zirkel Galopp (**links**), **1.klein** und langsam, 2.+3.groß und schnell, Galoppwechsel bei X.
  - 6) Galopp (**rechts**) auf dem Zirkel, der nicht geschlossen wird, run down entlang der langen Seite, sliding stop mind. 6m von der Bande entfernt hinter dem **Mittelmärker**, rollback **links**, kein Verharren.
  - 7) Galopp (**links**) auf dem Zirkel, der nicht geschlossen wird, run down entlang der langen Seite, sliding stop mind. 6m von der Bande entfernt hinter dem **Mittelmärker**, rollback **rechts**, kein Verharren.
  - 8) Galopp (**rechts**) auf dem Zirkel, der nicht geschlossen wird, run down entlang der langen Seite, sliding stop mind. 6m von der Bande entfernt hinter dem **Mittelmärker**, verharren.
- Der Reiter muss das Kopfstück zur Gebisskontrolle vor dem Richter abnehmen.

# RN LK3A + LK1-3B + Youngstars

§ 7832 Reining-Pattern 8

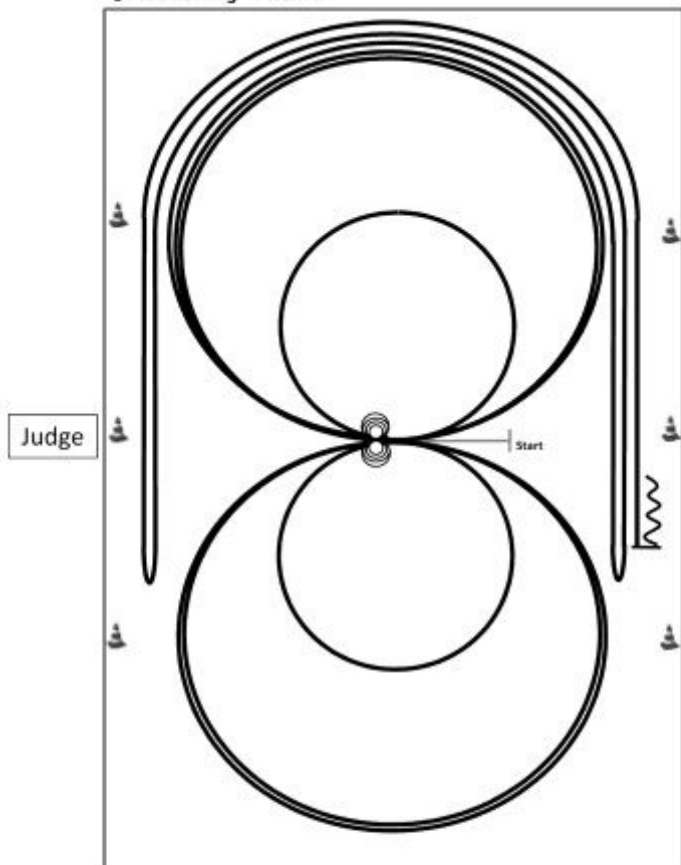

Im Schritt oder Trab zur Mitte der Bahn.

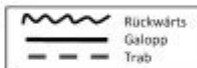

Beginn der Aufgabe aus dem Schritt oder aus dem Stand.

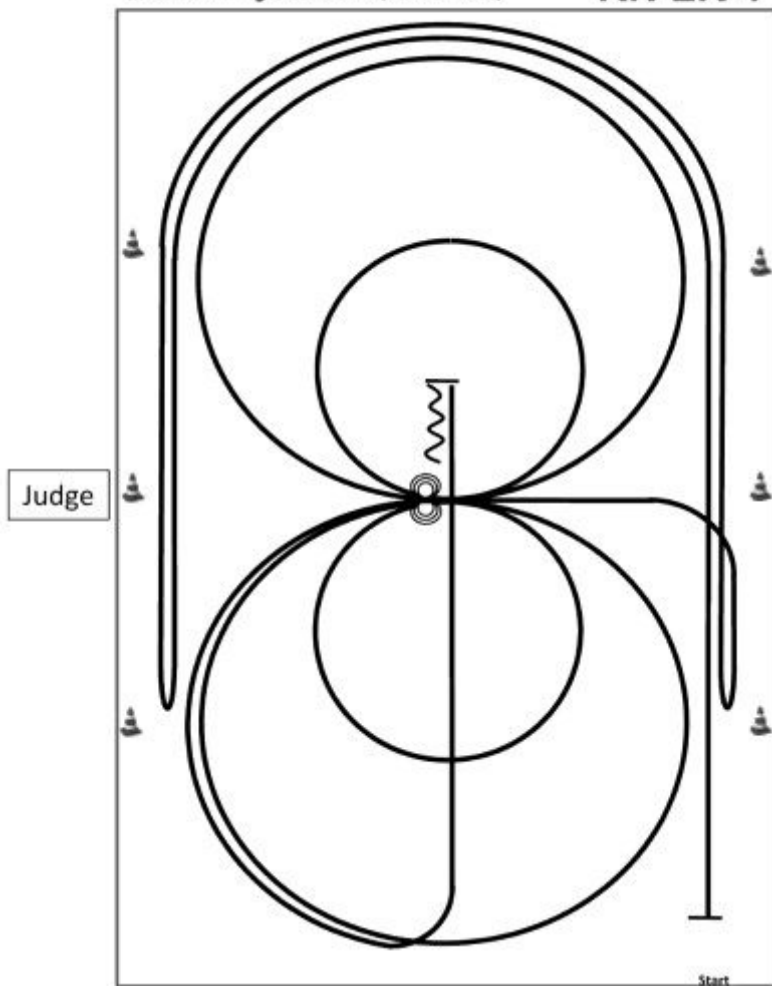

- 1) 4 Spins **links**, verharren.
- 2) 4 Spins **rechts**, verharren.
- 3) 3 Zirkel Galopp (**rechts**), 1.groß und schnell, **2.klein** und langsam, 3.groß und schnell, Galoppwechsel bei X.
- 4) 3 Zirkel Galopp (**links**), 1.groß und schnell, **2.klein** und langsam, 3.groß und schnell, Galoppwechsel bei X.
- 5) Galopp (**rechts**) auf dem Zirkel, der nicht geschlossen wird, run down entlang der langen Seite, sliding stop mind. 6m von der Bande entfernt hinter dem **Mittelmarker**, rollback **links**, kein Verharren.
- 6) Galopp (**links**) auf dem Zirkel, der nicht geschlossen wird, run down entlang der langen Seite, sliding stop mind. 6m von der Bande entfernt hinter dem **Mittelmarker**, rollback **rechts**, kein Verharren.
- 7) Galopp (**rechts**) auf dem Zirkel, der nicht geschlossen wird, run down entlang der langen Seite, sliding stop mind. 6m von der Bande entfernt hinter dem **Mittelmarker**, Rückwärtsrichten mind. 3m, verharren.

Der Reiter muss das Kopfstück zur Gebisskontrolle vor dem Richter abnehmen.

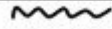

- |   |           |
|---|-----------|
|  | Rückwärts |
|  | Galopp    |
|  | Trab      |
- 1) Galopp mind. 6m von der Bande entfernt, (**links**) auf dem Zirkel, der nicht geschlossen wird, run down entlang der langen Seite, stop mind. 6m von der Bande entfernt hinter dem **Mittelmarker**, rollback **rechts**, kein Verharren.
  - 2) Galopp, (**rechts**) auf dem Zirkel, der nicht geschlossen wird, run down entlang der langen Seite, stop mind. 6m. von der Bande entfernt hinter dem **Mittelmarker**, rollback **links**, kein Verharren. Galopp zu X.
  - 3) 2 Zirkel Galopp (**links**), 1.groß und schnell, **2.klein** und langsam, stop bei X.
  - 4) 3 Spins **links**, verharren.
  - 5) 2 Zirkel Galopp (**rechts**), 1.groß und schnell, **2.klein** und langsam, stop bei X.
  - 6) 3 Spins **rechts**, verharren.
  - 7) Galopp (**links**) auf dem Zirkel, der nicht geschlossen wird, run down auf der Mittellinie, stop hinter dem **Mittelmarker**.
  - 8) Rückwärtsrichten mind. 3m, verharren.
- Der Reiter muss das Kopfstück zur Gebisskontrolle vor dem Richter abnehmen.

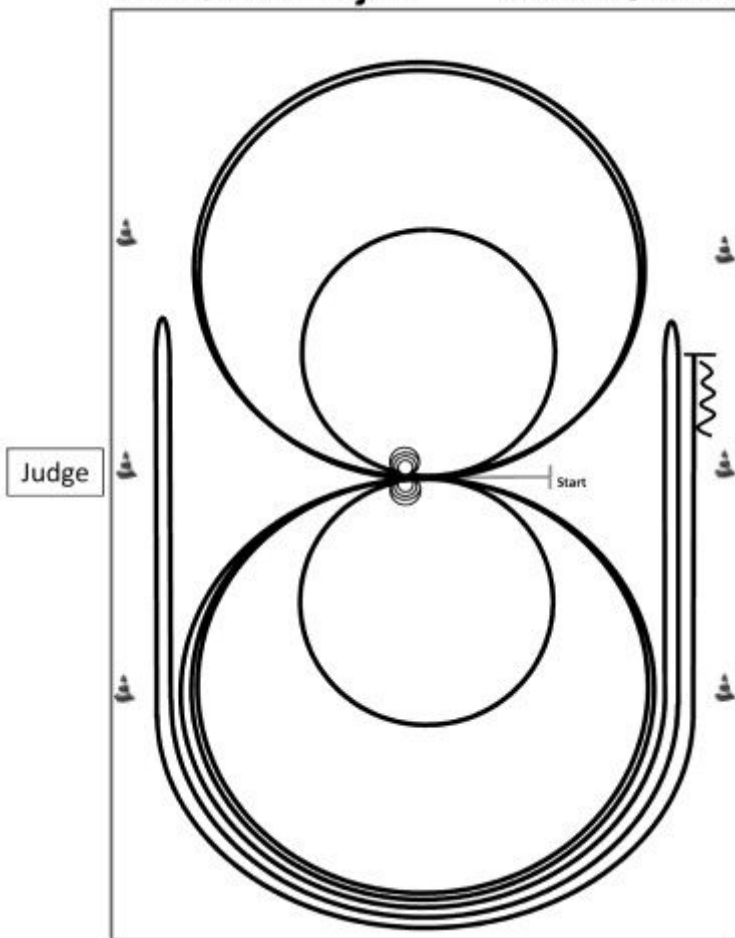

Im Schritt oder Trab zur Mitte der Bahn.  
Beginn der Aufgabe aus dem Schritt oder aus dem Stand.

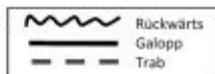

- 1) 4 Spins **rechts**, verharren.
- 2) 4 Spins **links**, verharren.
- 3) 3 Zirkel Galopp (**links**), 1.+2.groß und schnell, **3.klein** und langsam, Galoppwechsel bei X.
- 4) 3 Zirkel Galopp (**rechts**), 1.+2.groß und schnell, **3.klein** und langsam, Galoppwechsel bei X.
- 5) Galopp (**links**) auf dem Zirkel, der nicht geschlossen wird, run down entlang der langen Seite, sliding stop mind. 6m von der Bande entfernt hinter dem **Mittelmarker**, rollback **rechts**, kein Verharren.
- 6) Galopp (**rechts**) auf dem Zirkel, der nicht geschlossen wird, run down entlang der langen Seite, sliding stop mind. 6m von der Bande entfernt hinter dem **Mittelmarker**, rollback **links**, kein Verharren.
- 7) Galopp (**links**) auf dem Zirkel, der nicht geschlossen wird, run down entlang der langen Seite, sliding stop mind. 6m von der Bande entfernt hinter dem **Mittelmarker**, Rückwärtsrichten mind. 3m, verharren.

Der Reiter muss das Kopfstück zur Gebisskontrolle vor dem Richter abnehmen.

# RN Q LK 1-2A sen + Q LK 1-2B

§ 7833 Reining-Pattern 9

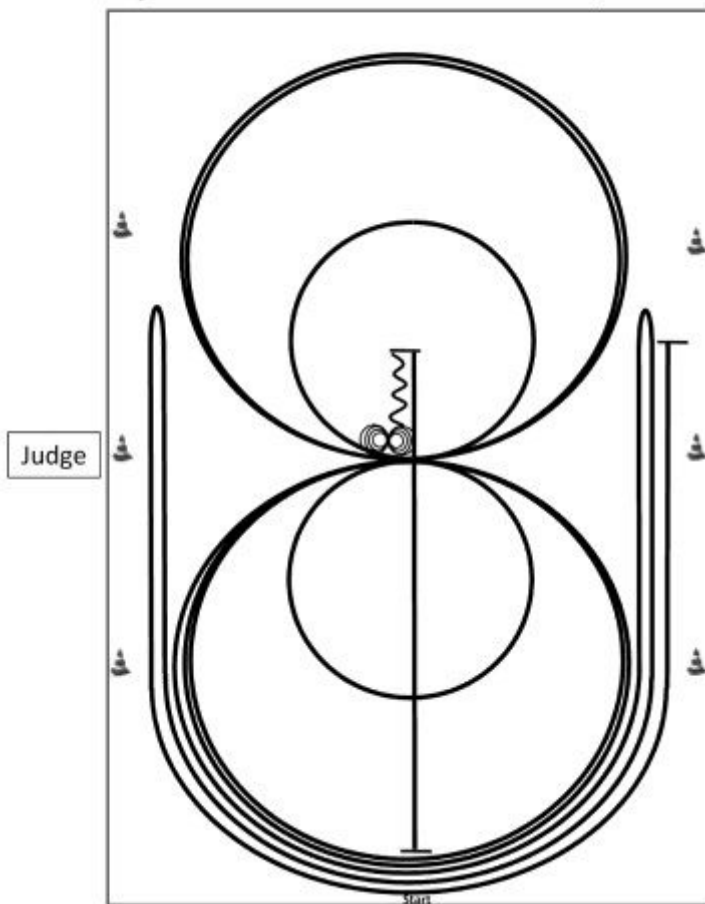

- 1) Run down auf der Mittellinie, sliding stop hinter dem **Mittelmarker**, Rückwärtsrichten bis zur Mitte der Bahn oder mind. 3m, verharren.
- 2) 4 Spins **rechts**, verharren.
- 3) 4¼ Spins **links**, verharren.
- 4) 3 Zirkel Galopp (**links**), **1.klein** und langsam, 2.+3.groß und schnell, Galoppwechsel bei X.
- 5) 3 Zirkel Galopp (**rechts**), **1.klein** und langsam, 2.+3.groß und schnell, Galoppwechsel bei X.
- 6) Galopp (**links**) auf dem Zirkel, der nicht geschlossen wird, run down entlang der langen Seite, sliding stop mind. 6m von der Bande entfernt hinter dem **Mittelmarker**, rollback **rechts**, kein Verharren.
- 7) Galopp (**rechts**) auf dem Zirkel, der nicht geschlossen wird, run down entlang der langen Seite, sliding stop mind. 6m von der Bande entfernt hinter dem **Mittelmarker**, rollback **links**, kein Verharren.
- 8) Galopp (**links**) auf dem Zirkel, der nicht geschlossen wird, run down entlang der langen Seite, sliding stop mind. 6m von der Bande entfernt hinter dem **Mittelmarker**, verharren.

Der Reiter muss das Kopfstück zur Gebisskontrolle vor dem Richter abnehmen.

Pattern RR #1: **RR LK 1-2 jun**  
 Arenagröße: mind. 20x40m

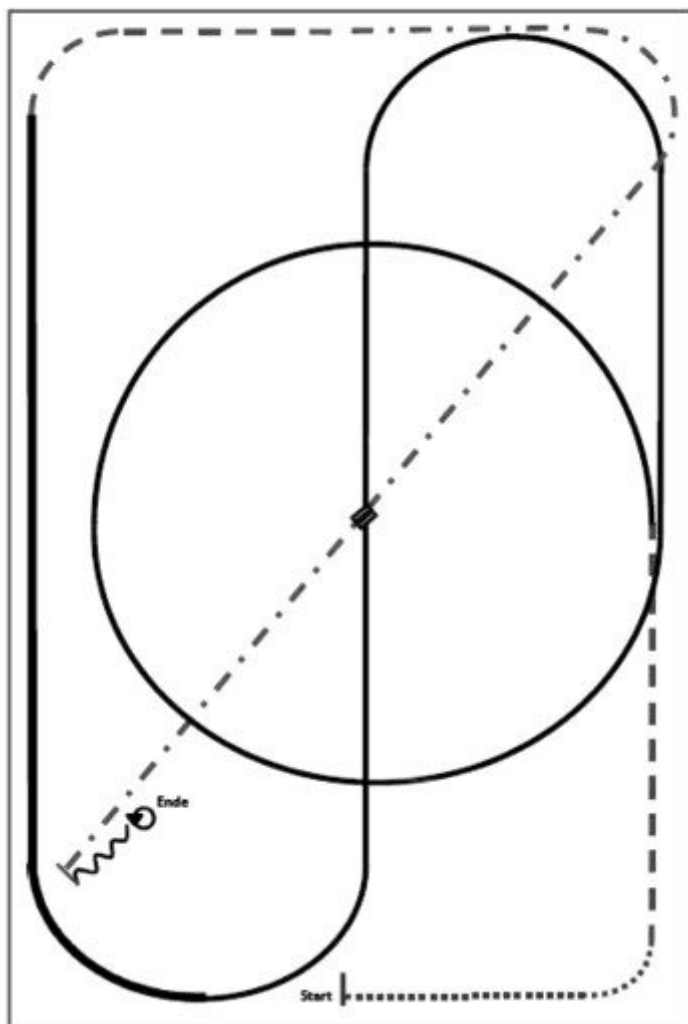

- 1) Walk.
- 2) Trot.
- 3) Lope left lead circle, lope.
- 4) Leadchange in the center.
- 5) Lope right lead.
- 6) Extended lope.
- 7) Trot.
- 8) Extended trot.
- 9) Stop, back.
- 10) 360° turn seach direction either way first

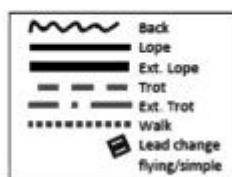



Pattern RR #1: **RR LK 1-2A sen**  
 Arenagröße: mind. 25x50m **LK1/2B**

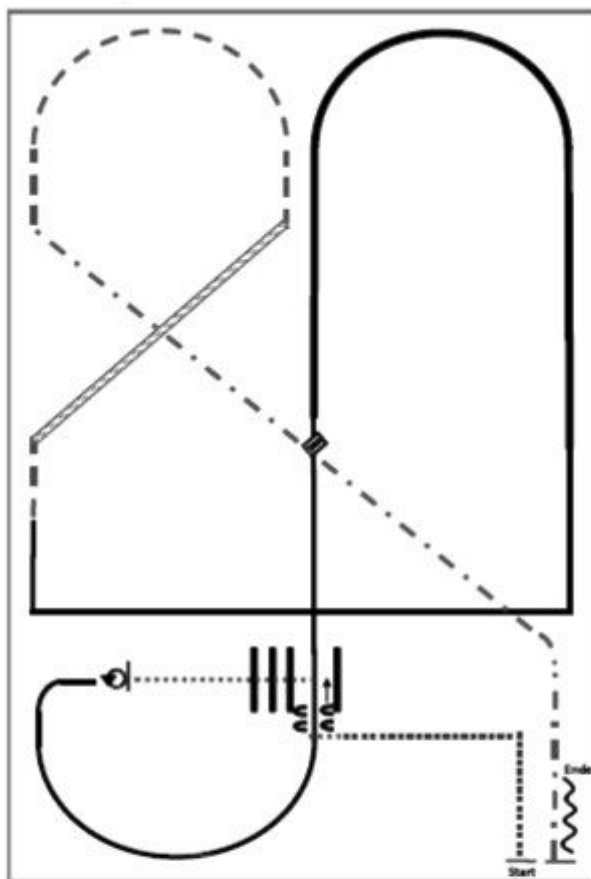

- 1) Walk corners.
- 2) Sidepass right, walk over.
- 3) Stop, turns 360° each direction either way first.
- 4) Lope left lead.
- 5) Leadchange in the center of the arena, lope right lead.
- 6) Extended lope right lead.
- 7) Lope corners extended Lope.
- 8) Trot, trot two track.
- 9) Trot.
- 10) Extended trot.
- 11) Stop, back.

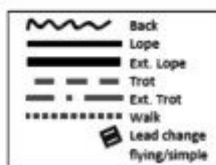

## Pattern RR #2: RR LK 3 A/B

Arenagröße: mind. 20x40m

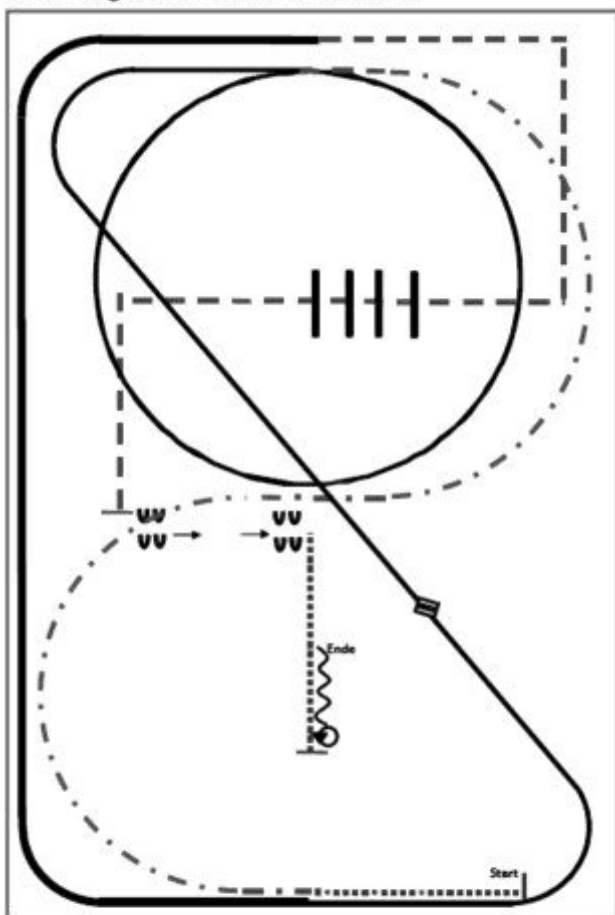

- 1) Walk.
- 2) Extended trot, trot.
- 3) Lope left lead one circle,  
lope left lead.
- 4) Leadchange.
- 5) Lope right lead.
- 6) Extended lope.
- 7) Trot corners.
- 8) Trot over, trot.
- 9) Stop, sidepass left.
- 10) Walk, stop.
- 11) 360°turn right or left, back.

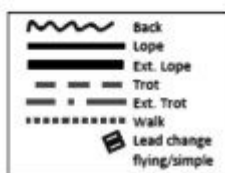

### Pattern RR #3: **RR LK 4-5 A-B**

Arenagröße: mind. 20x40m

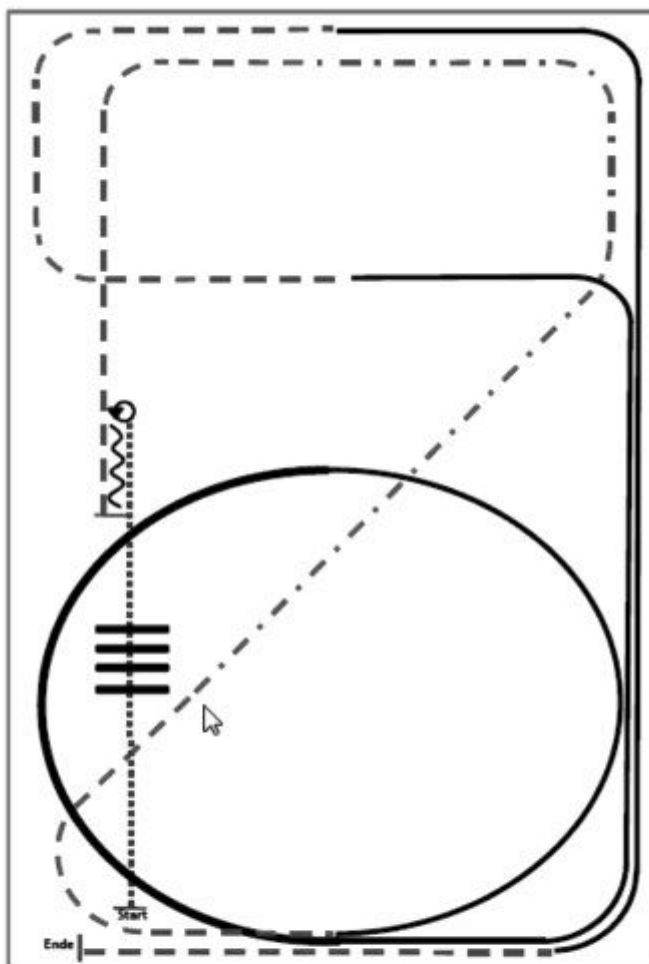

- 1) Walk.
- 2) Walk over, walk.
- 3) Stop, 360° turn left or right.
- 4) Back.
- 5) Trot.
- 6) Extended trot, trot.
- 7) Lope left lead.
- 8) Extended lope, lope.
- 9) Trot.
- 10) Lope right lead.
- 11) Trot, stop.

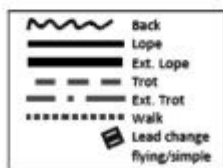

Pattern RR #2: **RR Q LK 1-2 jun**  
 Arenagröße: mind. 20x40m

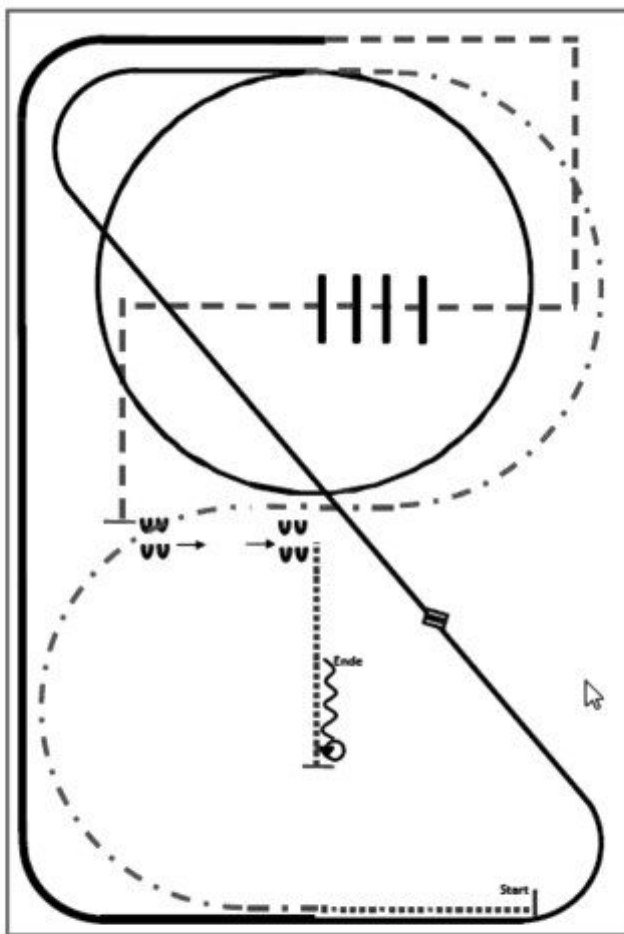

- 1) Walk.
- 2) Extended trot, trot.
- 3) Lope left lead one circle, lope left lead.
- 4) Leadchange.
- 5) Lope right lead.
- 6) Extended lope.
- 7) Trot corners.
- 8) Trot over, trot.
- 9) Stop, sidepass left.
- 10) Walk, stop.
- 11) 360° turn right or left, back.

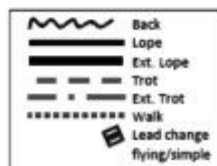

Pattern RR #7: **RR Q LK 1-2A sen + QLK 1-2B**  
 Arenagröße: mind. 20x40m

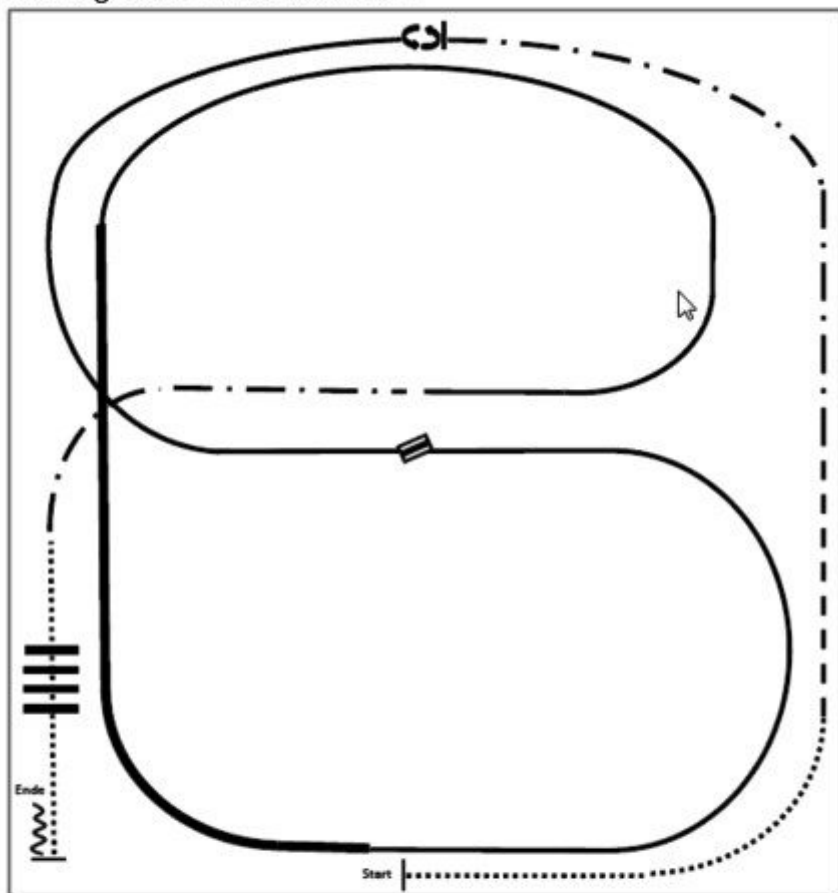

1. Walk
2. Trot
3. Ext. Trot, Stop
4. Turn left 360°
5. Lope left lead
6. Change leads
7. Lope right lead
8. Ext. Lope right lead
9. Lope right lead
10. Ext. Trot
11. Walk over
12. Stop, Back

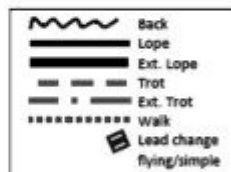

## Ranchtrail LK 1-3

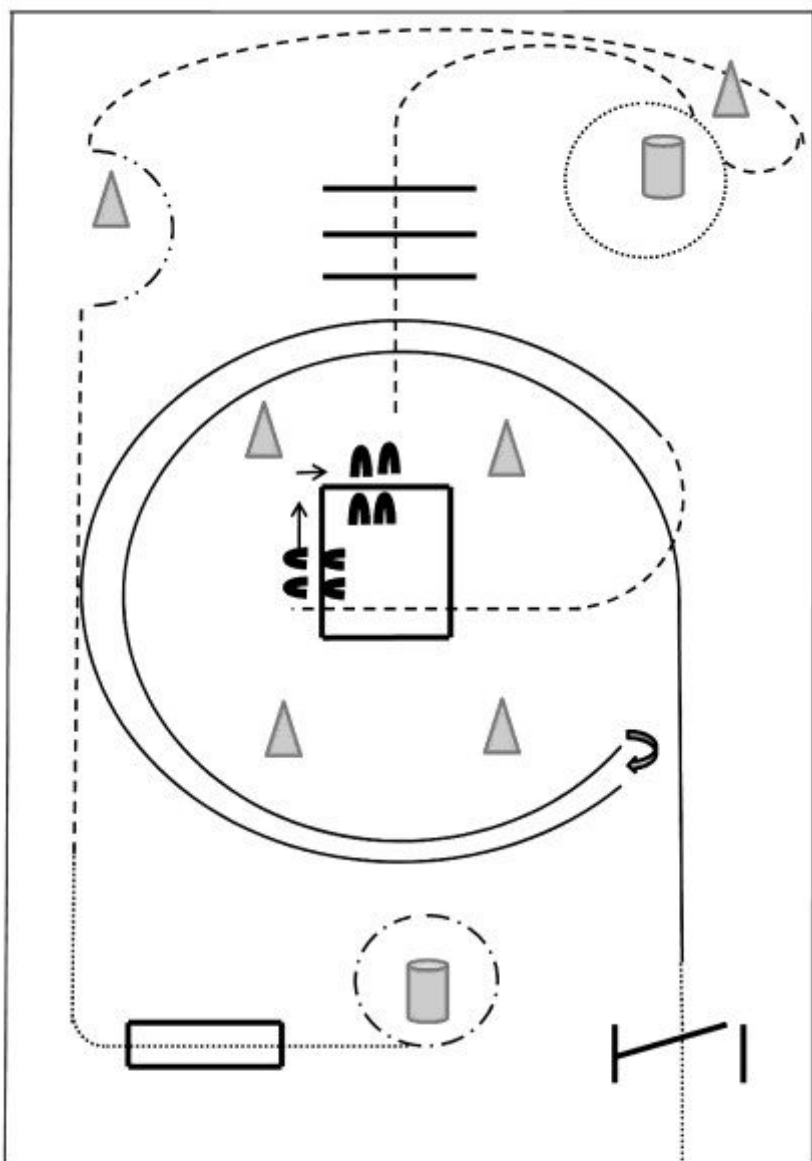

- 1: Tor
- 2: Lope left hand, stop
- 3: Turn right 180° Lope right hand
- 4: Jog over, Sidepass
- 5: Jog over
- 6: Gegenstand aufnehmen , Walk um Tonne rechts
- 7: Back um Pylone
- 8: jog, walk, Bridge
- 9: Ground Tie, Reiter läuft um Tonne, Pferd rausführen

## SSH LK 1-3B, 1-2A- 3A

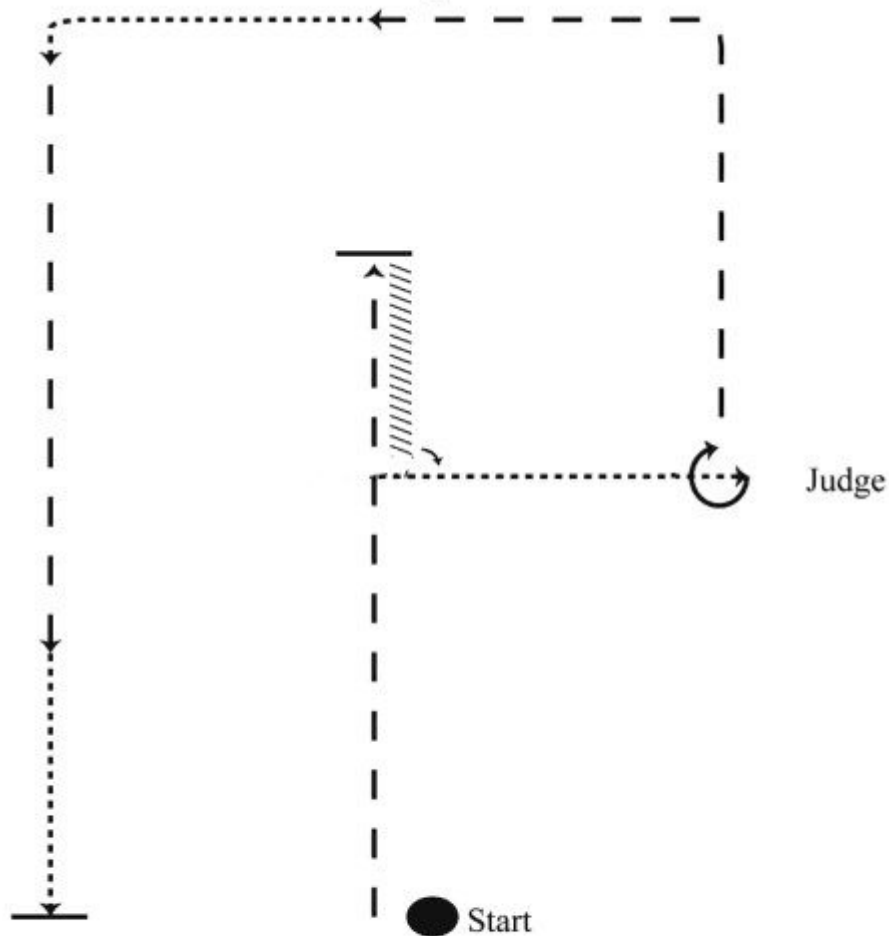

1. Trot past judge. Stop.
2. Back, 1/4 turn right, back.
3. Walk to judge, set-up for full inspection.
4. Turn 3/4 turn,
5. Trot around corner, walk, trot 2/3 of line, walk, stop to end pattern.

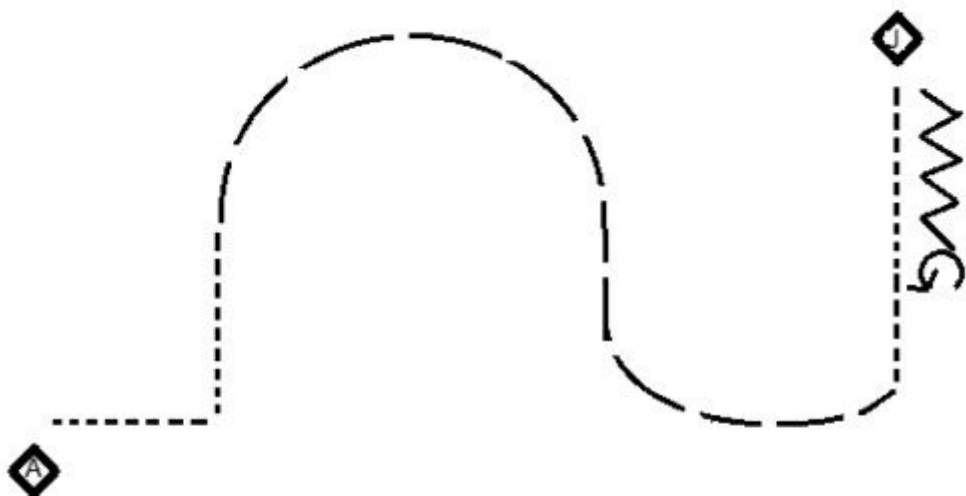

Be ready at A

- 1) walk
- 2) Jog
- 3) walk to Judge
- 4) Set Up
- 5) Back Up, 180° Turn



# Q SSH LK 1/2A/B

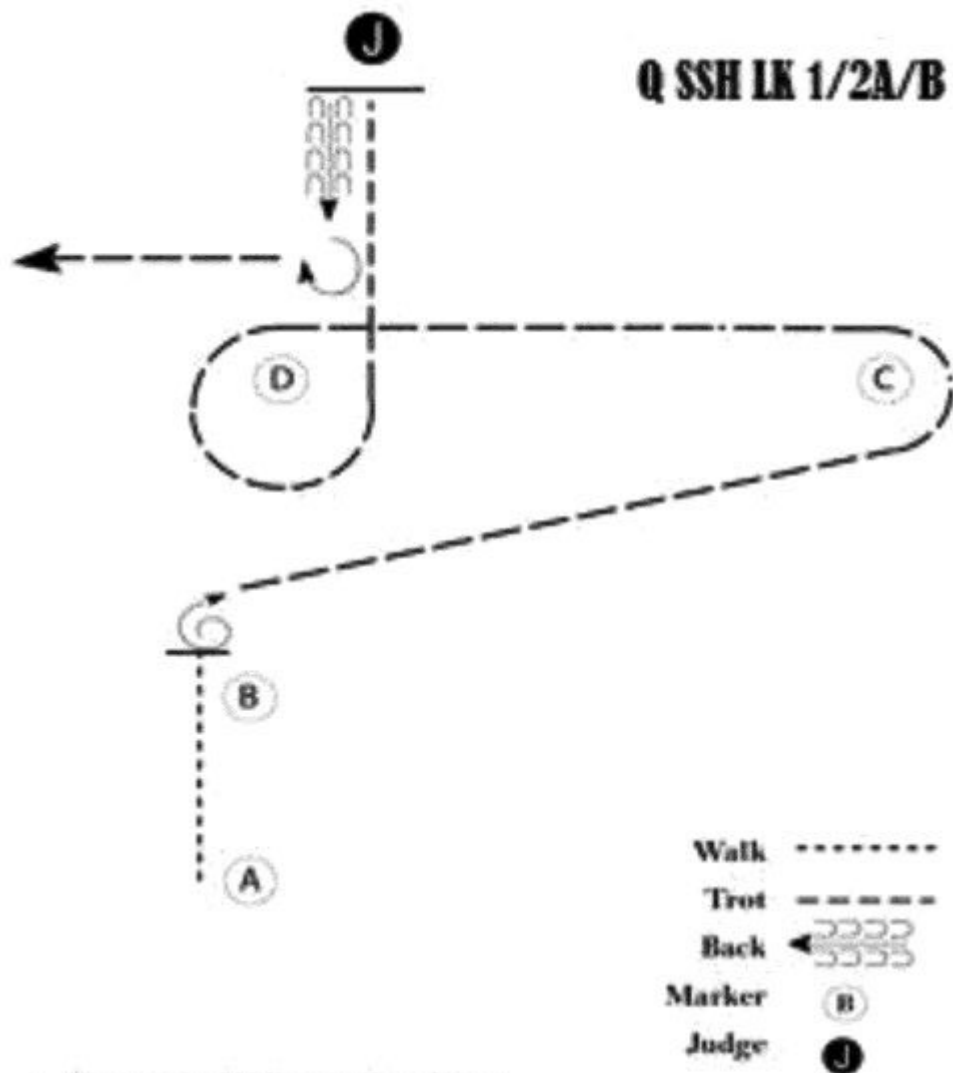

1. Start at A. Walk past B and stop.
2. Perform a 405 degree turn.
3. Extended trot to and around C.
4. Continue extended trot to and around D until pattern line is crossed. Regular trot to Judge.
5. Stop and set up for inspection.
6. When dismissed, back two horse lengths.
7. Perform a 270 degree turn. Pattern is over. Exit at a trot.

**Pattern SUHO 2018 #5: SUHO LK 1-2 A-B**  
**(Empfohlen für Hallen oder Plätze ab 30x60m)**

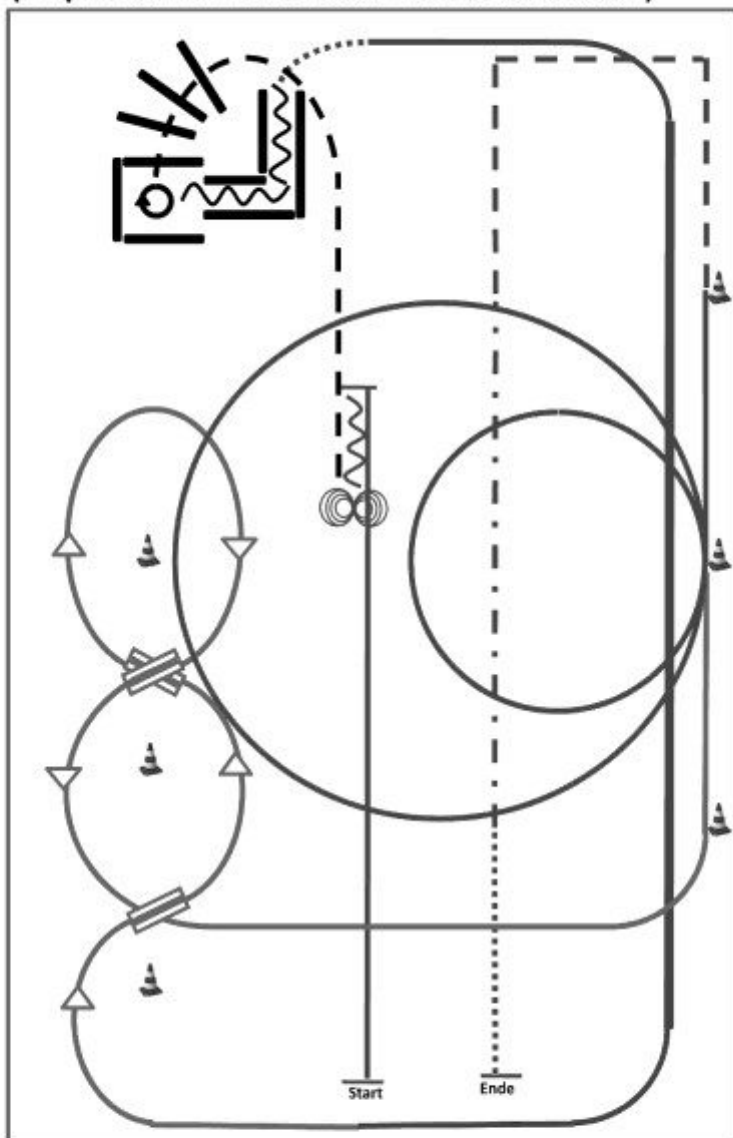

- 1) run down auf der Mittellinie, sliding stop hinter dem Mittelmarker, Rückwärtsrichten bis zur Mitte der Bahn oder mind. 3m, verharren (RN)
- 2) 3 spins rechts, 3 spins links (RN)
- 3) jog, jog over, jog in (TH)
- 4) 450° turn right (TH)
- 5) backup (TH)
- 6) walk, lope right, extended lope, Lope (RR)
- 7) Galoppwechsel auf der Linie (WR)
- 8) Galoppwechsel auf der Linie (WR)
- 9) Galoppwechsel auf der Linie (WR)
- 10) 2 Zirkel Galopp (links), 1. klein und langsam, 2. groß und schnell (RN)
- 11) lope, trot corners (RR)
- 12) extended trot, walk, stop (RR)

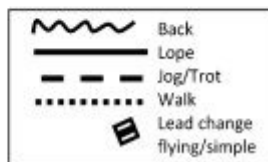

**Pattern SUHO 2018 #1: SUHO Q LK 1-2 A-B**  
**(Empfohlen für Hallen oder Plätze ab 20x40m)**

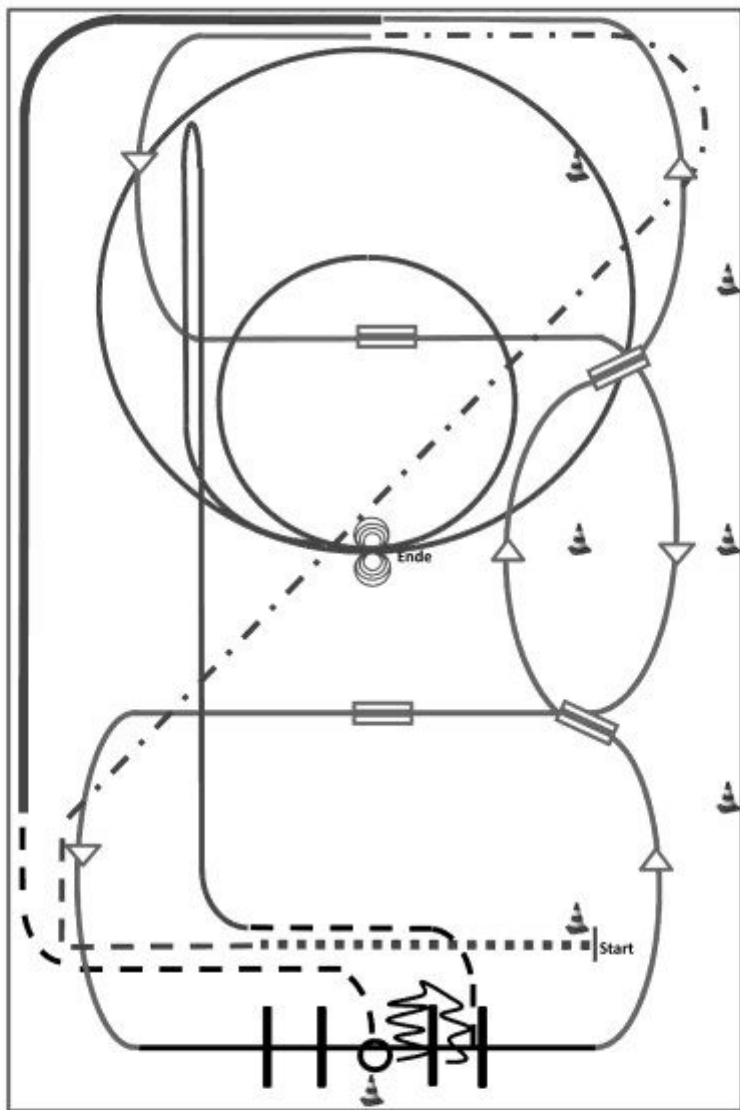

- 1) extended walk (RR)
- 2) trot, extended trot (RR)
- 3) Galoppwechsel mit Seitenwechsel (WR)
- 4) Galoppwechsel mit Seitenwechsel (WR)
- 5) **lope over left lead (TH)**
- 6) 2 Galoppwechsel auf der Linie (WR)
- 7) extended lope (RR)
- 8) **jog, jog in, 360° turn either way (TH)**
- 9) **back up, jog out (TH)**
- 10) Rechtsgalopp, run down entlang der langen Seite, sliding stop mind. 6m von der Bande entfernt hinter dem Mittelmarker, rollback links, kein Verharren (RN)
- 11) 2 Zirkel Galopp (links), 1 groß und schnell, 2.klein und langsam (RN)
- 12) 4 spins links, 4 spins rechts (RN)

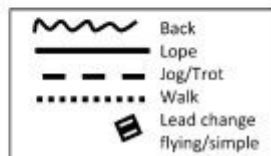

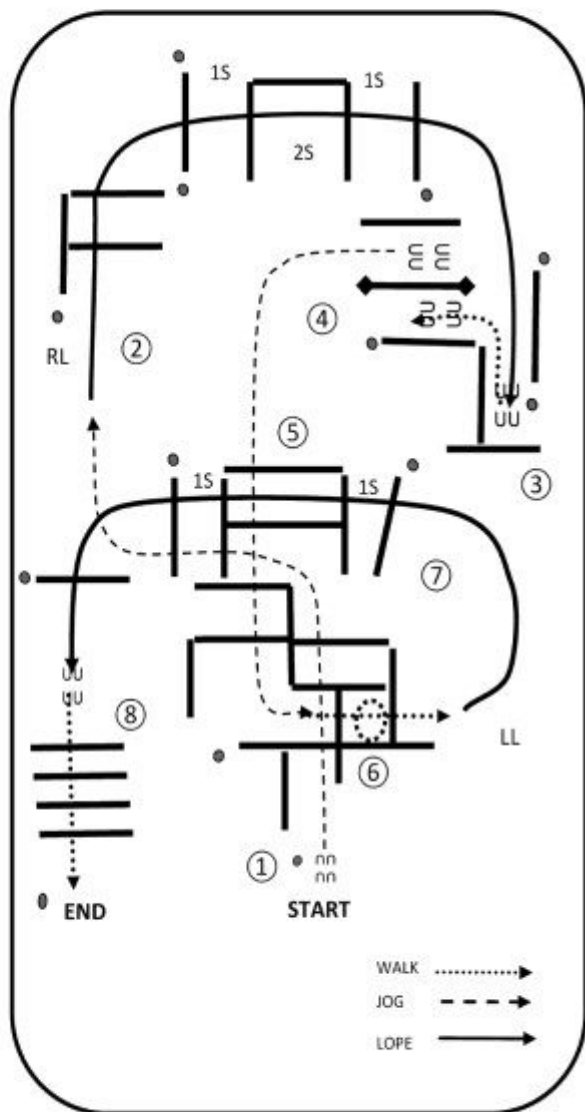

1 JOG OVERS

2 RL LOPE OVERS

3 LOPE INTO CHUTE STOP-BACK L TO GATE-STOP

4 LH GATE OPEN RIDE THRU CLOSE-JOG OUT

5 JOG OVERS

6 STOP OR BREAK TO A WALK-WALK IN BOX  
360 EITHER WAY-WALK OVER

7 LL LOPE OVERS

8 STOP OR BREAK TO A WALK-WALK OVERS

END OF PATTERN

WALK .....→  
JOG - - - - -→  
LOPE ———→

Warm-up area

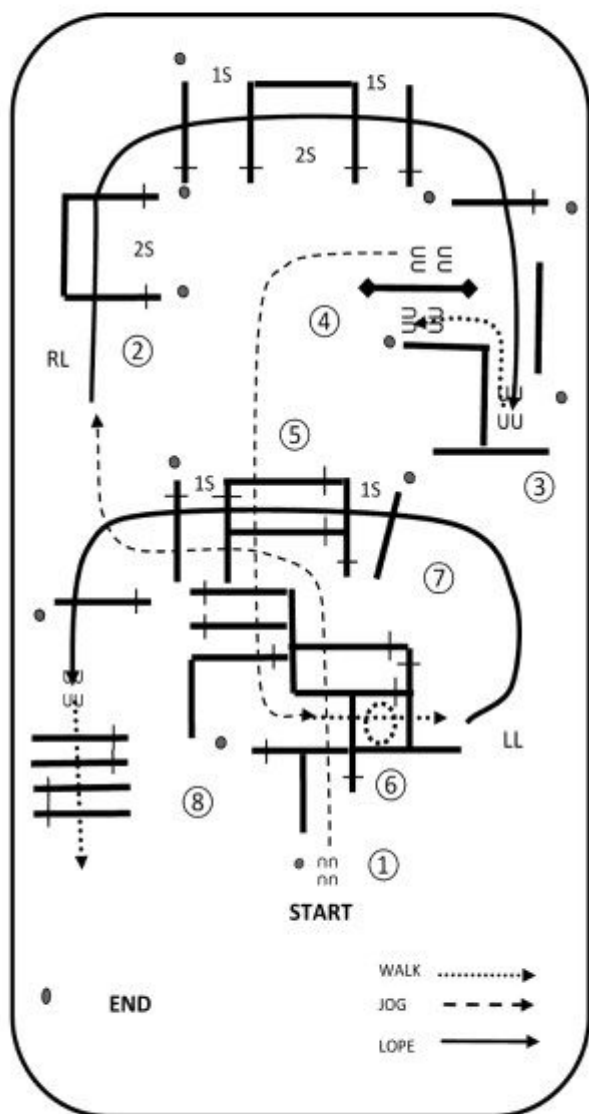

1 JOG OVERS

2 RL LOPE OVERS

3 LOPE INTO CHUTE STOP-BACK L TO GATE-STOP

4 LH GATE OPEN RIDE THRU CLOSE-JOG OUT

5 JOG OVERS

6 STOP OR BREAK TO A WALK-WALK IN BOX  
360 EITHER WAY-WALK OVER

7 LL LOPE OVERS

8 STOP OR BREAK TO A WALK-WALK OVERS

END OF PATTERN

Warm-up area

- 1 JOG OVERS
- 2 RL LOPE OVERS
- 3 LOPE INTO CHUTE STOP-BACK L TO GATE-STOP
- 4 LH GATE OPEN RIDE THRU CLOSE-JOG OUT
- 5 JOG OVERS
- 6 STOP OR BREAK TO A WALK-WALK OVERS
- 7 LL LOPE OVERS
- 8 STOP OR BREAK TO A WALK-WALK OVERS
- 9 BRIDGE END OF PATTERN

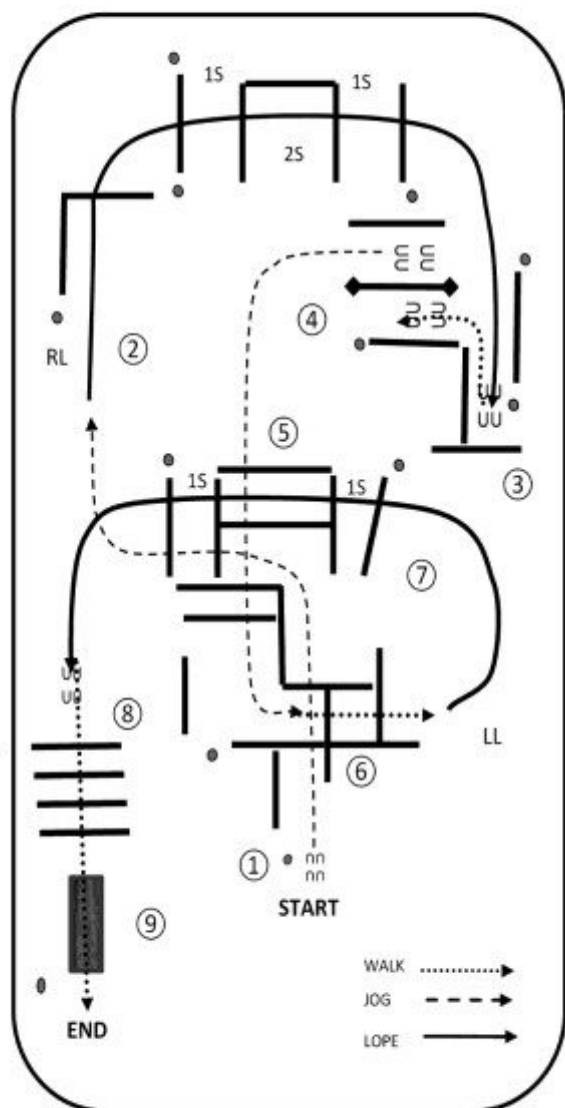

Warm-up area

# TH LK 4-5B, 4A, 5A

- 1) walk
- 2) jog over
- 3) jog over
- 4) Tor
- 5) Back Up
- 6) jog, Lope,
- 7) jog over
- 8) jog over
- 9) Ende

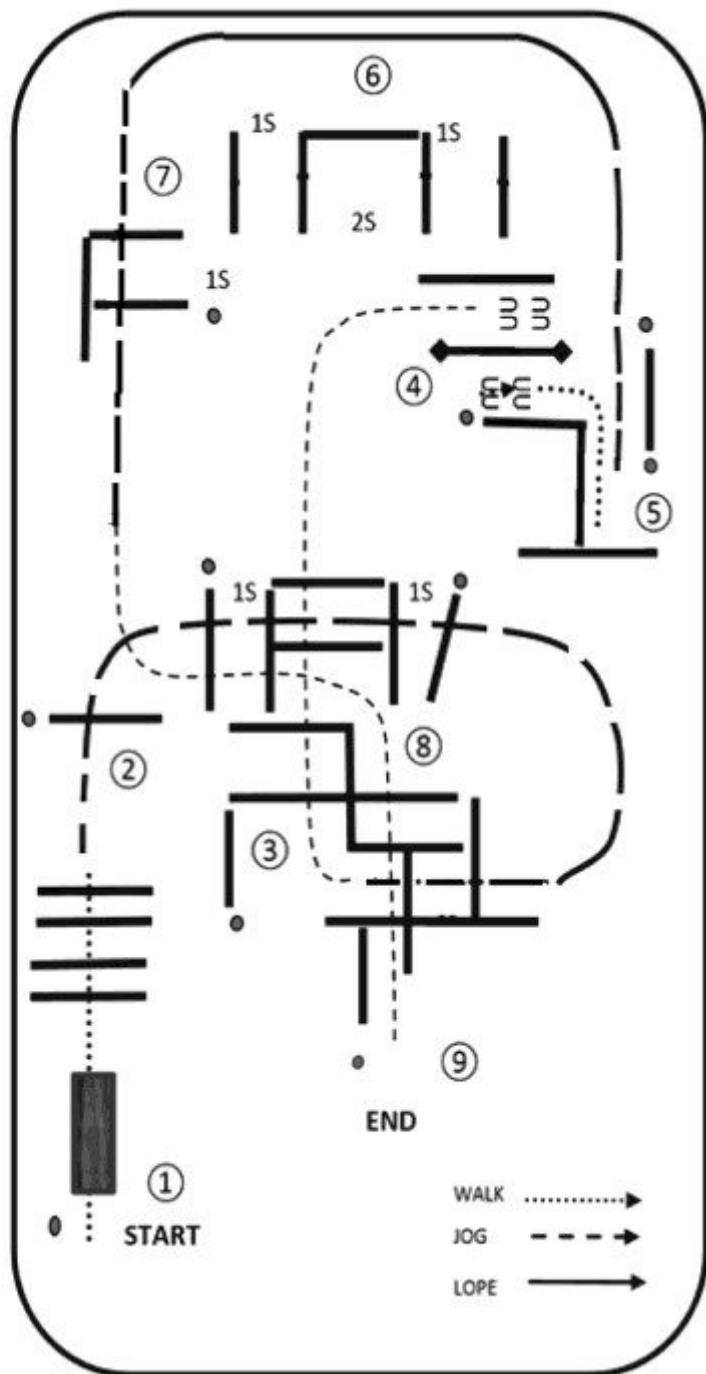

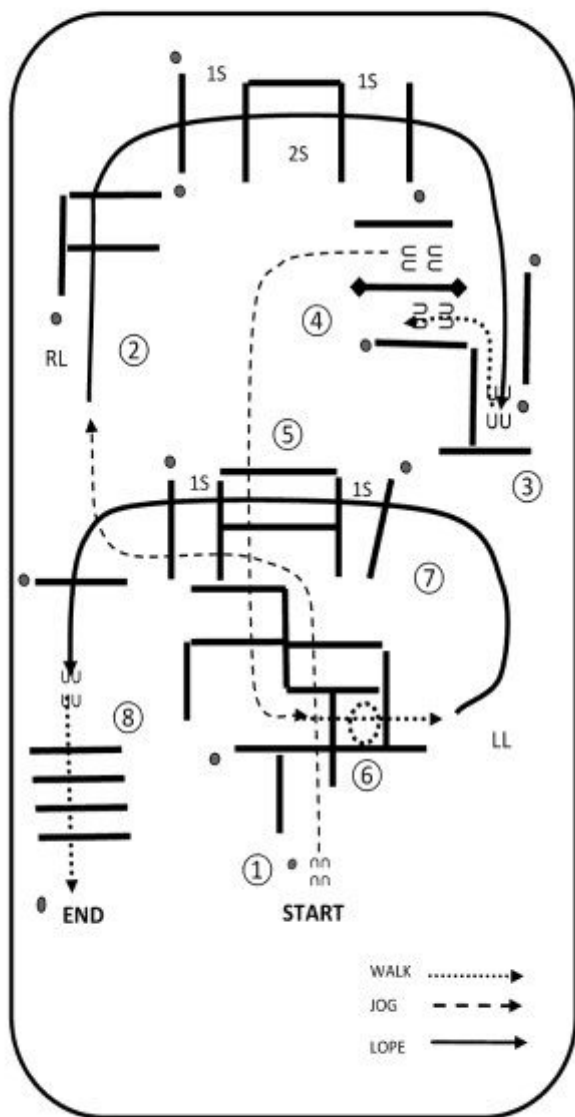

1 JOG OVERS

2 RL LOPE OVERS

3 LOPE INTO CHUTE STOP-BACK L TO GATE-STOP

4 LH GATE OPEN RIDE THRU CLOSE-JOG OUT

5 JOG OVERS

6 STOP OR BREAK TO A WALK-WALK IN BOX  
360 EITHER WAY-WALK OVER

7 LL LOPE OVERS

8 STOP OR BREAK TO A WALK-WALK OVERS

END OF PATTERN

Warm-up area



# WHS LK 1-2 A-B

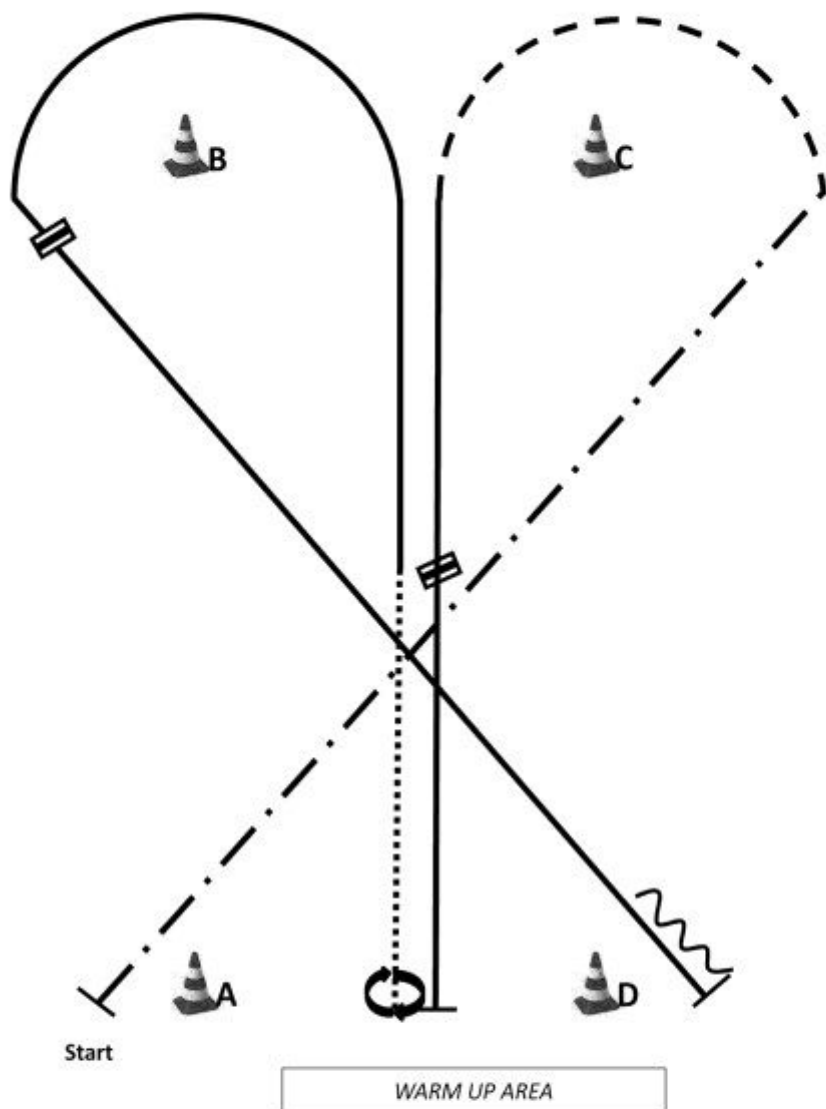

1. Be ready at A, ext. Jog to C, jog around C, right lope, lead change, left lope, stop.
2. 540° turn (opt. r/l), walk, left lope.
3. Left lope, lead change, right lope, stop, back one horselength, stop. Walk to warm up area.



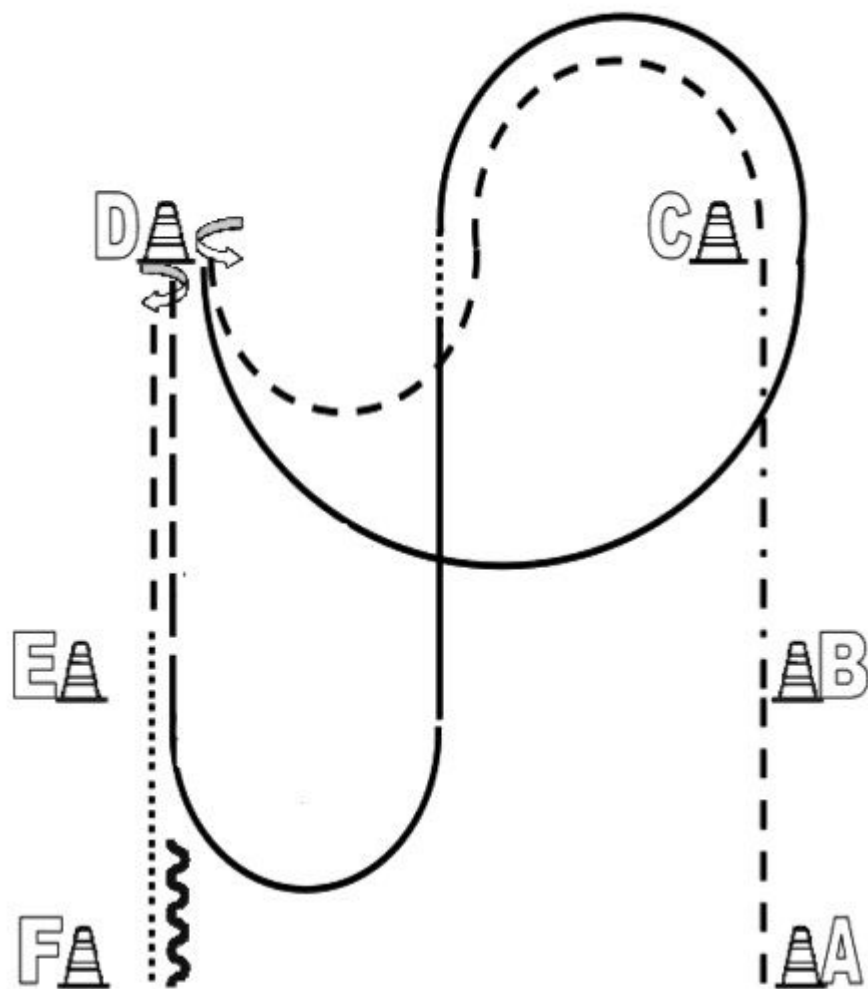

	Back
	Lope
	Jog
	Ext. Jog
	Walk
	Lead change flying/simple

## WHS LK 3 A/B

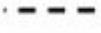

1. Beginnend aus dem Stand im Jog von A nach B  
B bis C extended Jog  
Bei C Jog und Slalom zu D, Stop
2. 180° HHW links, Lope links zu C und um C  
Einfacher Wechsel über Walk zwischen C und D
3. Lope rechts Jog bis D, Stop
4. 180° HHW rechts Jog zu E,

5 Walk bis F, Stop, mind. 1 Pferdelänge rückwärtsrichten  
Im Walk zurück ins Line Up.

	Back Up
	Walk
	Jog
	Lope
	Wechsel

# WHS LK 4-5 A-B

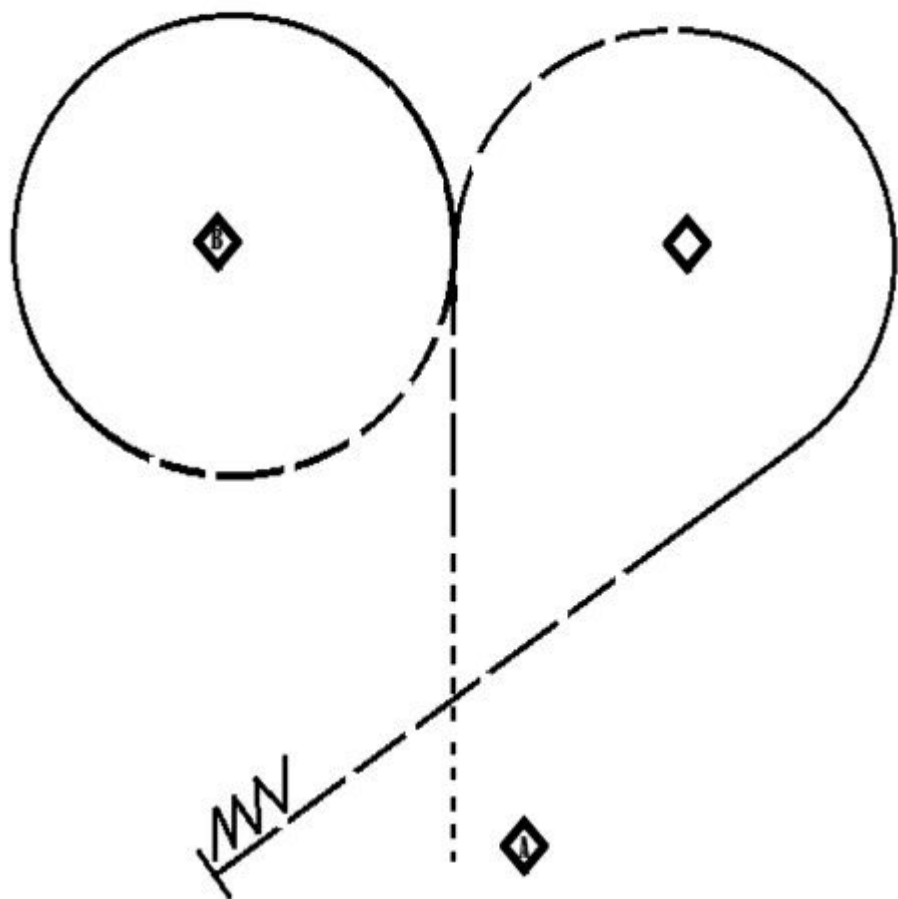

**Be ready at A**

- 1) walk, jog**
- 2) Lope left around B**
- 3) Jog S**
- 4) Lope right**
- 5) Jog, Stop, Back Up**



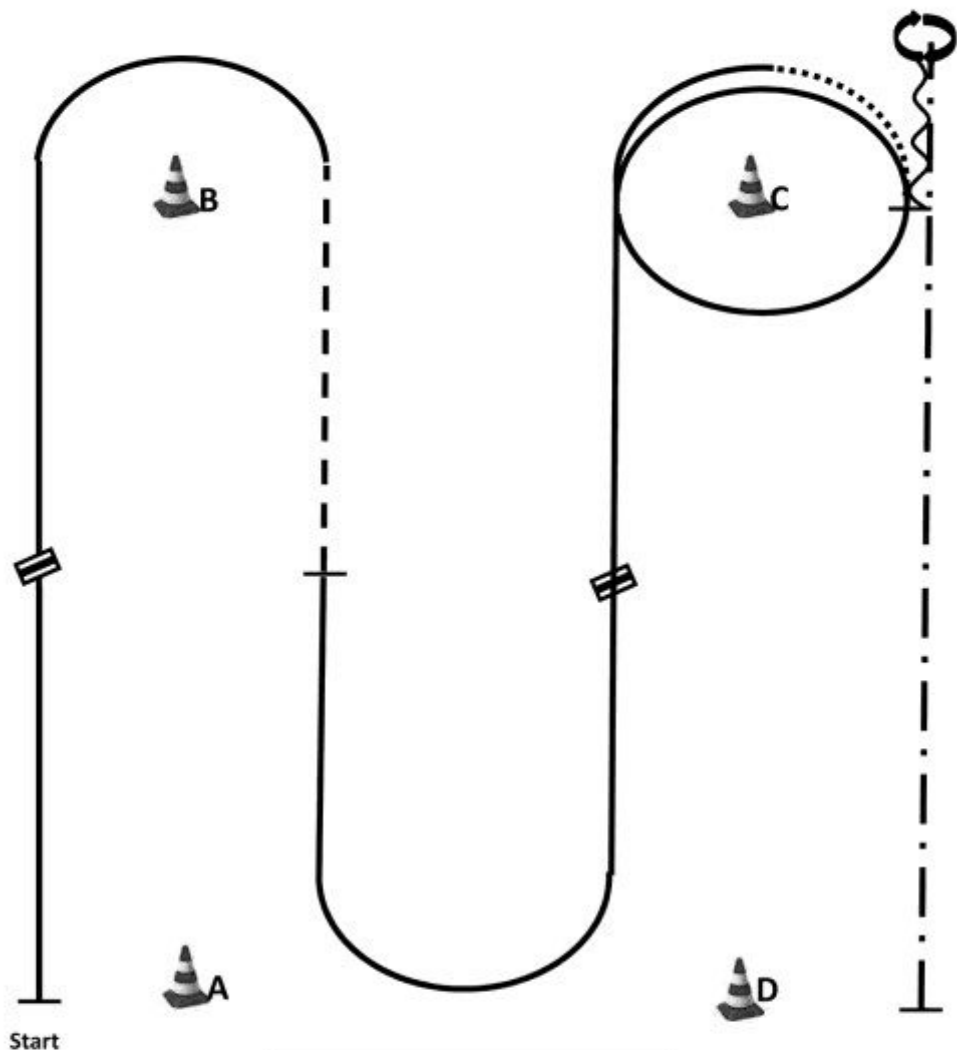



## Q-Pattern 11: WHS LK 1/2 A/B

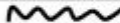

WARM UP AREA

1. Be ready at A, lope right lead, lead change, lope left lead.
2. Jog, stop.
3. Lope left lead, lead change, lope right lead
4. Lope right lead around C.

5. Walk, stop.
  6. Back one horse length.
  7. 360° turn (opt. r/l).
  8. Ext. Jog to D, stop.
- Walk to warm up area.

	Back
	Lope
	ext. Lope
	Jog
	Ext. Jog
	Walk
	Lead change flying/simple

## WR LK 1-2 all Ages + LK 3 A-B

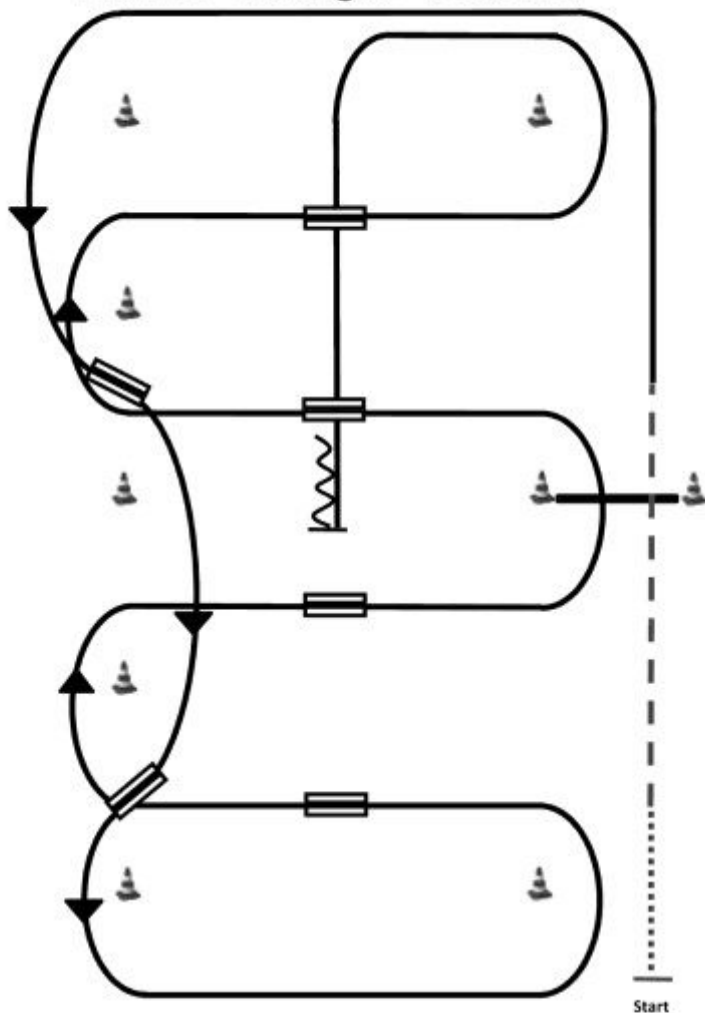

- 1) Schritt, Übergang zum Trab zwischen den ersten beiden Markern, Trab über die Stange.
- 2) Übergang zum Linksgalopp innerhalb von 9m nach der Stange, Galopp an der kurzen Seite.
- 3) 1. Galoppwechsel auf der Linie.
- 4) 2. Galoppwechsel auf der Linie.
- 5) 1. Galoppwechsel mit Seitenwechsel.
- 6) 2. Galoppwechsel mit Seitenwechsel.
- 7) Galopp über die Stange.
- 8) 3. Galoppwechsel mit Seitenwechsel.
- 9) 4. Galoppwechsel mit Seitenwechsel.
- 10) Mitte der kurzen Seite abwenden, stop auf Höhe des Mittelmarkers, Rückwärtsrichten mind. 3m.

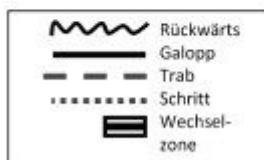

## WR LK 1-2B

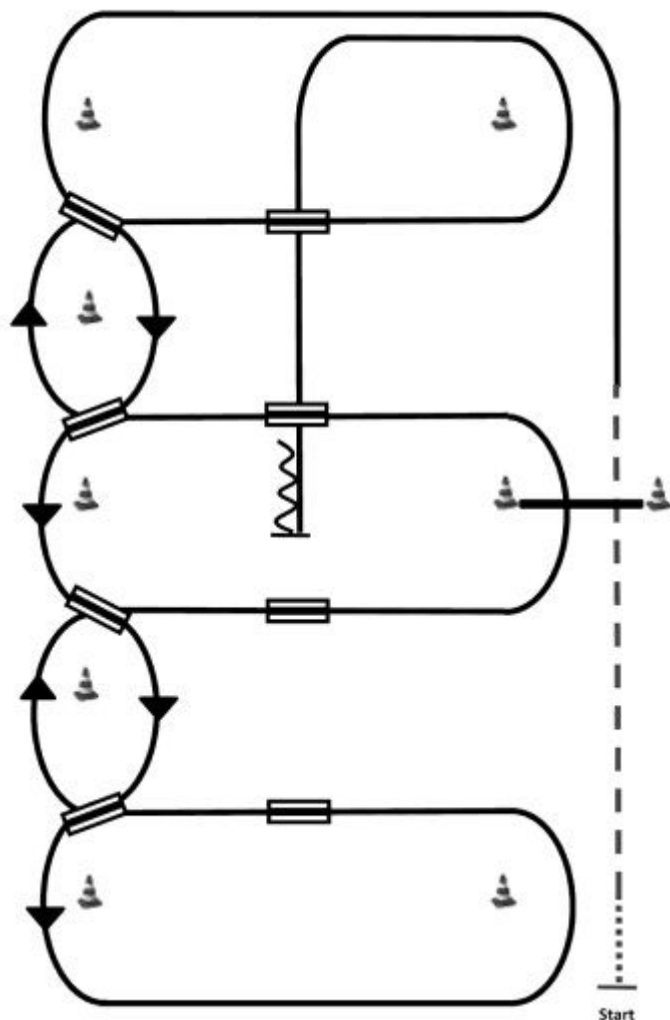

- 1) Schritt zum ersten Marker, Übergang zum Trab, Trab über die Stange.
- 2) Übergang zum Linksgalopp innerhalb von 9m nach der Stange, Galopp an der kurzen Seite.
- 3) 1. Galoppwechsel auf der Linie.
- 4) 2. Galoppwechsel auf der Linie.
- 5) 3. Galoppwechsel auf der Linie.
- 6) 4. Galoppwechsel auf der Linie, Galopp an der kurzen Seite.
- 7) 1. Galoppwechsel mit Seitenwechsel.
- 8) 2. Galoppwechsel mit Seitenwechsel.
- 9) Galopp über die Stange.
- 10) 3. Galoppwechsel mit Seitenwechsel.
- 11) 4. Galoppwechsel mit Seitenwechsel.
- 12) Mitte der kurzen Seite abwenden, stop auf Höhe des Mittelmarkers, Rückwärtsrichten mind. 3m.

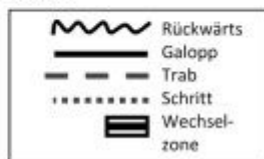

## WR Q LK 1-2 jun

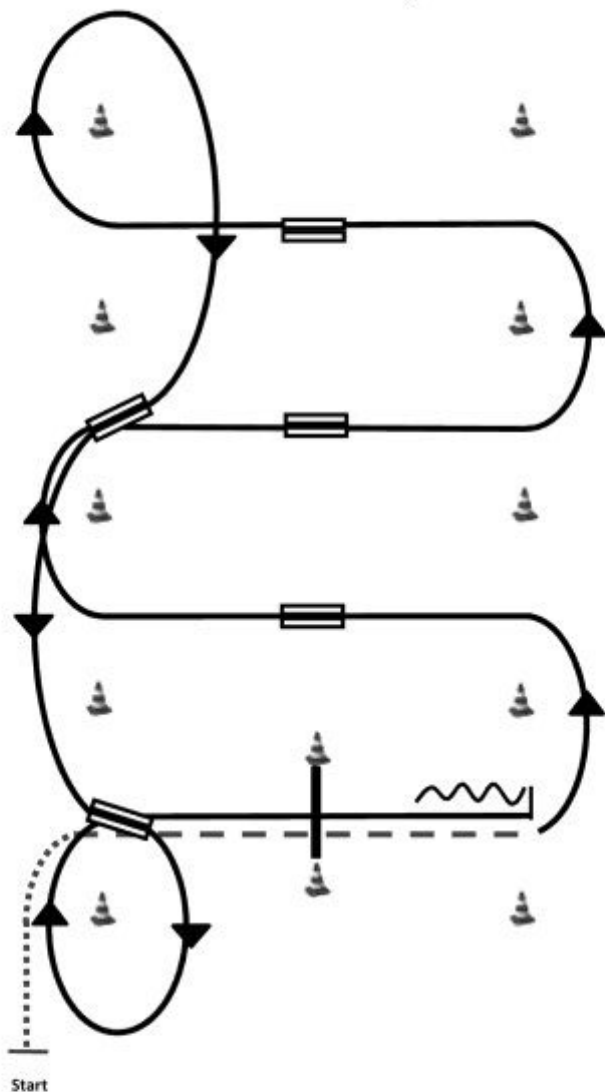

- 1) Schritt, Übergang zum Trab zwischen den ersten beiden Markern, Trab über die Stange.
- 2) Übergang zum Linksgalopp zwischen den Markern.
- 3) 1. Galoppwechsel mit Seitenwechsel.
- 4) 2. Galoppwechsel mit Seitenwechsel.
- 5) 3. Galoppwechsel mit Seitenwechsel.
- 6) Volte, 1. Galoppwechsel auf der Linie.
- 7) 2. Galoppwechsel auf der Linie, Volte.
- 8) Galopp über die Stange.
- 9) Stop zwischen den Markern, Rückwärtsrichten mind. 3m.

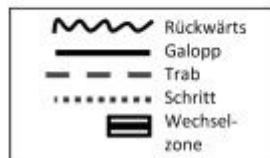

WR Q LK 1-2A sen + Q LK 1-2B

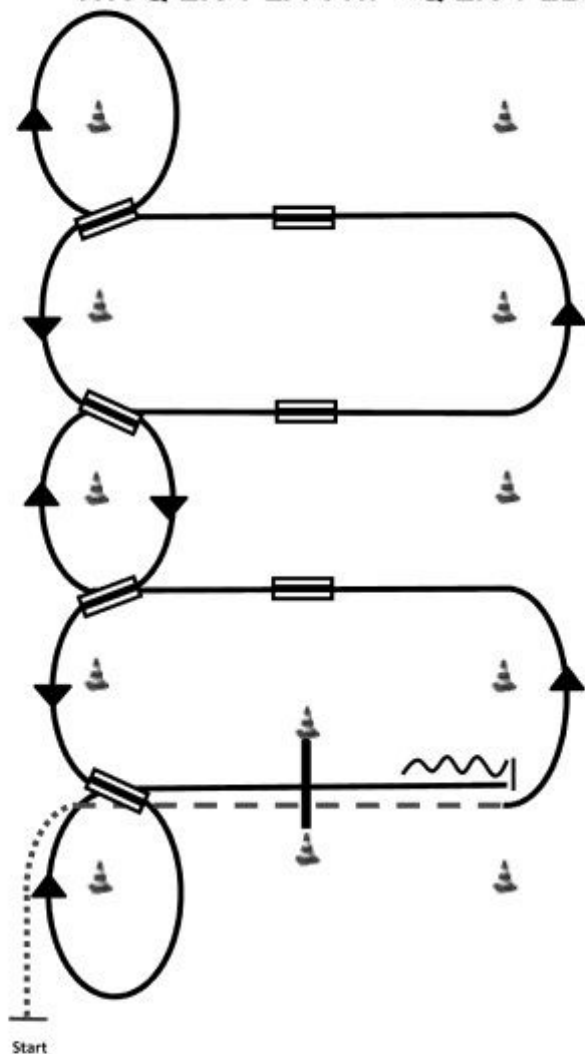

- 1) Schritt, Übergang zum Trab zwischen den ersten beiden Markern, Trab über die Stange.
- 2) Übergang zum Linksgalopp zwischen den Markern.
- 3) 1. Galoppwechsel mit Seitenwechsel.
- 4) 2. Galoppwechsel mit Seitenwechsel.
- 5) 3. Galoppwechsel mit Seitenwechsel.
- 6) Volte, 1. Galoppwechsel auf der Linie.
- 7) 2. Galoppwechsel auf der Linie.
- 8) 3. Galoppwechsel auf der Linie.
- 9) 4. Galoppwechsel auf der Linie, Volte.
- 10) Galopp über die Stange.
- 11) Stop zwischen den Markern, Rückwärtsrichten mind. 3m.

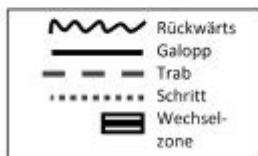



## Young Star Challenge Pattern 1 (6j.)

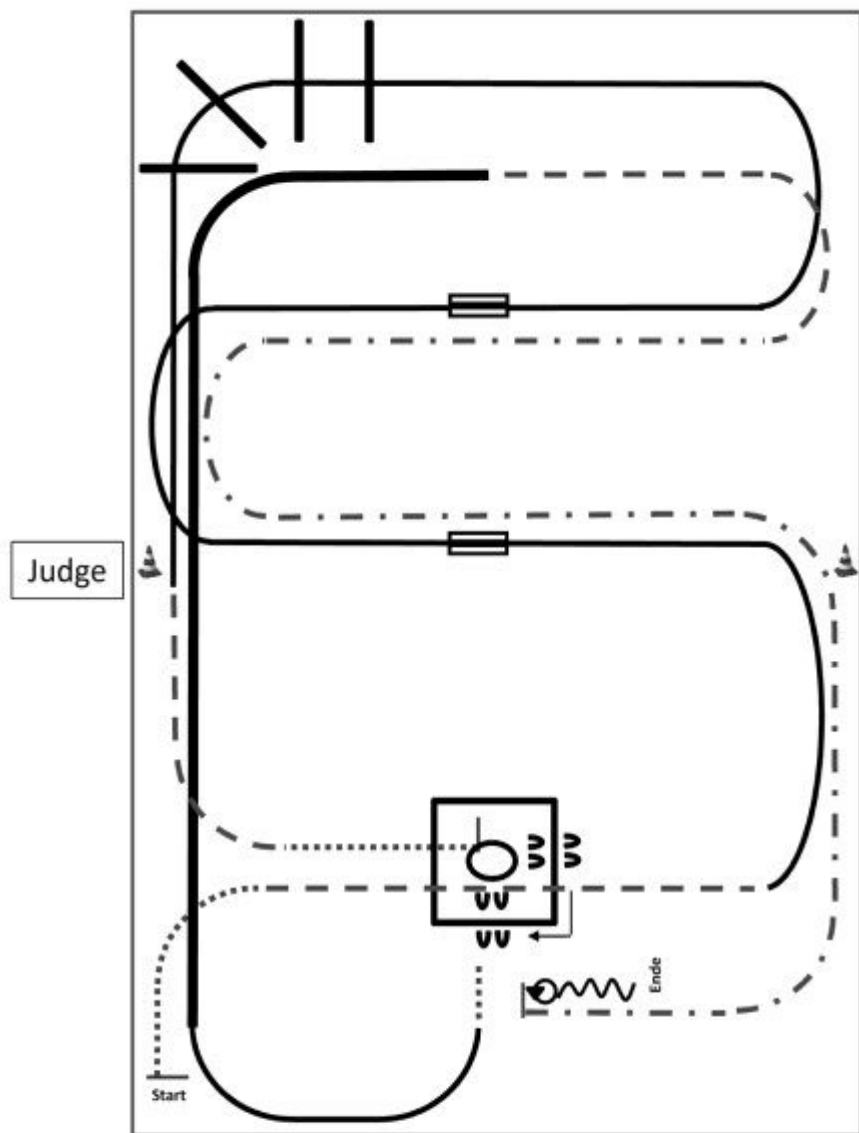

- 1) Walk, jog, jog over.
- 2) Lope left lead, 1. Galoppwechsel mit Seitenwechsel.
- 3) 2. Galoppwechsel mit Seitenwechsel.
- 4) Lope over.
- 5) Jog, walk, Box 360° re.o.l.
- 6) Sidepass re., walk.
- 7) Lope right lead, extended lope entlang der langen Seite bis zur Mitte der kurzen Seite.
- 8) Trot, extended trot bis Höhe Mitte der kurzen Seite.
- 9) Stop, turn 360° each direction (either way 1st), Back up.

Verharren, um das Ende der Prüfung anzuzeigen.

	Rückwärts
	Galopp
	Galoppverstärkung
	Trab/Jog
	Extended Trot
	Schritt

# Spaßtrail

