

Ü40-Trail 2

Galopp  Schritt 
Rückwärts  Trab 

1. Tor
2. Jog Over
3. Gegenstand umsetzen
4. Jog- In, 360° rechts, Walk-Out
5. Sidepass rechts, Back Up, Sidepass links
6. Brücke

Ende der Prüfung

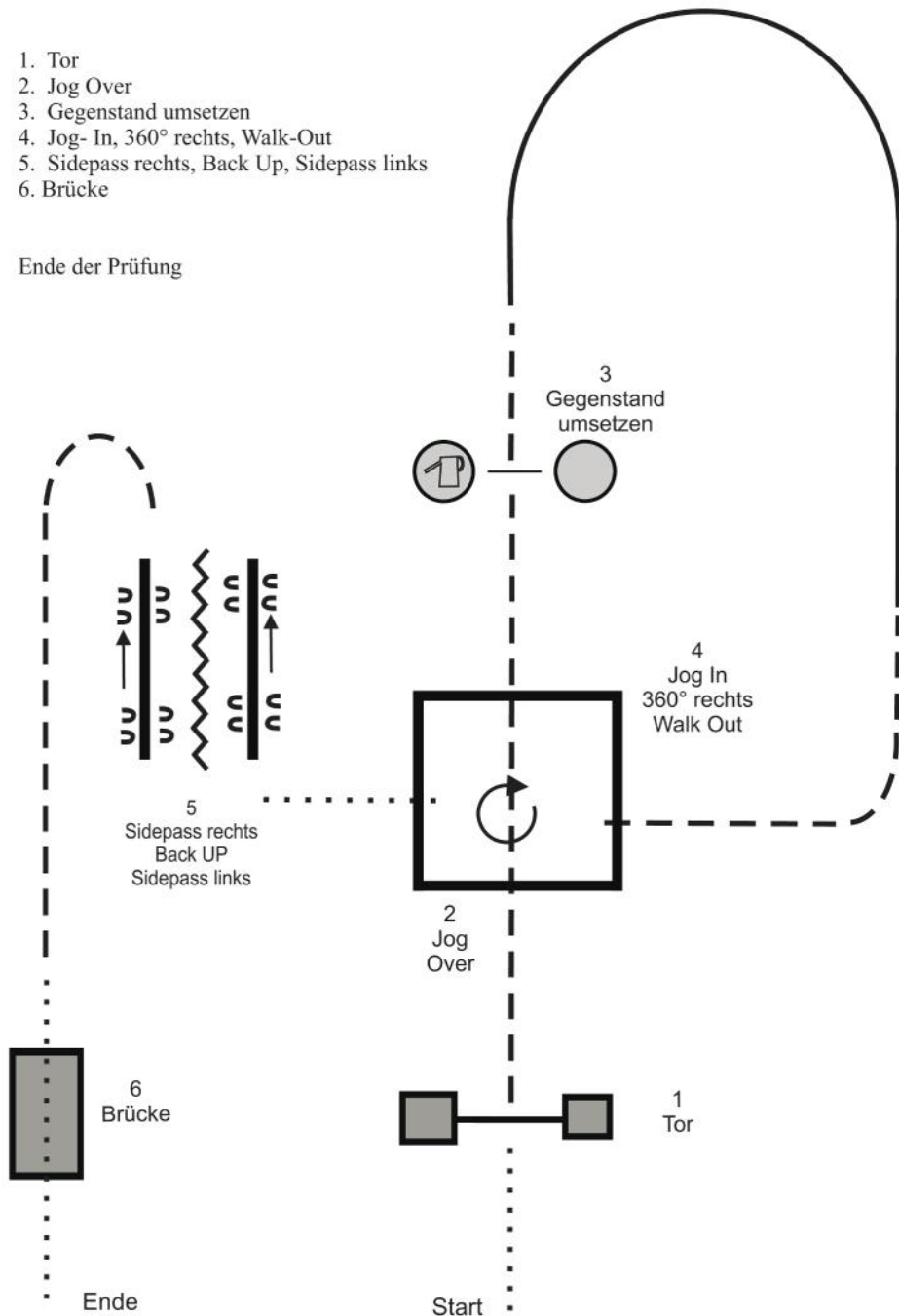

Ü 40 Reiterwettbewerb 1

Ext. Trott

3/4 Trab-Zirkel rechts

schneller großer Zirkel,

kleiner langsamer Zirkel

im Rechtsgalopp,

Wechsel

kleiner langsamer Zirkel,

schneller großer Zirkel

im Linksgalopp

Übergang Schritt

Trab, Stop

360° links / rechts

Jog Over

Stop

Back Up

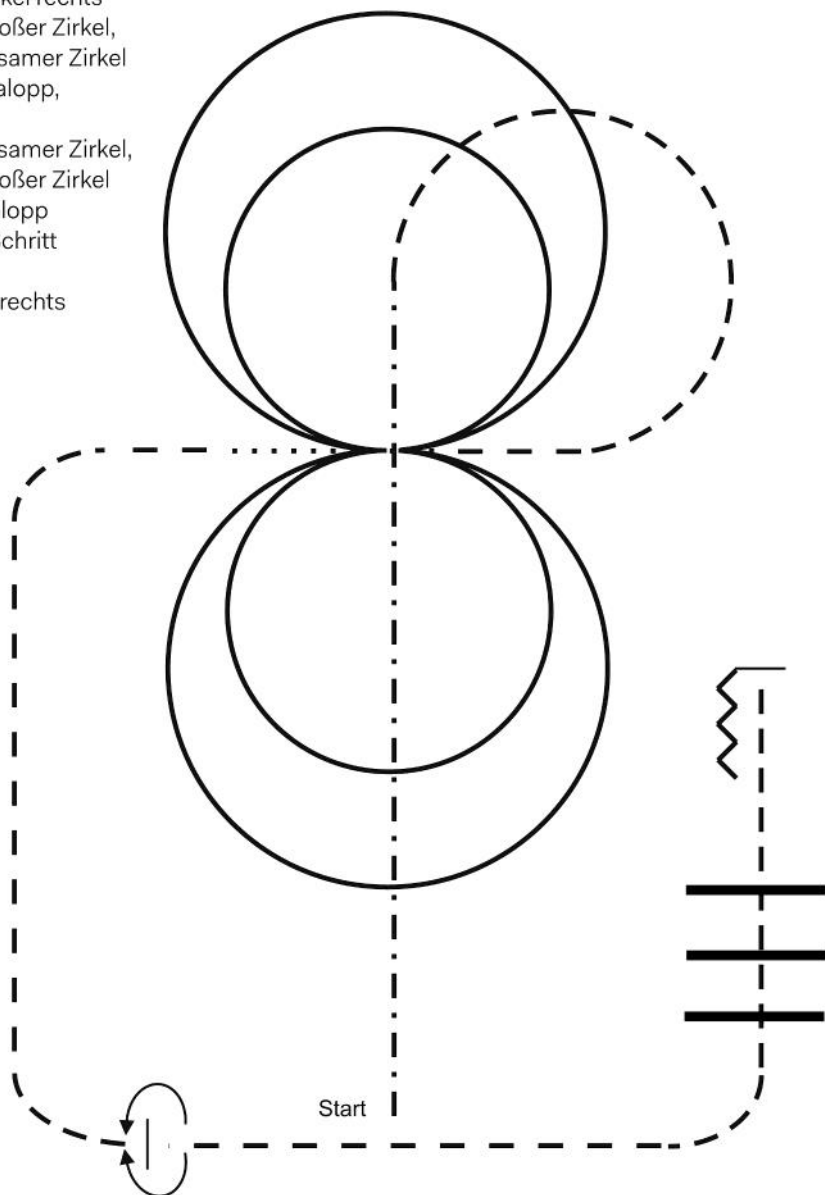

Legende

Schritt ·········

Rückwärts 

Trab 

Galopp 

Ext. Trott - · - · - ·

Für die Pattern sind die „Blanco“ Ranch Riding Scoresheets zu verwenden!

Ü 40 Horsemanship 3

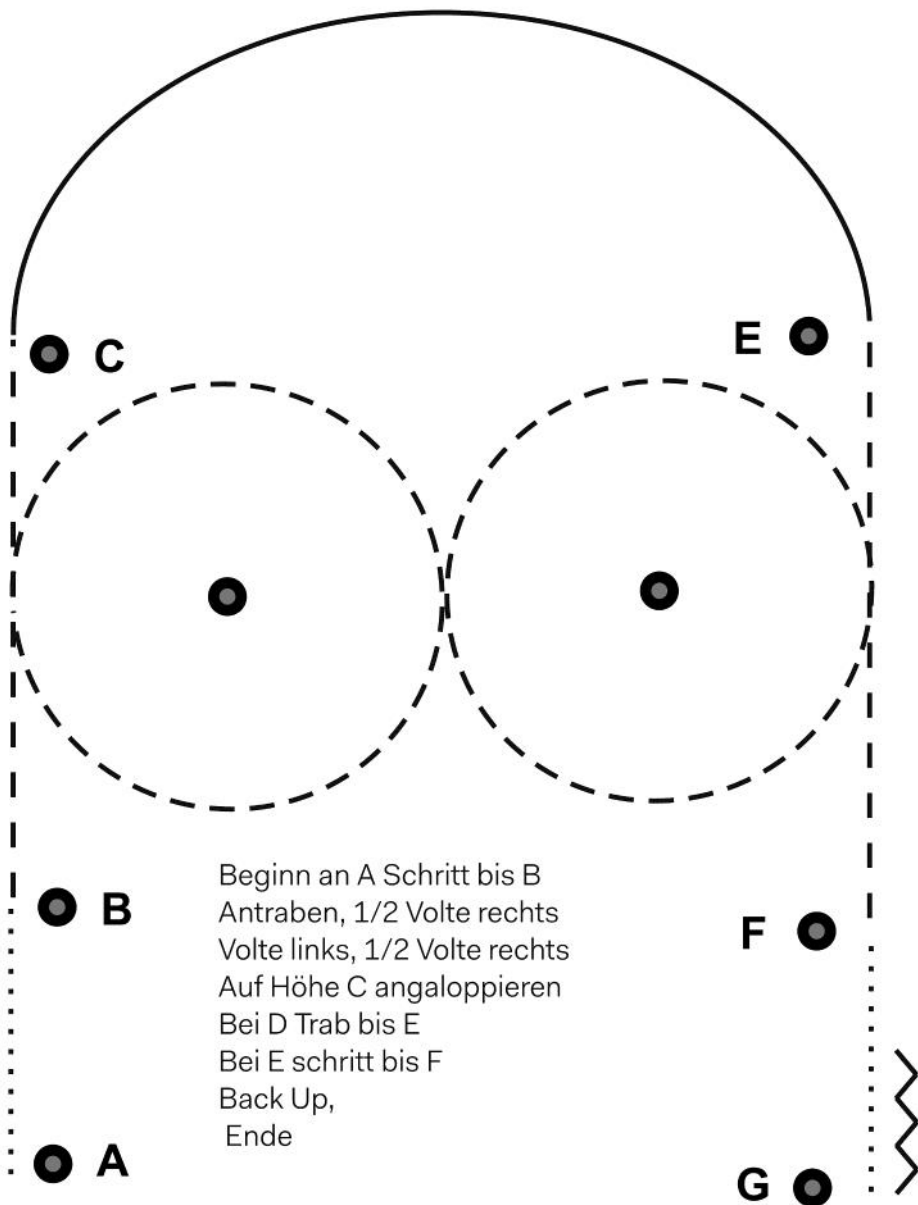

Beginn an A Schritt bis B
Antraben, 1/2 Volte rechts
Volte links, 1/2 Volte rechts
Auf Höhe C angaloppieren
Bei D Trab bis E
Bei E schritt bis F
Back Up,
Ende

Legende

Schritt
Rückwärts 

Trab - - - - -
Galopp _____

Horse & Dog – Fun – Trail Pattern

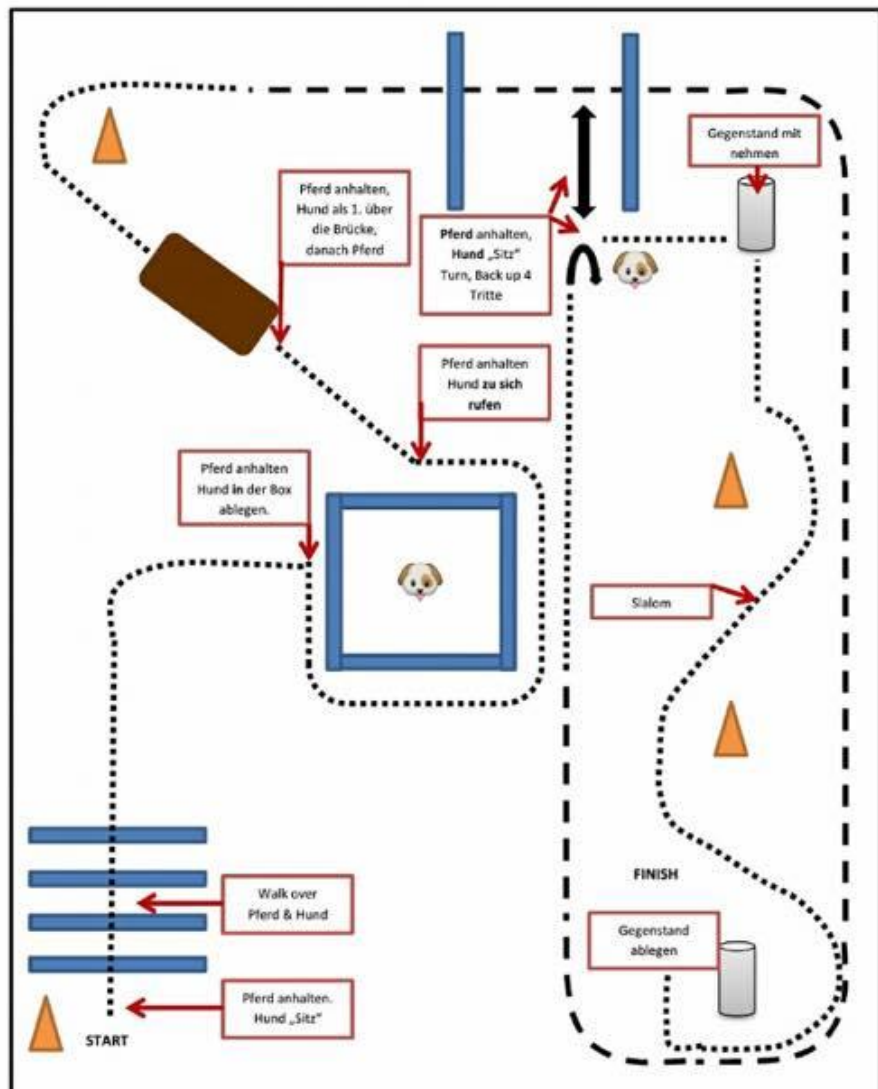

LK 1-3

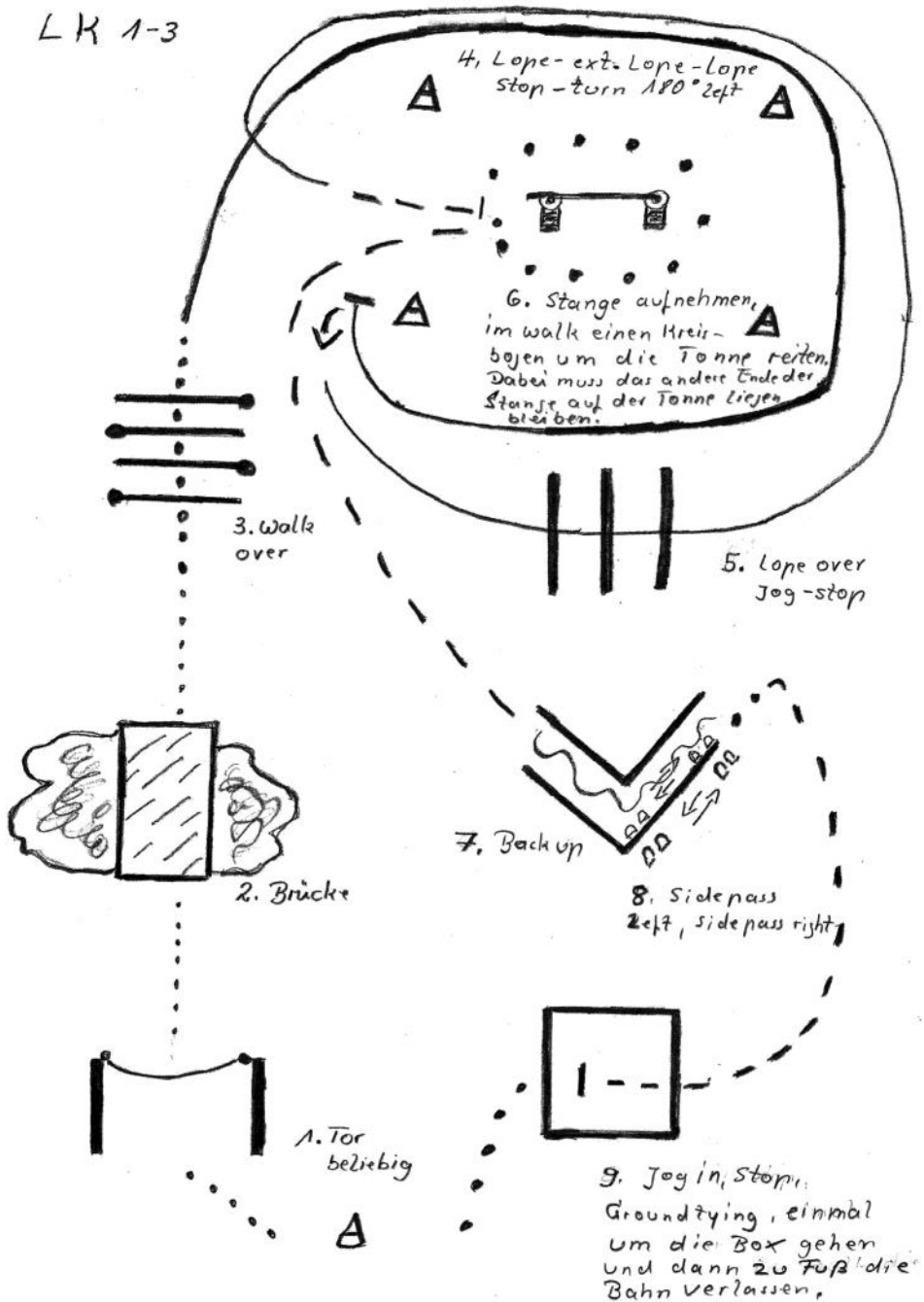

LK 4/5

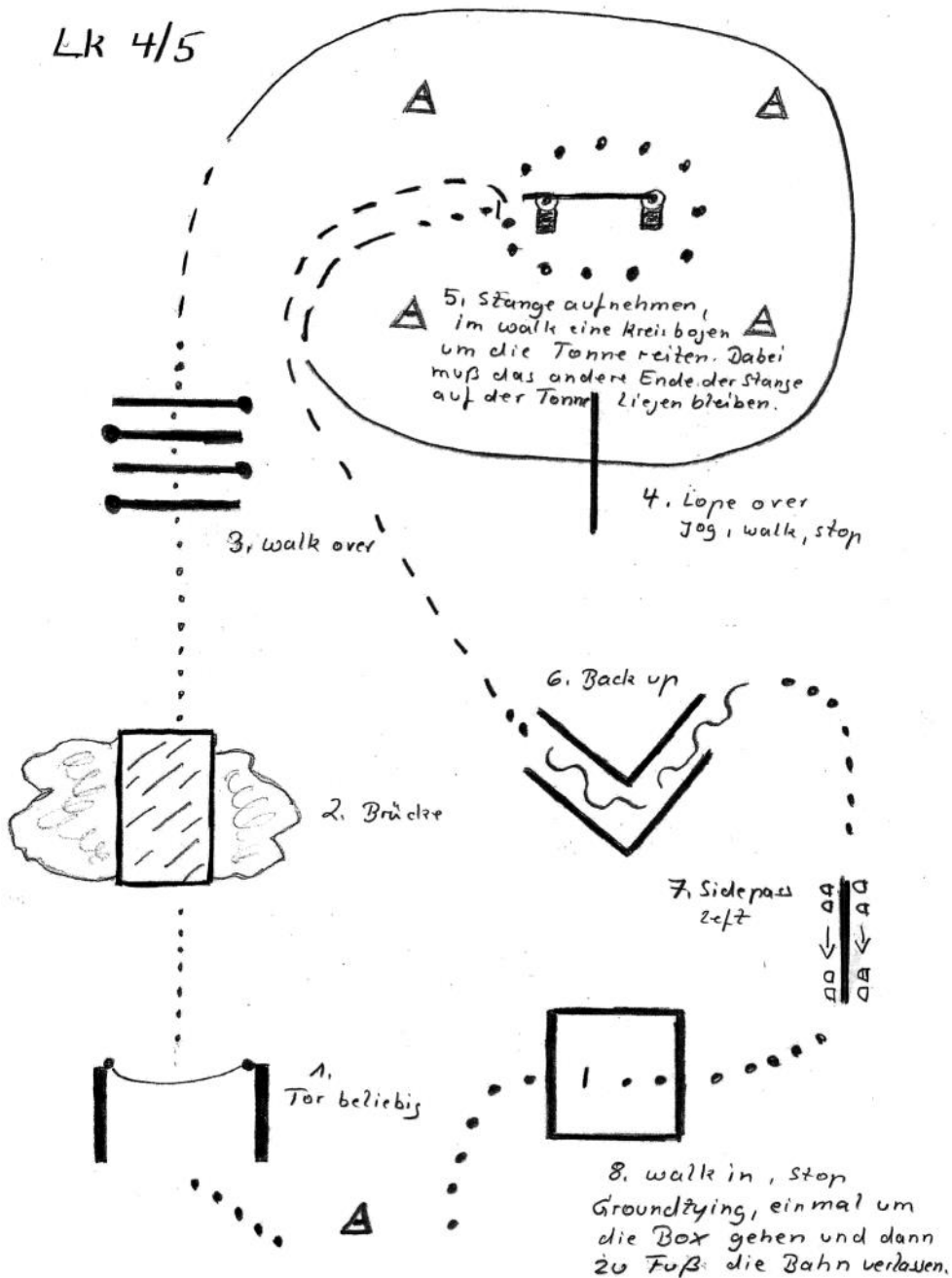

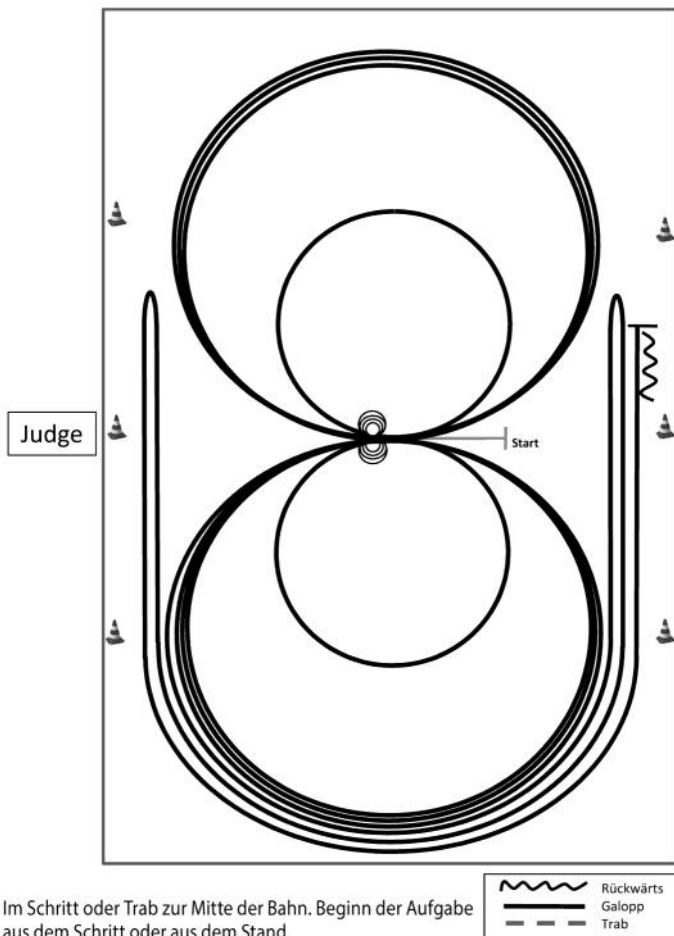



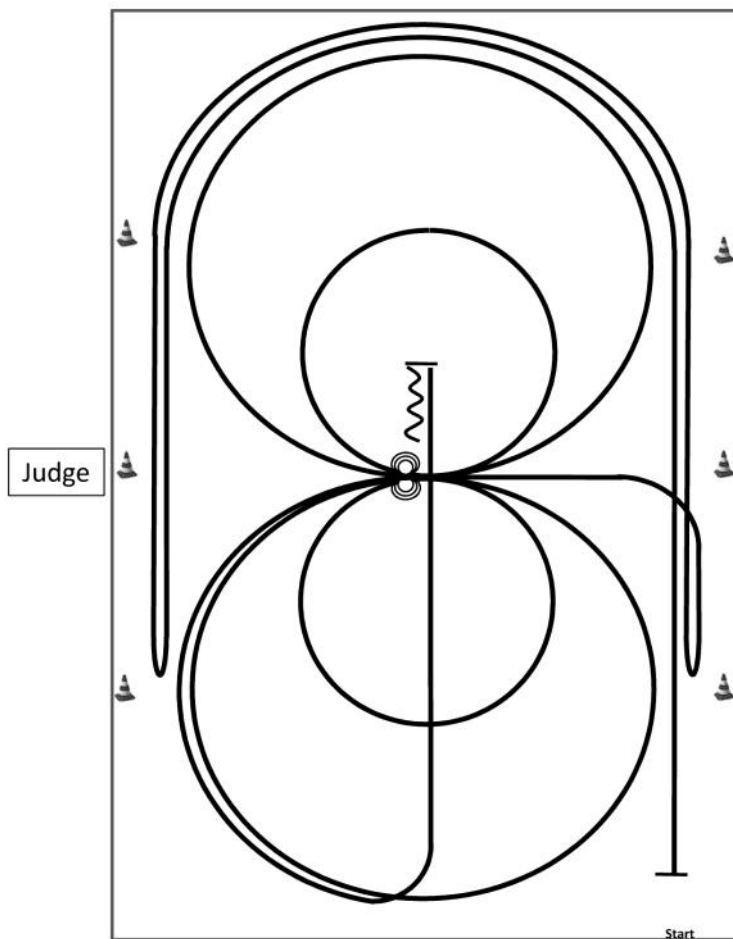

Im Schritt oder Trab zur Mitte der Bahn. Beginn der Aufgabe aus dem Schritt oder aus dem Stand.

- 3 Zirkel Galopp (**links**), 1.+2.groß und schnell, **3.klein** und langsam, stop bei X.
- 4 Spins **links**, verharren.
- 3 Zirkel Galopp (**rechts**), 1.+2.groß und schnell, **3.klein** und langsam, stop bei X.
- 4 Spins **rechts**, verharren.
- 1 Zirkel Galopp (**links**) groß und schnell, Galoppwechsel bei X, 1 Zirkel Galopp (**rechts**) groß und schnell, Galoppwechsel bei X (figure 8).
- Galopp (**links**) auf dem Zirkel, der nicht geschlossen wird, run down entlang der langen Seite, sliding stop mind. 6m von der Bande entfernt hinter dem **Mittelmarker**, rollback **rechts**, kein Verharren.
- Galopp (**rechts**) auf dem Zirkel, der nicht geschlossen wird, run down entlang der langen Seite, sliding stop mind. 6m von der Bande entfernt hinter dem **Mittelmarker**, rollback **links**, kein Verharren.
- Galopp (**links**) auf dem Zirkel, der nicht geschlossen wird, run down entlang der langen Seite, sliding stop mind. 6m von der Bande entfernt hinter dem **Mittelmarker**, Rückwärtsrichten mind. 3m, verharren.

Der Reiter muss das Kopfstück zur Gebisskontrolle vor dem Richter abnehmen.



- | | |
|---|-----------|
|  | Rückwärts |
|  | Galopp |
|  | Trab |
- 1) Galopp mind. 6m von der Bande entfernt, (**links**) auf dem Zirkel, der nicht geschlossen wird, run down entlang der langen Seite, stop mind. 6m von der Bande entfernt hinter dem **Mittelmarker**, rollback **rechts**, kein Verharren.
 - 2) Galopp, (**rechts**) auf dem Zirkel, der nicht geschlossen wird, run down entlang der langen Seite, stop mind. 6m. von der Bande entfernt hinter dem **Mittelmarker**, rollback **links**, kein Verharren. Galopp zu X.
 - 3) 2 Zirkel Galopp (**links**), 1.groß und schnell, **2.klein** und langsam, stop bei X.
 - 4) 3 Spins **links**, verharren.
 - 5) 2 Zirkel Galopp (**rechts**), 1.groß und schnell, **2.klein** und langsam, stop bei X.
 - 6) 3 Spins **rechts**, verharren.
 - 7) Galopp (**links**) auf dem Zirkel, der nicht geschlossen wird, run down auf der Mittellinie, stop hinter dem **Mittelmarker**.
 - 8) Rückwärtsrichten mind. 3m, verharren.

Der Reiter muss das Kopfstück zur Gebisskontrolle vor dem Richter abnehmen.

LK 1A, 2A, 1/2 B

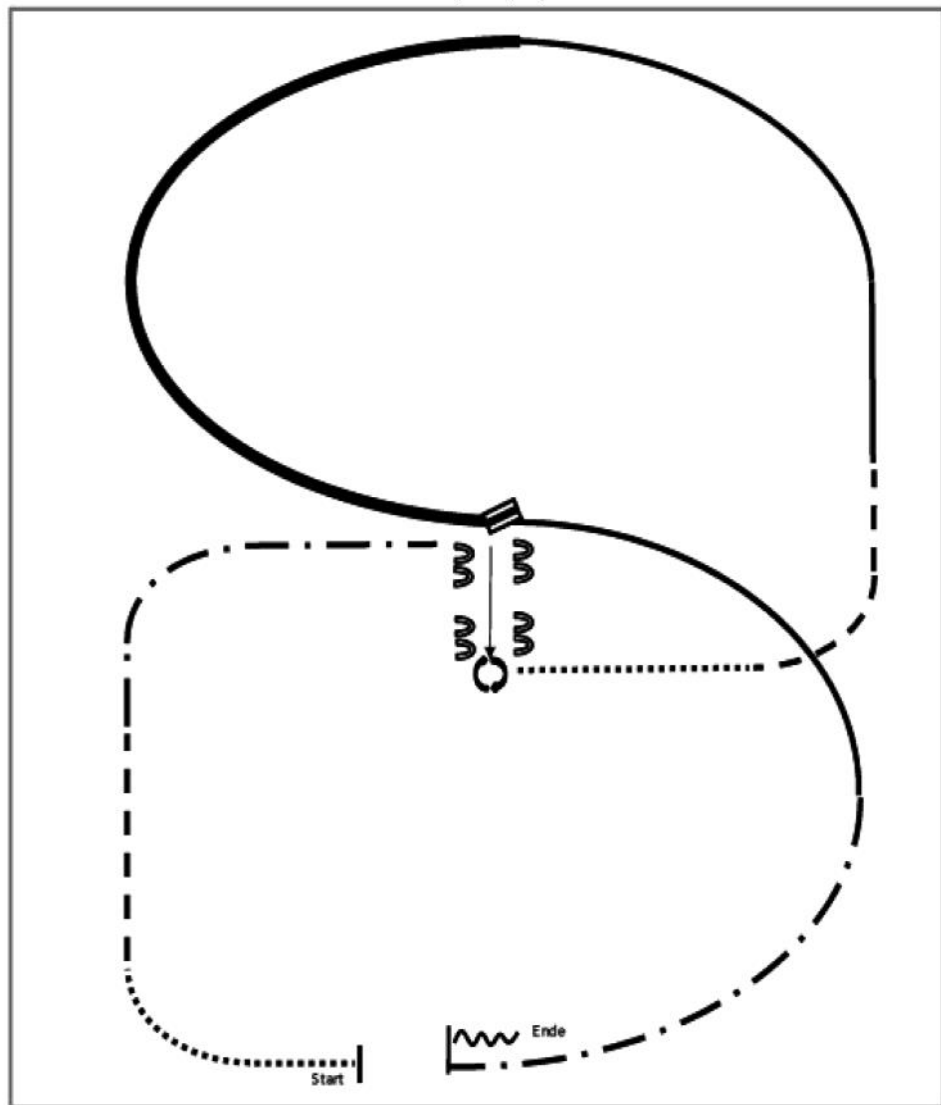

- | | |
|--|-----------------------|
| 1.Walk | 7.Trot |
| 2.Trot | 8.Lope left lead |
| 3.Ext. Trot to the center | 9.Ext. Lope left lead |
| 4.Stop, Sidepass right | 10.Change leads |
| 5.Turn 360° each direction
(either way first) | 11.Lope right lead |
| 6.Walk | 12.Ext. Trot |
| | 13.Stop, Back |

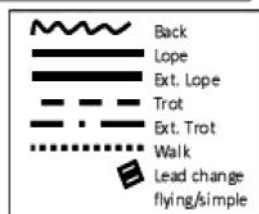

Pattern RR 2017 #3: LK 3 A
(auch für Hallen und Plätze 20x40m geeignet)

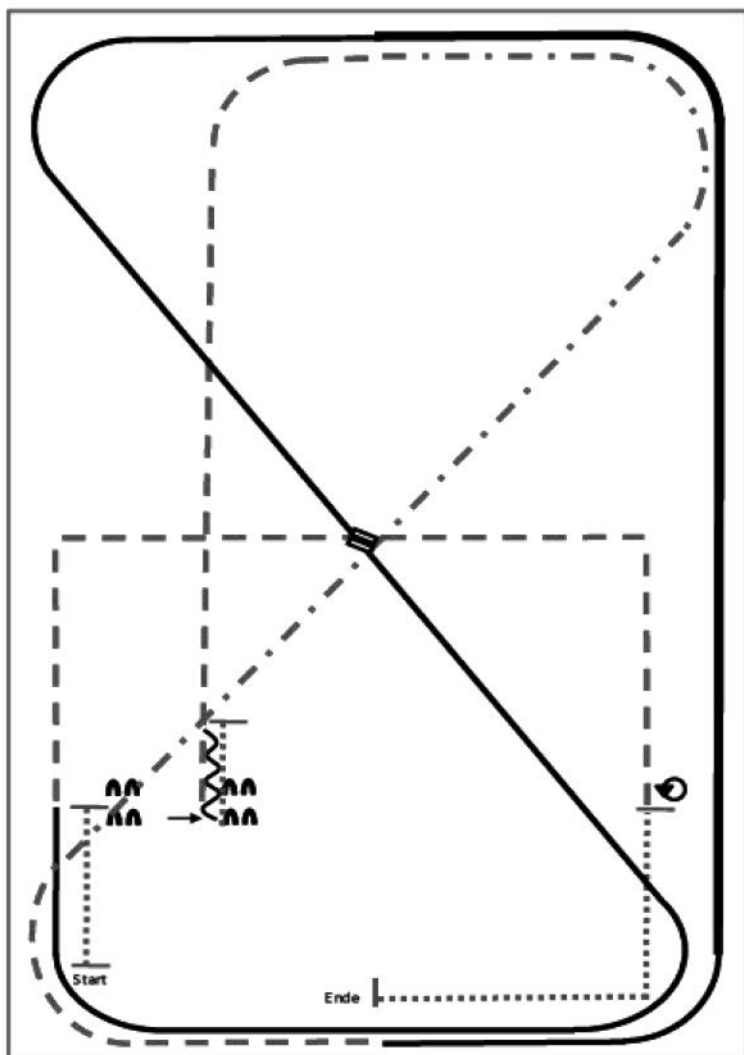

- 1) Walk, stop.
- 2) Sidepass right.
- 3) Walk, stop, back.
- 4) Trot.
- 5) Extended trot, trot.
- 6) Lope left lead.
- 7) Extended lope, lope.
- 8) Lead change.
- 9) Lope right lead.
- 10) Trot corners.
- 11) Stop, 360° turn left or right, walk, stop.

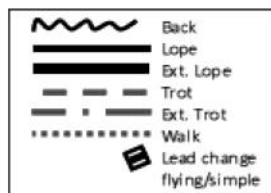

Pattern RR 2017 #1: RR LK 4+5 + LK 3+4B
(auch für Hallen und Plätze 20x40m)

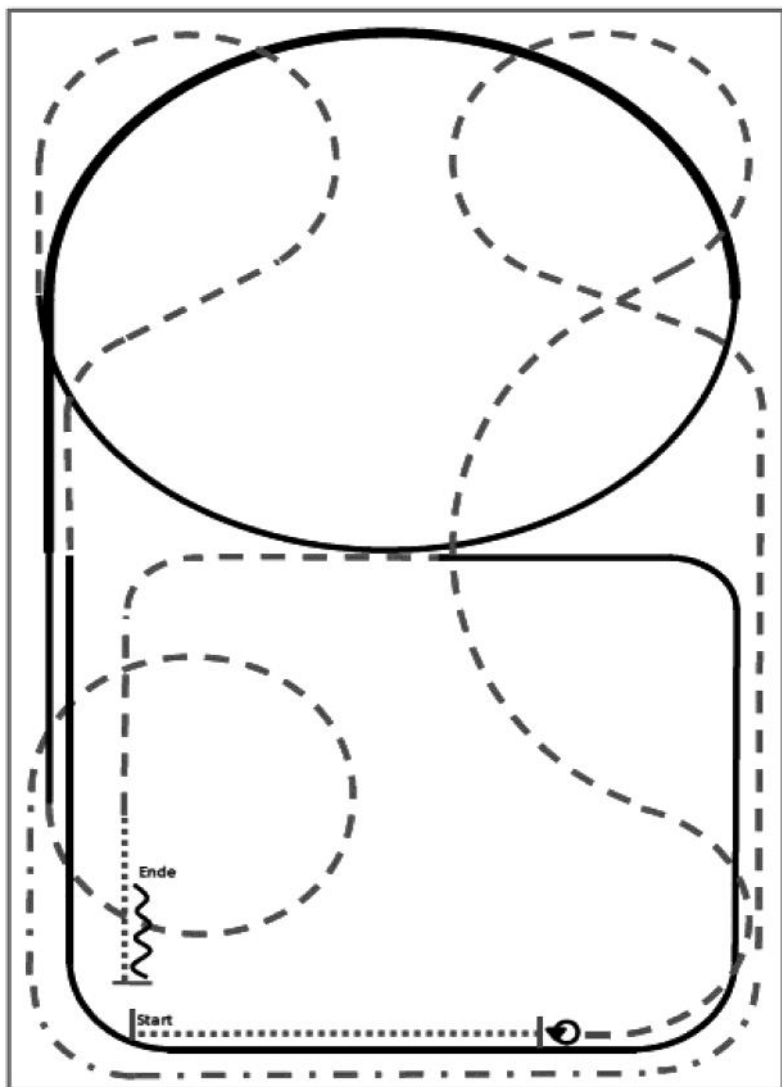

- 1) Walk.
- 2) Stop, turn 360° each direction either way first.
- 3) Trot.
- 4) Extended trot, trot small circle.
- 5) Lope right lead, extended lope, lope.
- 6) Trot.
- 7) Lope left lead.
- 9) Trot, walk.
- 10) Stop, back.

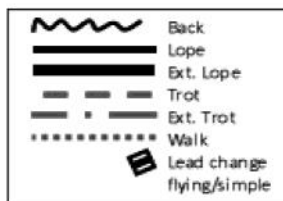

SSH LK 4/5

A: Schritt
 B: Trab um C
 D: Stop – Rückwärts – 90 Grad Hinterhandwendung rechts
 - Trab
 E : Set-Up beim Richter
 Im Trab zurück zum Line Up

SSH LK 1-3

A: Schritt
 B: Trab um C
 D: Stop – Rückwärts – 450 Grad Hinterhandwendung rechts
 - Trab
 E : Set-Up beim Richter
 Im Trab zurück zum Line Up

Superhorse LK1/2

§ 7706 Superhorse-Pattern 4 (auch für eine 20x40m Arena geeignet)

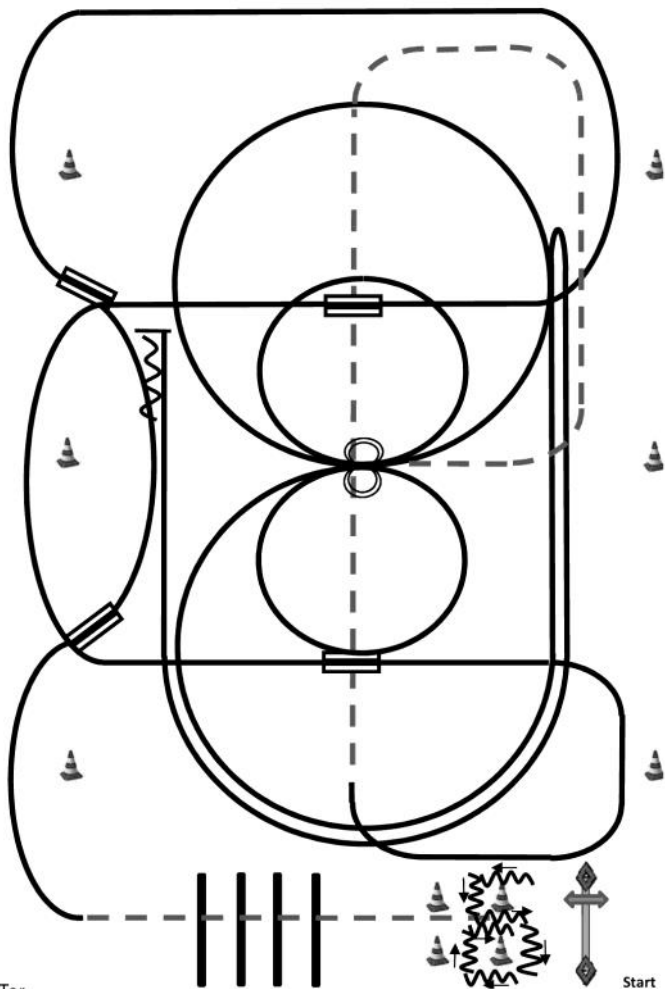

- 1) Tor.
- 2) Rückwärtsrichten Pylonen.
- 3) Trab, Trabstangen.
- 4) 4 Galoppwechsel: 1.+2. Galoppwechsel auf der Linie, 1.+2. Galoppwechsel mit Seitenwechsel.
- 5) Jog auf Höhe des ersten Markers, Jog auf der Mittellinie, Jog bis X.
- 6) Stop, 2 Spins **rechts**.
- 7) 2 Zirkel Galopp (**rechts**), 1. groß und schnell, 2. **klein** und langsam.
- 8) Stop, 2 Spins **links**.
- 9) 1 Zirkel (**links**) klein und langsam, Galopp (**links**) auf dem Zirkel, der nicht geschlossen wird, run down entlang der langen Seite, sliding stop mind. 6m von der Bande entfernt hinter dem **Mittelmarker**, rollback **rechts**, kein Verharren.
- 10) Galopp (**rechts**) auf dem Zirkel, der nicht geschlossen wird, run down entlang der langen Seite, sliding stop mind. 6m von der Bande entfernt hinter dem **Mittelmarker**, Rückwärtsrichten mind. 3m.

Trail Walk-Trott Jugend + Trail in Hand

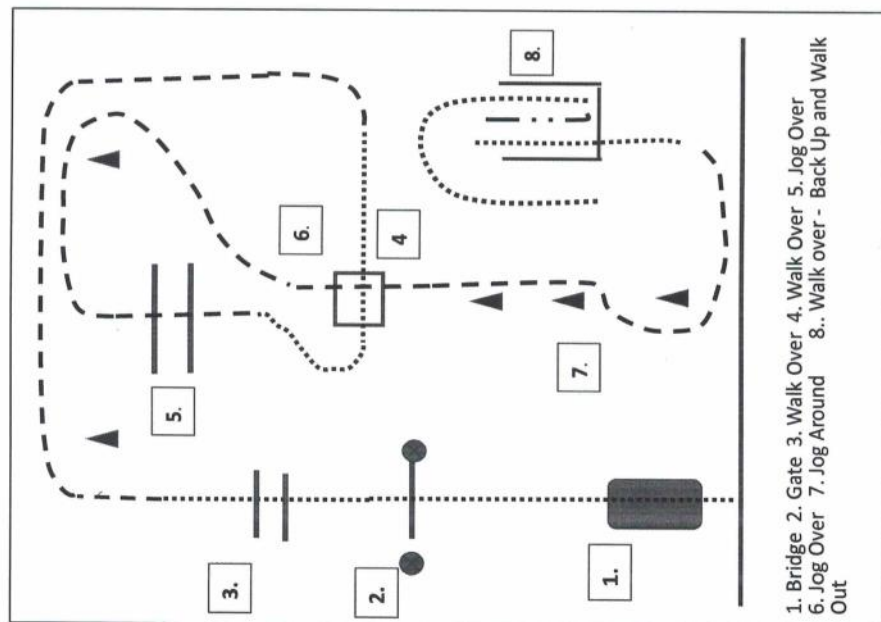

Trail LK 4/5 + Greenhorse

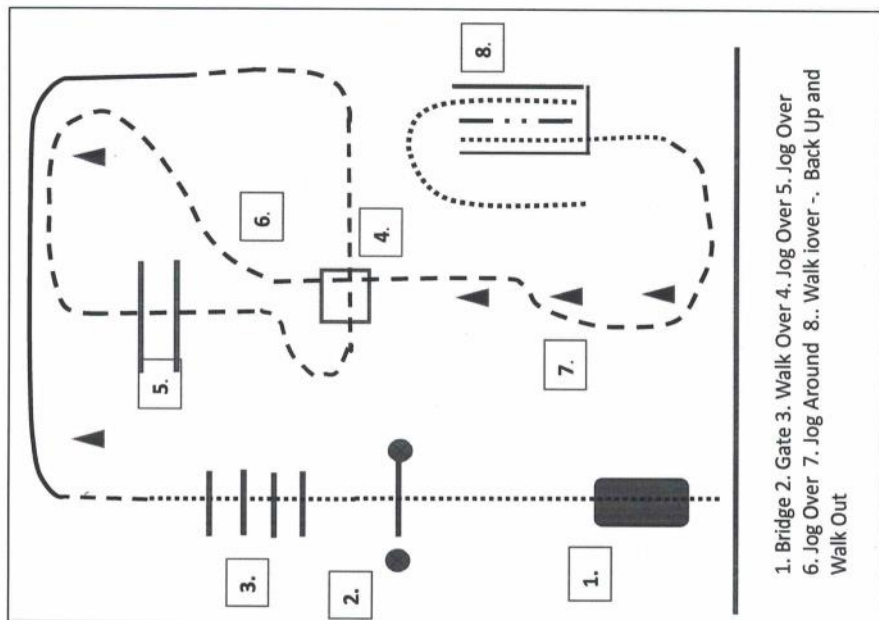

Trail LK 3

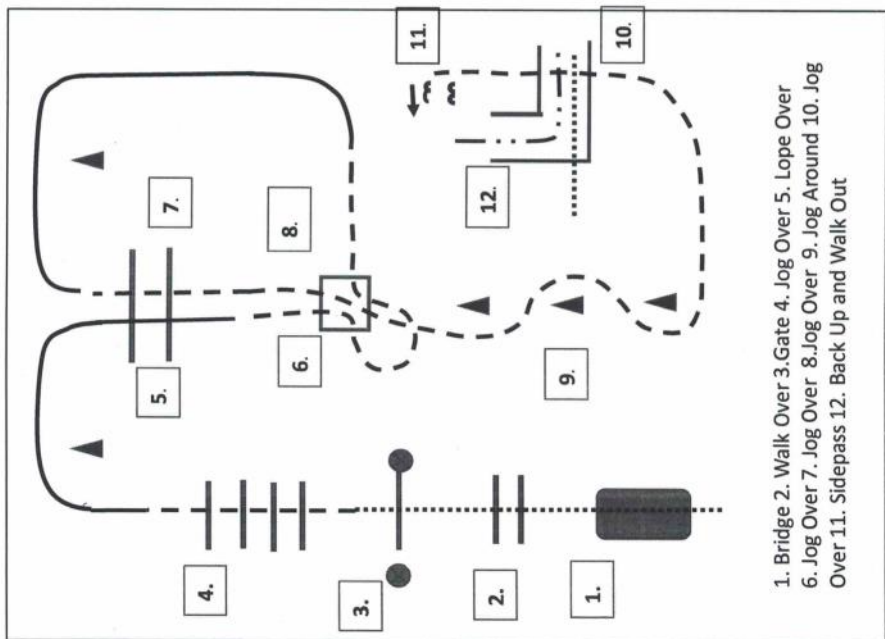

Trail LK 1/2

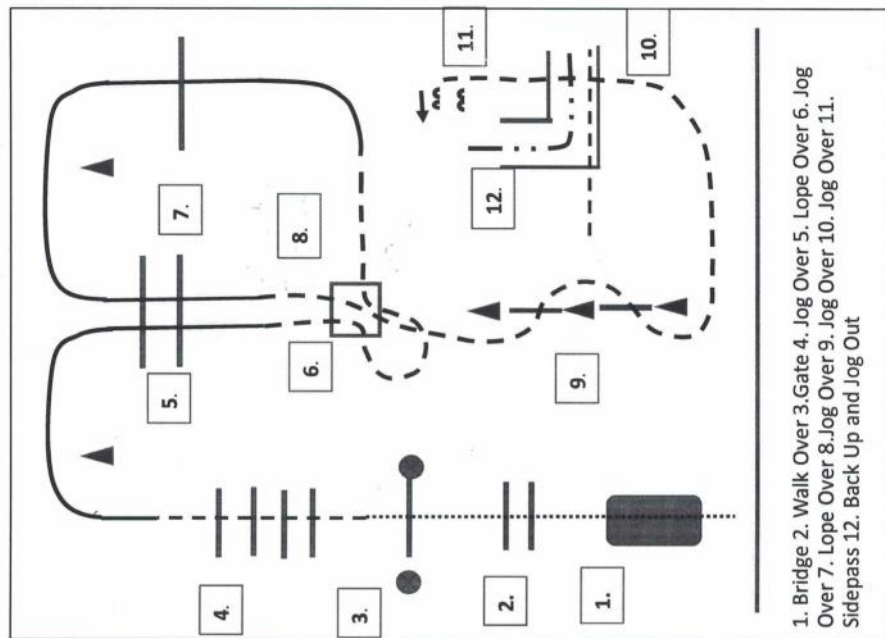

Western Riding

§ 7606 Western Riding-Pattern 5 (empfohlen für kl. Arenen)

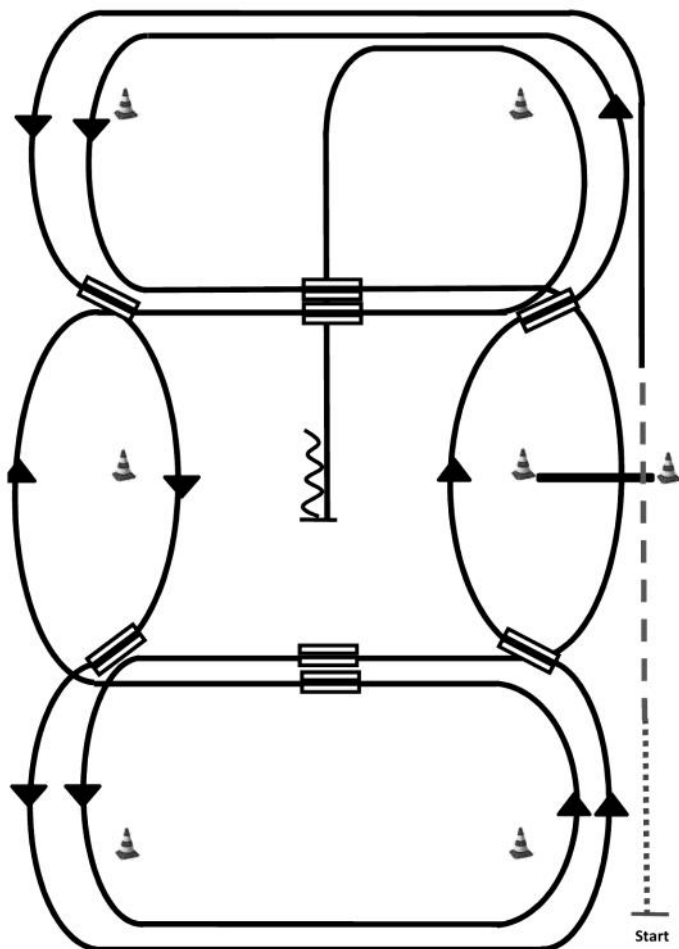

- 1) Schritt, Übergang zum Trab zwischen den ersten beiden Markern, Trab über die Stange.
- 2) Übergang zum Linksgalopp vor dem letzten Marker, Galopp an der kurzen Seite.
- 3) 1.Galoppwechsel auf der Linie.
- 4) 2.Galoppwechsel auf der Linie.
- 5) 3.Galoppwechsel auf der Linie.
- 6) 4.Galoppwechsel auf der Linie.
- 7) 1.Galoppwechsel mit Seitenwechsel.
- 8) Galopp über die Stange.
- 9) 2.Galoppwechsel mit Seitenwechsel.
- 10) 3.Galoppwechsel mit Seitenwechsel.
- 11) 4.Galoppwechsel mit Seitenwechsel.
- 12) Mitte der kurzen Seite abwenden, stop auf Höhe des Mittelmarkers, Rückwärtsrichten mind. 3m.

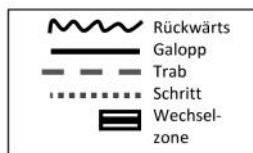

WHS LK 4/5 / LK 3/4B / Greenhorse

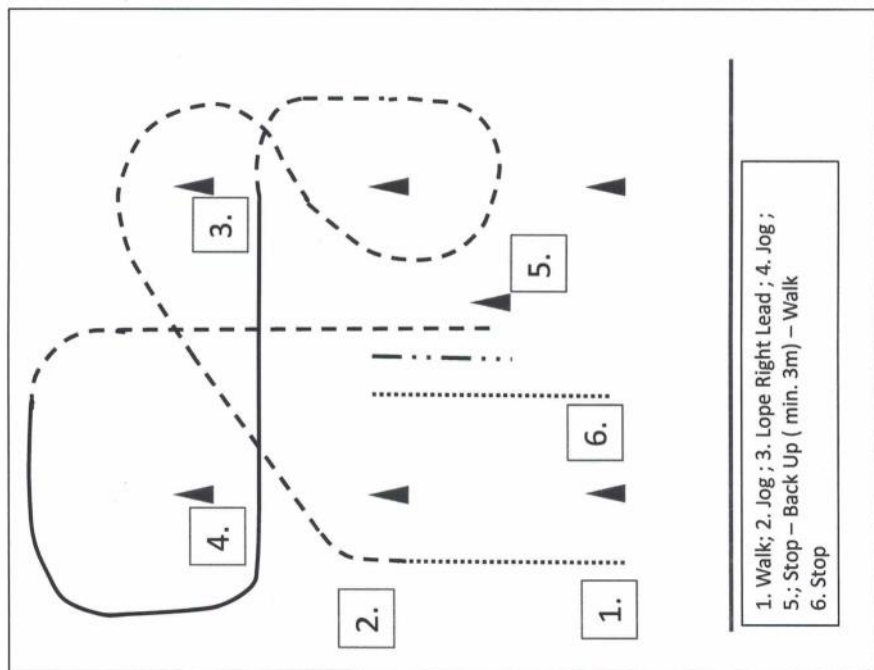

WHS Walk-Trott Jugend + FZ WHS

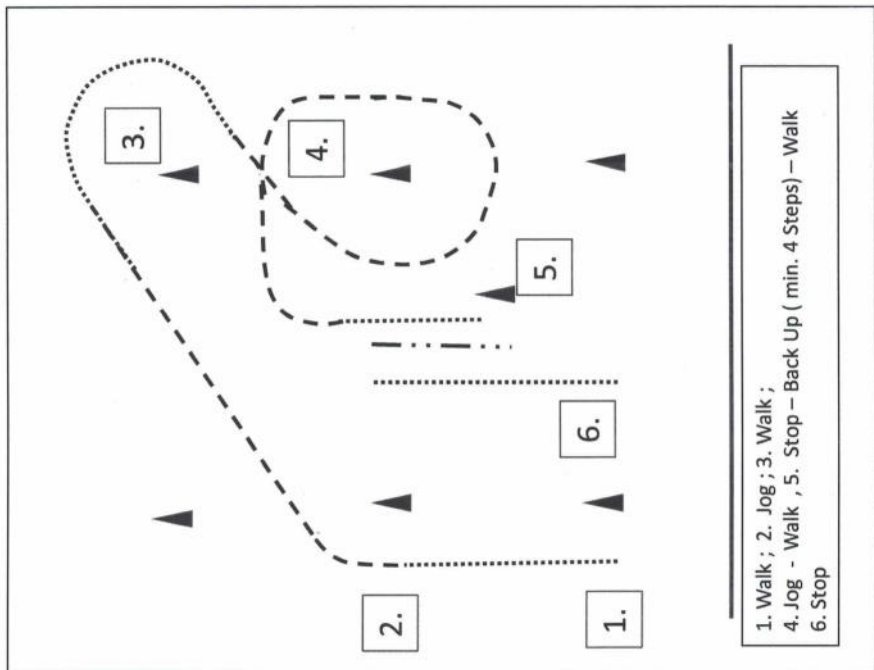

WHS LK 1/2

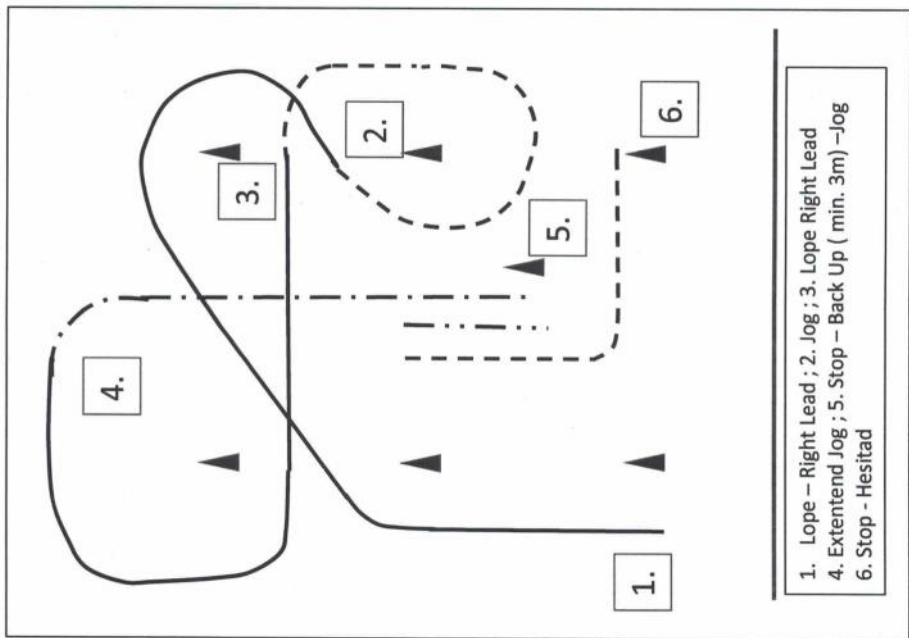

WHS LK 3A

