



ewu
Erste Westernreiter Union
Niedersachsen e.V.

Pattennheft

A+Q+C-Turnier Wenden
19.06.2025 - 22.06.2025



www.barbers-home.world

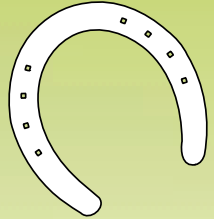

Donnerstag
19.06.2025

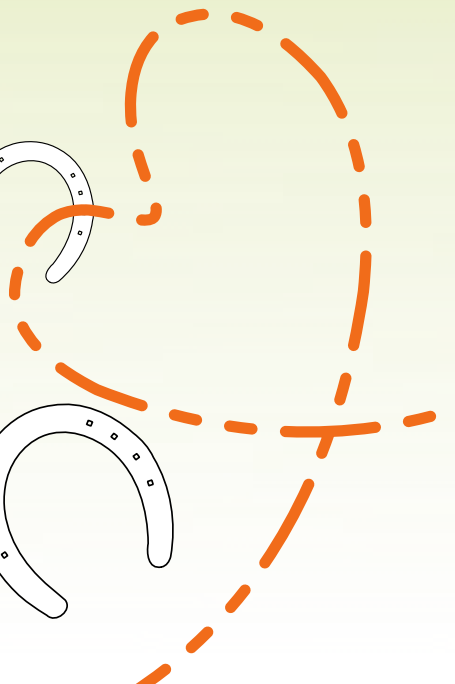
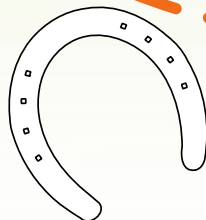
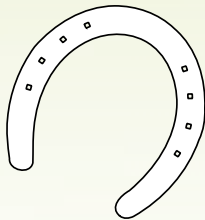
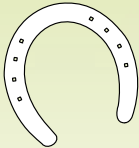
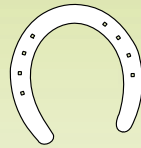

GERMAN OPEN



DEUTSCHE MEISTERSCHAFT
WESTERNREITEN

EWU SPORT AWARD 3 A/B RANCH RIDING
10.000 € HIGH PRIZE DISZIPLIN RANCH RIDING
FREESTYLE RANCH RIDING
GOCON VORTRÄGE UND SEMINARE

€ 190.000
PREISGELD U. SACHPREISE

KREUTH
19.-28.09.2025



DEUTSCHE MEISTERSCHAFT 2025
GERMAN OPEN

ERSTE WESTERNREITER
UNION 
FÖRDERSTIFTUNG WESTERNREITEN

Erste Westernreiter Union
Deutschland e.V.

ERSTE WESTERNREITER UNION DEUTSCHLAND e.V.



*Für alle
Westernrassen!*



Sabine

*Der Zuchtverein
für Euch!*



**European
Western
Horse
Breeders**

ZUCHTBUCHEINTRÄGE • EQUIDENPÄSSE • MELDUNGEN

Profitiere von unserem umfassenden Serviceangebot. Ob Equidenpass, Pferdewechsel oder Zuchtbucheintrag – Vertraue auf unsere Expertise und Leidenschaft für das Westernpferd! Schnell, einfach, kostengünstig.

www.ewhb.eu

Reining Pattern 2

Reining

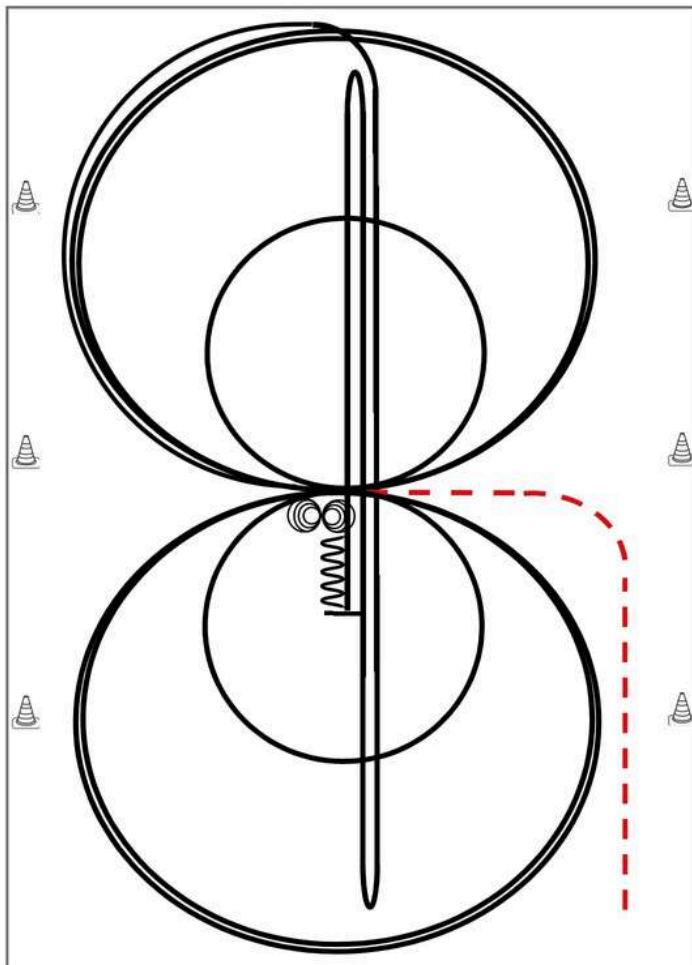

Im Trab zur Mitte der Bahn. Beginn der Aufgabe aus dem Schritt oder Stand.

- 1) 3 Zirkel Galopp (**rechts**), **1. klein** und langsam, 2. + 3. groß und schnell, Galoppwechsel bei X
- 2) 3 Zirkel Galopp (**links**), **1. klein** und langsam, 2. + 3. groß und schnell, Galoppwechsel bei X
- 3) Galopp (**rechts**) auf dem Zirkel, der nicht geschlossen wird, Run Down auf der Mittellinie, Sliding Stop hinter dem **Endmarker**, Rollback **rechts**, kein Verharren
- 4) Run Down auf der Mittellinie, Sliding Stop hinter dem **Endmarker**, Rollback **links**, kein Verharren
- 5) Run Down auf der Mittellinie, Sliding Stop hinter dem **Mittelmärker**, Rückwärtsrichten bis zur Mitte der Bahn oder mind. 3,00 m, Verharren
- 6) 4 Spins rechts, Verharren
- 7) 4 Spins links, Verharren

Der Reiter muss das Kopfstück zur Gebisskontrolle vor dem Richter abnehmen.

Trab	---
Galopp	—
Rückwärts	⌵⌵⌵

Reining Pattern 5

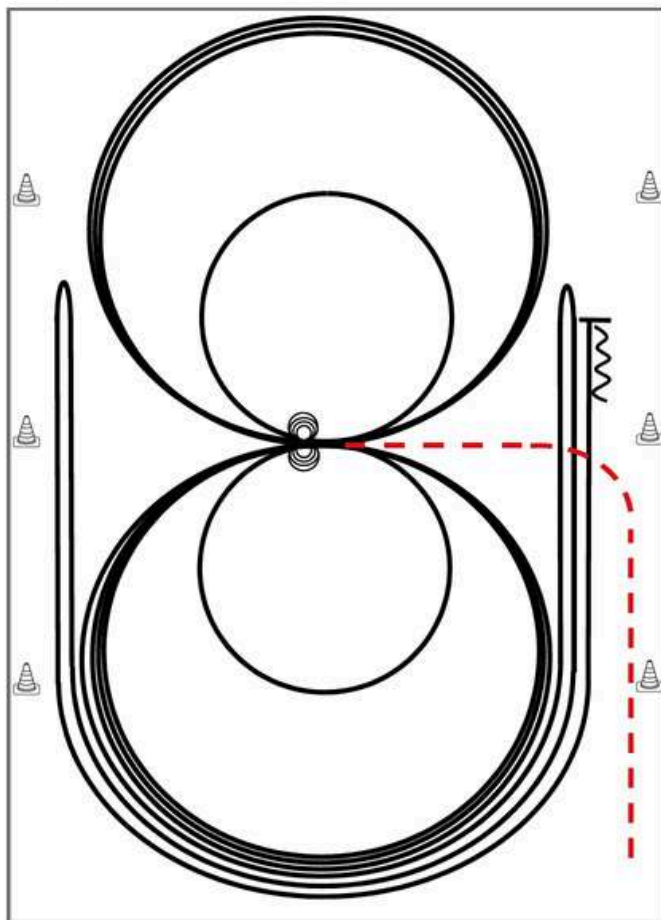

Reining

Im Trab zur Mitte der Bahn. Beginn der Aufgabe aus dem Schritt oder aus dem Stand.

- 1) 3 Zirkel Galopp (**links**), 1. + 2. groß und schnell, **3. klein** und langsam, Stop bei X
- 2) 4 Spins **links**, Verharren
- 3) 3 Zirkel Galopp (**rechts**), 1. + 2. groß und schnell, **3. klein** und langsam, Stop bei X
- 4) 4 Spins **rechts**, Verharren
- 5) 1 Zirkel Galopp (**links**) groß und schnell, Galoppwechsel bei X, 1 Zirkel Galopp (**rechts**) groß und schnell, Galoppwechsel bei X (figure 8)
- 6) Galopp (**links**) auf dem Zirkel, der nicht geschlossen wird, Run Down entlang der langen Seite, Sliding Stop mind. 6,00 m von der Bande entfernt hinter dem **Mittelmarker**, Rollback **rechts**, kein Verharren
- 7) Galopp (**rechts**) auf dem Zirkel, der nicht geschlossen wird, Run Down entlang der langen Seite, Sliding Stop mind. 6,00 m von der Bande entfernt hinter dem **Mittelmarker**, Rollback **links**, kein Verharren
- 8) Galopp (**links**) auf dem Zirkel, der nicht geschlossen wird, Run Down entlang der langen Seite, Sliding Stop mind. 6,00 m von der Bande entfernt hinter dem **Mittelmarker**, Rückwärtsrichten mind. 3,00 m, Verharren

Der Reiter muss das Kopfstück zur Gebisskontrolle vor dem Richter abnehmen.

Trab	---
Galopp	—
Rückwärts	~~~~~

Reining Pattern 5

ing LK 1/2 AB jun

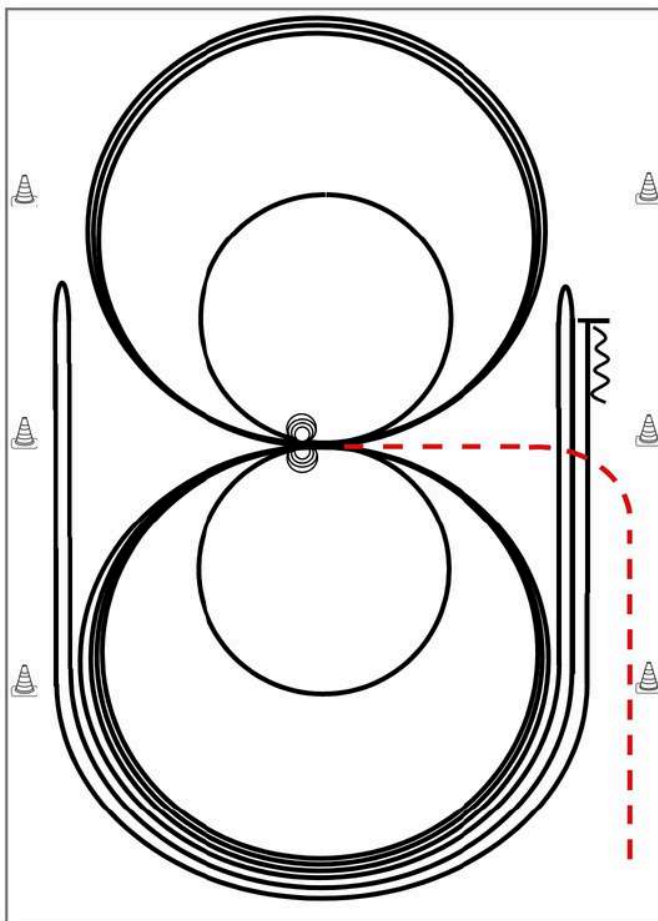

Reining

Im Trab zur Mitte der Bahn. Beginn der Aufgabe aus dem Schritt oder aus dem Stand.

- 1) 3 Zirkel Galopp (**links**), 1. + 2. groß und schnell, **3. klein** und langsam, Stop bei X
- 2) 4 Spins **links**, Verharren
- 3) 3 Zirkel Galopp (**rechts**), 1. + 2. groß und schnell, **3. klein** und langsam, Stop bei X
- 4) 4 Spins **rechts**, Verharren
- 5) 1 Zirkel Galopp (**links**) groß und schnell, Galoppwechsel bei X, 1 Zirkel Galopp (**rechts**) groß und schnell, Galoppwechsel bei X (figure 8)
- 6) Galopp (**links**) auf dem Zirkel, der nicht geschlossen wird, Run Down entlang der langen Seite, Sliding Stop mind. 6,00 m von der Bande entfernt hinter dem **Mittelmarker**, Rollback **rechts**, kein Verharren
- 7) Galopp (**rechts**) auf dem Zirkel, der nicht geschlossen wird, Run Down entlang der langen Seite, Sliding Stop mind. 6,00 m von der Bande entfernt hinter dem **Mittelmarker**, Rollback **links**, kein Verharren
- 8) Galopp (**links**) auf dem Zirkel, der nicht geschlossen wird, Run Down entlang der langen Seite, Sliding Stop mind. 6,00 m von der Bande entfernt hinter dem **Mittelmarker**, Rückwärtsrichten mind. 3,00 m, Verharren

Der Reiter muss das Kopfstück zur Gebisskontrolle vor dem Richter abnehmen.

Trab	---
Galopp	—
Rückwärts	⋈

Reining Pattern 16 (nur für LK 4)

Reining LK 4 AB

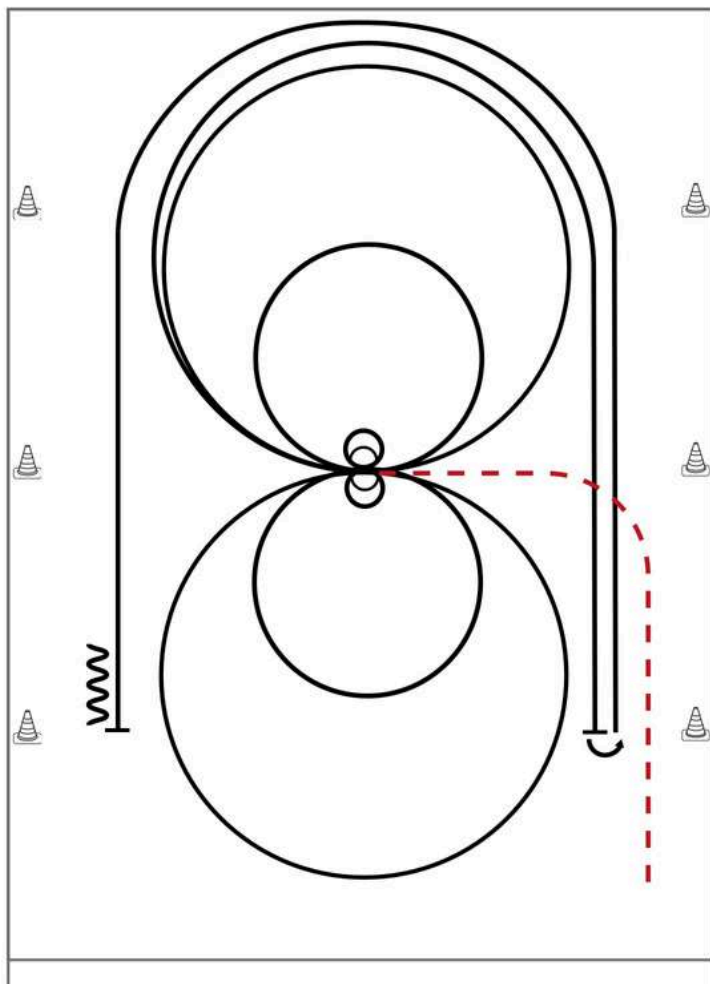

Im Trab zur Mitte der Bahn. Beginn der Aufgabe aus dem Schritt oder Stand.

Trab	---
Galopp	—
Rückwärts	~~~~~

- 1) 2 Zirkel rechts, 1. groß und schnell, **2. klein** und langsam, Stop bei X, verharren
- 2) 2 Spins rechts, verharren
- 3) 2 Zirkel links, 1. groß und schnell, **2. klein** und langsam, Stop bei X, verharren
- 4) 2 Spins links, verharren
- 5) Galopp (**rechts**) auf dem Zirkel, der nicht geschlossen wird, Run Down entlang der langen Seite, Stop mind. 6,00m von der Bande entfernt hinter dem **Mittelmarker**, Rollback **links**, kein Verharren
- 6) Galopp (**links**) auf dem Zirkel, der nicht geschlossen wird, Run Down entlang der langen Seite, Stop mind. 6,00m von der Bande entfernt hinter dem **Mittelmarker**, Rückwärtsrichten mind. 3,00m, Verharren

Der Reiter muss das Kopfstück zur Gebisskontrolle vor dem Richter abnehmen.

Reining Pattern 5

Reining LK 3 AB

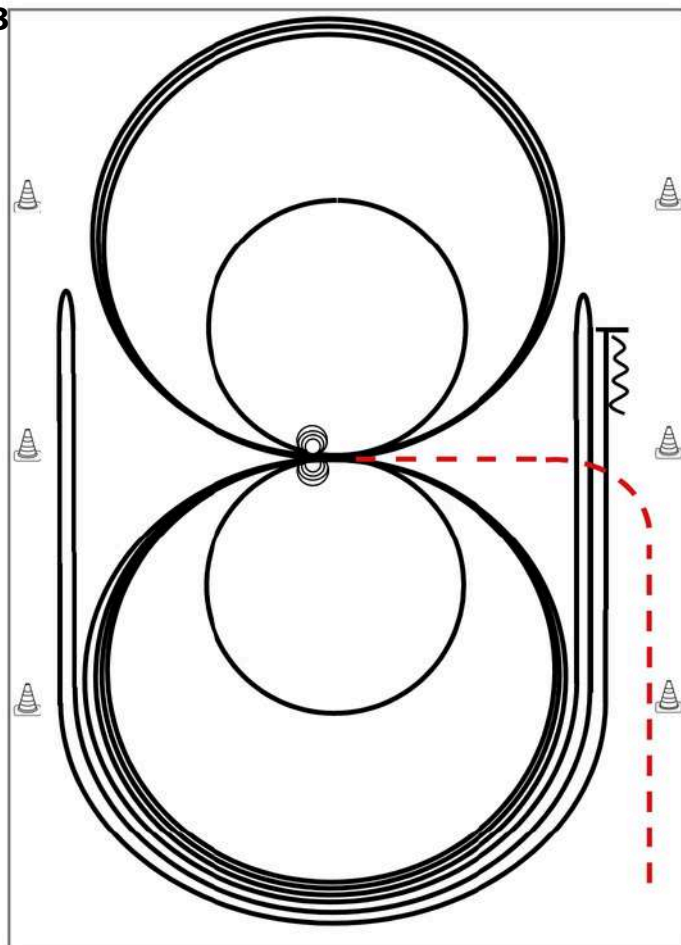

Reining

Im Trab zur Mitte der Bahn. Beginn der Aufgabe aus dem Schritt oder aus dem Stand.

- 1) 3 Zirkel Galopp (**links**), 1. + 2. groß und schnell, **3. klein** und langsam, Stop bei X
- 2) 4 Spins **links**, Verharren
- 3) 3 Zirkel Galopp (**rechts**), 1. + 2. groß und schnell, **3. klein** und langsam, Stop bei X
- 4) 4 Spins **rechts**, Verharren
- 5) 1 Zirkel Galopp (**links**) groß und schnell, Galoppwechsel bei X, 1 Zirkel Galopp (**rechts**) groß und schnell, Galoppwechsel bei X (figure 8)
- 6) Galopp (**links**) auf dem Zirkel, der nicht geschlossen wird, Run Down entlang der langen Seite, Sliding Stop mind. 6,00 m von der Bande entfernt hinter dem **Mittelmarker**, Rollback **rechts**, kein Verharren
- 7) Galopp (**rechts**) auf dem Zirkel, der nicht geschlossen wird, Run Down entlang der langen Seite, Sliding Stop mind. 6,00 m von der Bande entfernt hinter dem **Mittelmarker**, Rollback **links**, kein Verharren
- 8) Galopp (**links**) auf dem Zirkel, der nicht geschlossen wird, Run Down entlang der langen Seite, Sliding Stop mind. 6,00 m von der Bande entfernt hinter dem **Mittelmarker**, Rückwärtsrichten mind. 3,00 m, Verharren

Der Reiter muss das Kopfstück zur Gebisskontrolle vor dem Richter abnehmen.

Trab	---
Galopp	—
Rückwärts	⋈



PAUSE

14:40 - 15:10

30 min

Reining Pattern 6

Reining

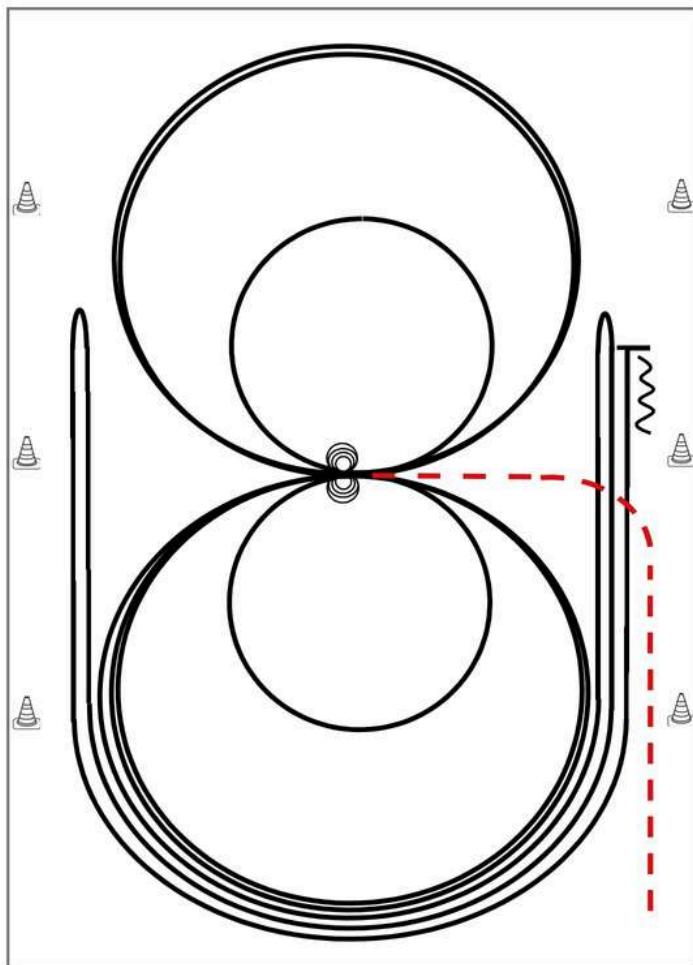

Im Trab zur Mitte der Bahn. Beginn der Aufgabe aus dem Schritt oder aus dem Stand.

- 1) 4 Spins **rechts**, Verharren
- 2) 4 Spins **links**, Verharren
- 3) 3 Zirkel Galopp (**links**), 1. + 2. groß und schnell, **3. klein** und langsam, Galoppwechsel bei X
- 4) 3 Zirkel Galopp (**rechts**), 1. + 2. groß und schnell, **3. klein** und langsam, Galoppwechsel bei X
- 5) Galopp (**links**) auf dem Zirkel, der nicht geschlossen wird, Run Down entlang der langen Seite, Sliding Stop mind. 6,00 m von der Bande entfernt hinter dem **Mittelmarker**, Rollback **rechts**, kein Verharren
- 6) Galopp (rechts) auf dem Zirkel, der nicht geschlossen wird, Run Down entlang der langen Seite, Sliding Stop mind. 6,00 m von der Bande entfernt hinter dem **Mittelmarker**, Rollback **links**, kein Verharren
- 7) Galopp (**links**) auf dem Zirkel, der nicht geschlossen wird, Run Down entlang der langen Seite, Sliding Stop mind. 6,00 m von der Bande entfernt hinter dem **Mittelmarker**, Rückwärtsrichten mind. 3,00 m, Verharren

Der Reiter muss das Kopfstück zur Gebisskontrolle vor dem Richter abnehmen.

Trab	---
Galopp	—
Rückwärts	〰〰〰

Reining Pattern 6

Reining

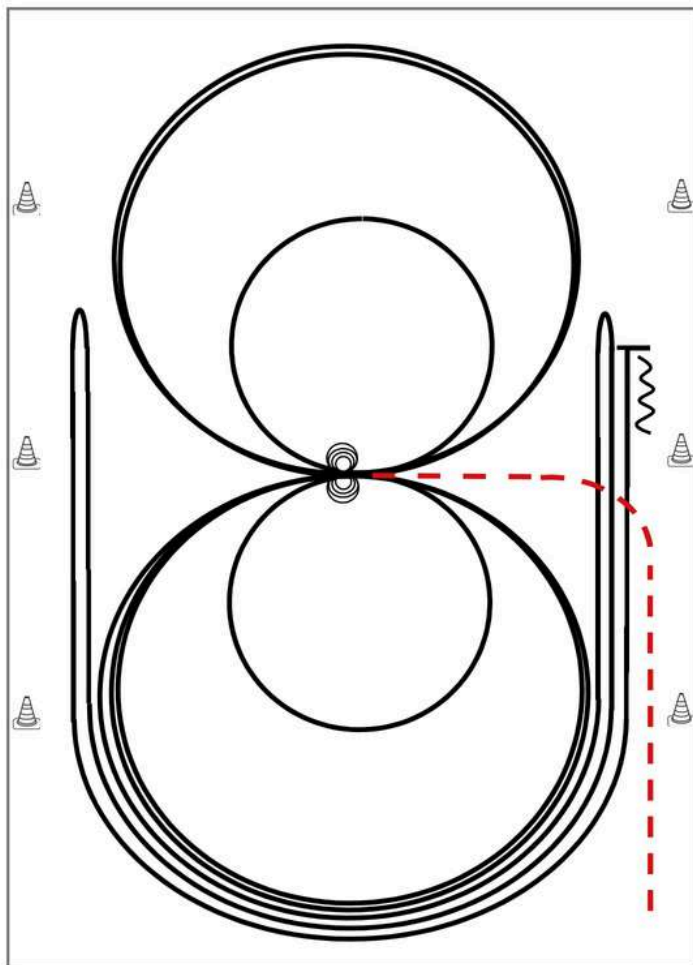

Im Trab zur Mitte der Bahn. Beginn der Aufgabe aus dem Schritt oder aus dem Stand.

- 1) 4 Spins **rechts**, Verharren
- 2) 4 Spins **links**, Verharren
- 3) 3 Zirkel Galopp (**links**), 1. + 2. groß und schnell, **3. klein** und langsam, Galoppwechsel bei X
- 4) 3 Zirkel Galopp (**rechts**), 1. + 2. groß und schnell, **3. klein** und langsam, Galoppwechsel bei X
- 5) Galopp (**links**) auf dem Zirkel, der nicht geschlossen wird, Run Down entlang der langen Seite, Sliding Stop mind. 6,00 m von der Bande entfernt hinter dem **Mittelmarker**, Rollback **rechts**, kein Verharren
- 6) Galopp (rechts) auf dem Zirkel, der nicht geschlossen wird, Run Down entlang der langen Seite, Sliding Stop mind. 6,00 m von der Bande entfernt hinter dem **Mittelmarker**, Rollback **links**, kein Verharren
- 7) Galopp (**links**) auf dem Zirkel, der nicht geschlossen wird, Run Down entlang der langen Seite, Sliding Stop mind. 6,00 m von der Bande entfernt hinter dem **Mittelmarker**, Rückwärtsrichten mind. 3,00 m, Verharren

Trab	---
Galopp	—
Rückwärts	〰〰〰

Der Reiter muss das Kopfstück zur Gebisskontrolle vor dem Richter abnehmen.

Reining Pattern 13

Reining

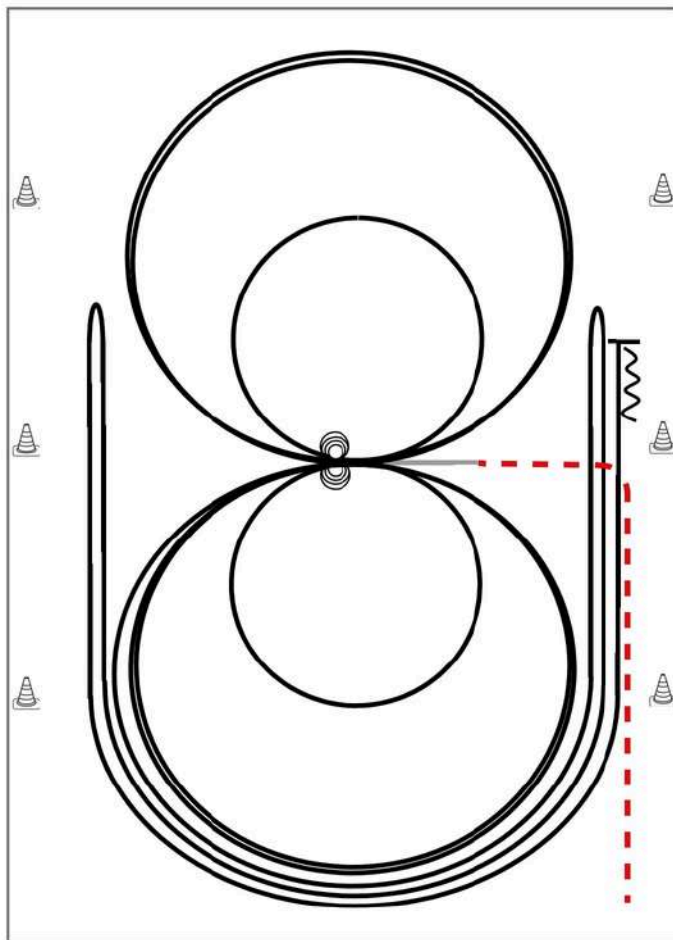

Im Trab zur Mitte der Bahn. Beginn der Aufgabe aus dem Schritt oder aus dem Stand.

- 1) 2 Zirkel Galopp (**links**), 1. groß und schnell, **2. klein** und langsam, Stop bei X
- 2) 4 Spins **links**, Verharren
- 3) 2 Zirkel Galopp (**rechts**), 1. groß und schnell, **2. klein** und langsam, Stop bei X
- 4) 4 Spins **rechts**, Verharren
- 5) 1 Zirkel Galopp (**links**) groß und schnell, Galoppwechsel bei X, 1 Zirkel Galopp (**rechts**) groß und schnell, Galoppwechsel bei X (figure 8)
- 6) Galopp (**links**) auf dem Zirkel, der nicht geschlossen wird, Run Down entlang der langen Seite, Sliding Stop mind. 6,00 m von der Bande entfernt hinter dem **Mittelmarker**, Rollback **rechts**, kein Verharren
- 7) Galopp (**rechts**) auf dem Zirkel, der nicht geschlossen wird, Run Down entlang der langen Seite, Sliding Stop mind. 6,00 m von der Bande entfernt hinter dem **Mittelmarker**, Rollback **links**, kein Verharren
- 8) Galopp (**links**) auf dem Zirkel, der nicht geschlossen wird, Run Down entlang der langen Seite, Sliding Stop mind. 6,00 m von der Bande entfernt hinter dem **Mittelmarker**, Rückwärtsrichten mind. 3,00 m, Verharren

Der Reiter muss das Kopfstück zur Gebisskontrolle vor dem Richter abnehmen.

Trab	---
Galopp	—
Rückwärts	W

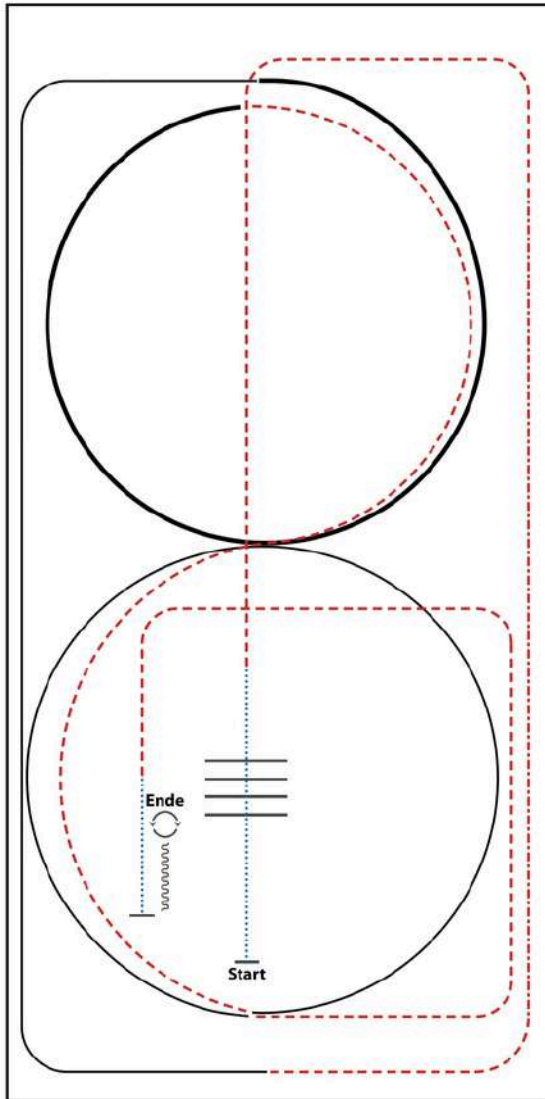

- 1) WALK, WALK OVER
- 2) TROT
- 3) EXTENDED TROT, TROT
- 4) LOPE (RL)
- 5) EXTENDED LOPE (RL)
- 6) TROT (2x 1/2 CIRCLE)
- 7) LOPE (LL)
- 8) TROT
- 9) WALK
- 10) STOP, BACK UP
- 11) TURN 180° RIGHT
- 12) TURN 180° LEFT

WALK (SCHRITT)
EXTENDED WALK
JOG/TROT (TRAB)	
EXTENDED TROT	
LOPE (GALOPP)	
EXTENDED LOPE	
BACK UP (RÜCKWÄRTS)	vvvvvvvv
LEAD CHANGE (GALOPPWECHSEL)	
TURN (DREHUNG)	↻
	ENDE
	WELTWEITER
	LEAD
	WALK

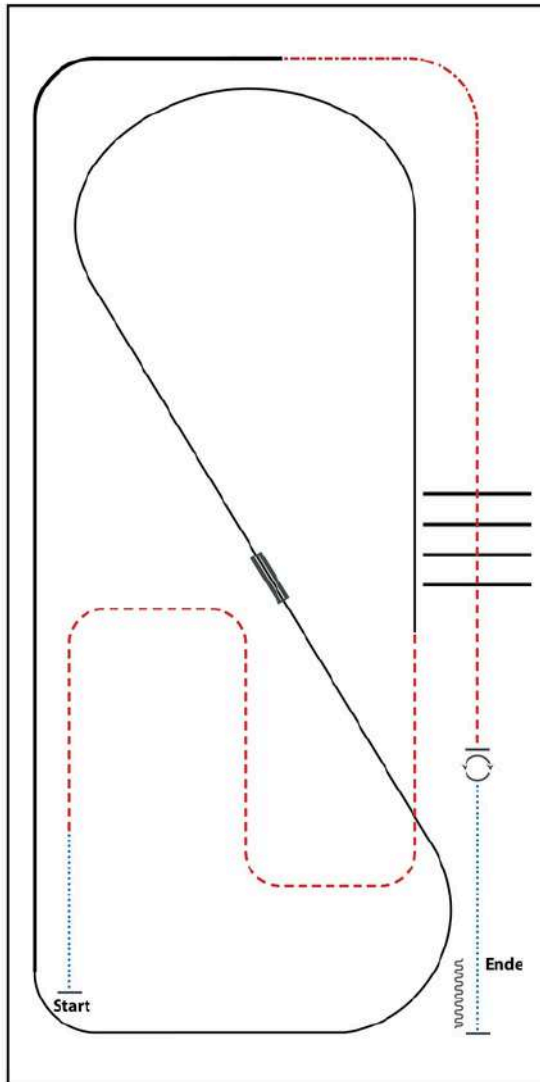

- 1) WALK
- 2) TROT
- 3) LOPE (LL)
- 4) CHANGE LEADS (SIMPLE OR FLYING)
- 5) LOPE (RL)
- 6) EXTENDED LOPE (RL)
- 7) EXTENDED TROT
- 8) TROT
- 9) TROT OVER
- 10) STOP, TURNS 360° (EACH DIRECTION)
- 11) WALK, STOP, BACK UP

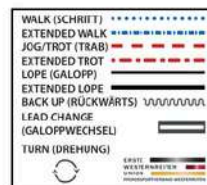

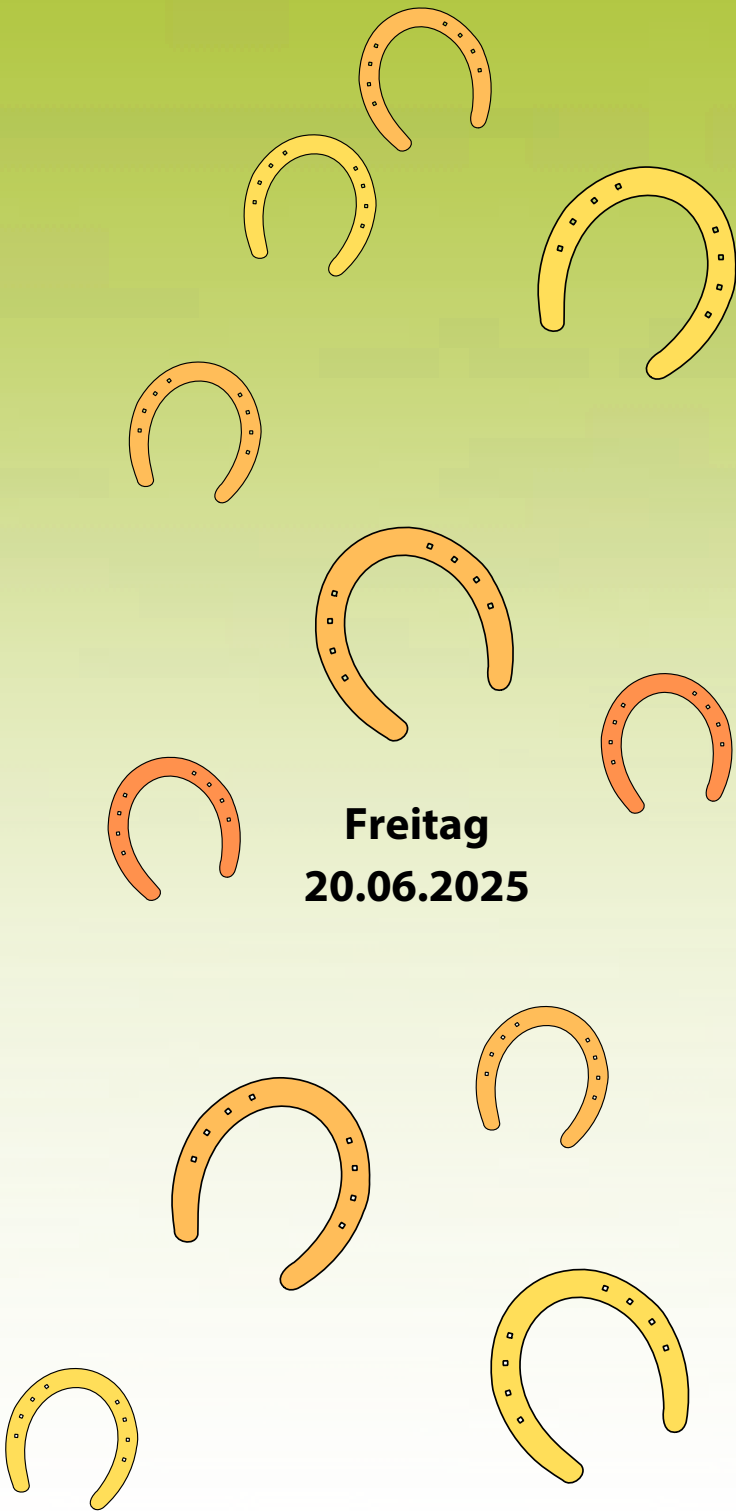

Freitag
20.06.2025

LK 1A Showmanship at Halter

#1 Showmanship at Halter Q M LK 1/2 A/B

#1

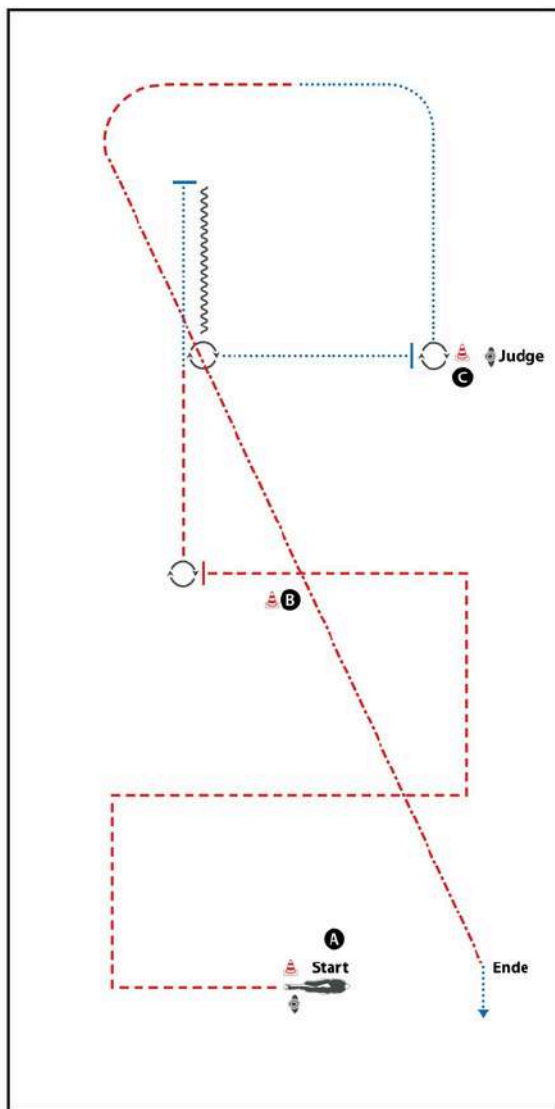

BE READY AT MARKER

- 1) TROT CORNERS AND STOP BEHIND B
- 2) TURN 45°
- 3) TROT, WALK, STOP
- 4) BACK UP
- 5) TURN 45°, WALK, STOP
- 6) SET UP
- 7) INSPECTION
- 8) TURN 270°, WALK, TROT
- 9) EXTENDED TROT
WALK OUT

WALK (SCHRIFFT)
EXTENDED WALK
JOG/TROT (TRABI)
EXTENDED TROT
LOPE (GALOPP)
EXTENDED LOPE
BACK UP (RÜCKWÄRTS)
LEAD CHANGE (GALOPFWECHSEL)
TURN (DREHUNG)
	<small> WESTFALEN WESTPHALEN SÜDRHEIN NORDRHEIN-WESTFALEN </small>

LK 1/2B Showmanship at Halter

#1 Showmanship at Halter Q M LK 1/2 A/B

#1

Showmanship LK 1/2 AB

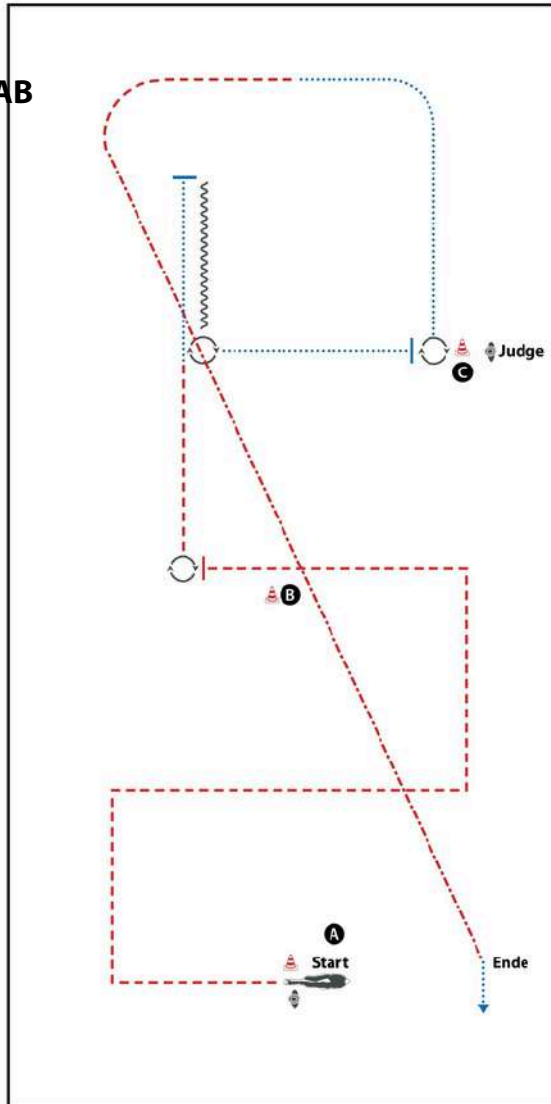

BE READY AT MARKER

- 1) TROT CORNERS AND STOP BEHIND B
- 2) TURN 45°
- 3) TROT, WALK, STOP
- 4) BACK UP
- 5) TURN 45°, WALK, STOP
- 6) SET UP
- 7) INSPECTION
- 8) TURN 270°, WALK, TROT
- 9) EXTENDED TROT
WALK OUT

WALK (SCHRITT)
EXTENDED WALK
JOG/TROT (TRABI)
EXTENDED TROT	-----
LOPE (GALOPP)	—————
EXTENDED LOPE	—————
BACK UP (RÜCKWÄRTS)	~~~~~
LEAD CHANGE (GALOPFWECHSEL)	~~~~~
TURN (DREHUNG)	⊙
	<small> SWISS WESTERWÄLTER UKRAIN WESTERWÄLTER </small>

LK 2A Showmanship at Halter

#1 Showmanship at Halter Q M LK 1/2 A/B

#1

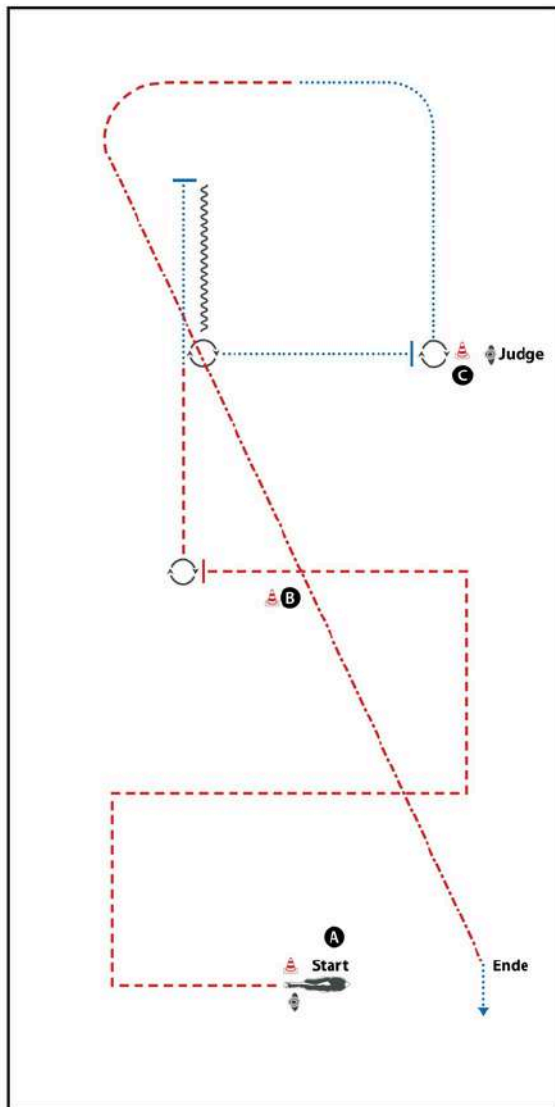

BE READY AT MARKER

- 1) TROT CORNERS AND STOP BEHIND B
- 2) TURN 450°
- 3) TROT, WALK, STOP
- 4) BACK UP
- 5) TURN 450°, WALK, STOP
- 6) SET UP
- 7) INSPECTION
- 8) TURN 270°, WALK, TROT
- 9) EXTENDED TROT
WALK OUT

WALK (SCHRITT)
EXTENDED WALK
JOG/TROT (TRABI)
EXTENDED TROT	-----
LOPE (GALOPP)	=====
EXTENDED LOPE	=====
BACK UP (RÜCKWÄRTS)	~~~~~
LEAD CHANGE (GALOPFWECHSEL)	~~~~~
TURN (DREHUNG)	⊙
	<small> WESTFALEN WESTPHALEN WESTFÄLISCHES WESTFALEN </small>

LK 3 Showmanship at Halter C Turnier

#2

Pattern Showmanship at Halter #2 - LK 3



owmanship LK 3 AB Turnier

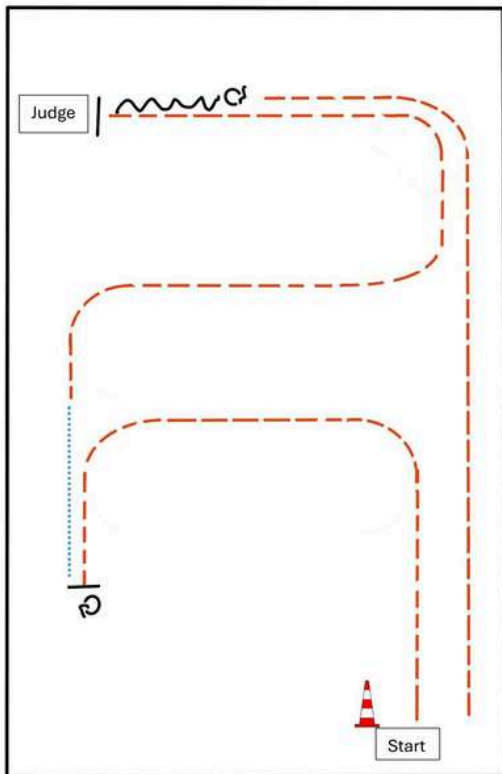

BE READY AT MARKER

- 1) TROT
- 2) STOP, TURN 180°
- 3) WALK
- 4) TROT, STOP
- 5) SET UP
- 6) INSPECTION
- 7) BACK UP
- 8) TURN 180°
- 9) TROT

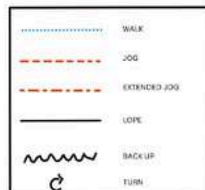

ERSTE
WESTERNREITER
UNION
PFERDESPORTVERBAND WESTERNREITEN

LK 4/5 Showmanship at Halter C Turnier

#1



Pattern Showmanship at Halter #1 - LK 4-5

Showmanship LK 4/5 AB C Turnier

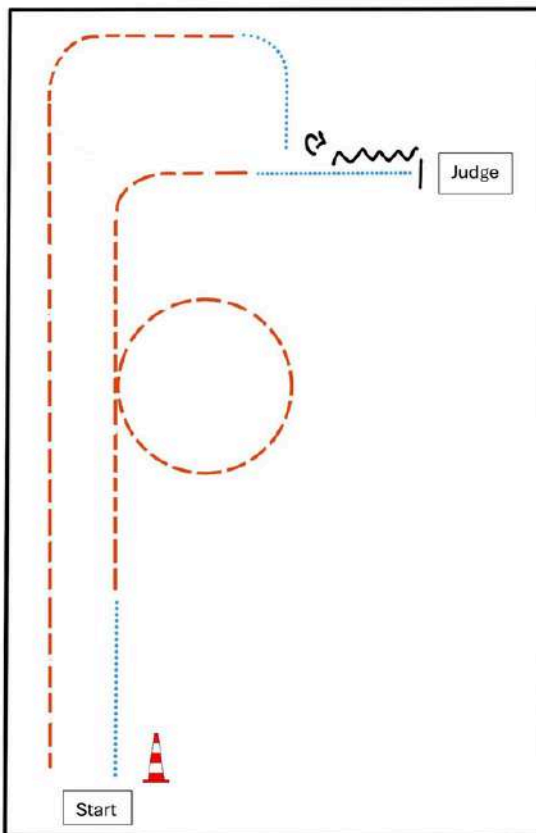

BE READY AT MARKER

- 1) WALK
- 2) TROT
- 3) WALK, STOP
- 4) SET UP
- 5) INSPECTION
- 6) BACK UP
- 7) TURN 270°
- 8) WALK, TROT
- 9)

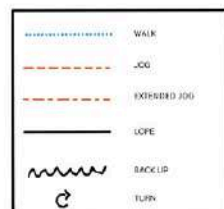

Aufbau

Trail-Set 12 **Aufbaumasse** Arenagröße min. 25 x 50 m

Set 12

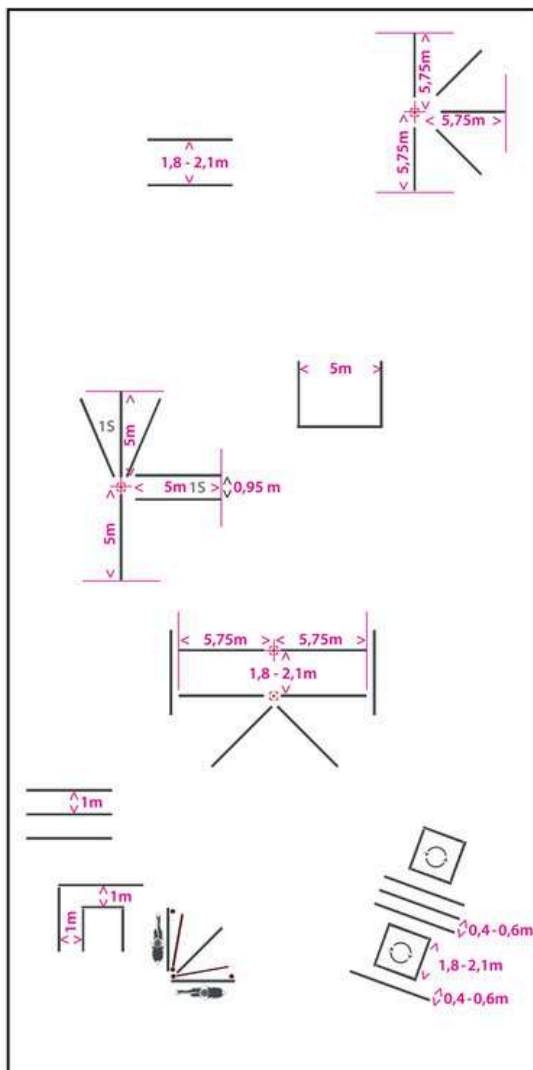

Bitte immer von der Pylone Mitte aus nach rechts, links oder oben und unten messen. Beispiel wie gemessen werden sollte.

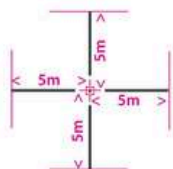

LK 1/2A Trail

Trail-Set 12 #4 LK 1/2 Senior Arenagröße min. 25 x 50 m

Set 12
#4

LK 1/2 sen AB

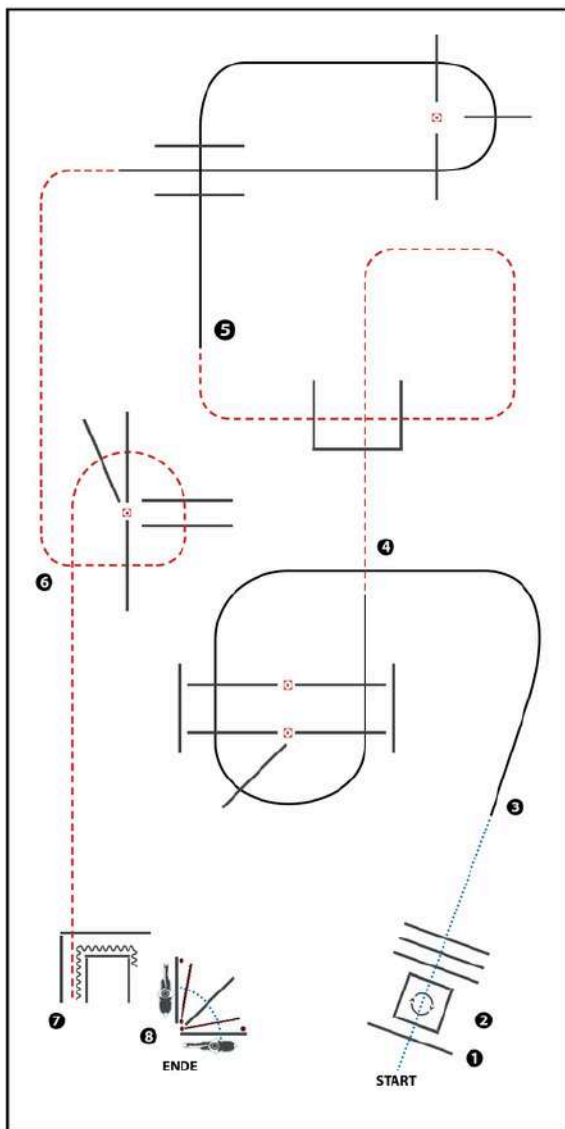

(Erhöhungen optional)

- 1) WALK OVER, INTO BOX,
TURN 360° EITHER WAY (LEFT OR RIGHT)
- 2) WALK OUT, WALK OVER
- 3) LOPE OVER (LL)
- 4) JOG OVER
- 5) LOPE OVER (RL)
- 6) JOG OVER
- 7) JOG IN, BACK UP
- 8) GATE RIGHT HAND OPEN, WALK OVER, CLOSE GATE

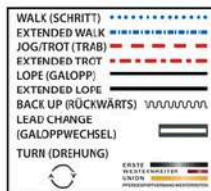

LK 1-3B Trail

Trail-Set 12 #6 LK 3 Arenagröße min. 25 x 50 m

Set 12
#6

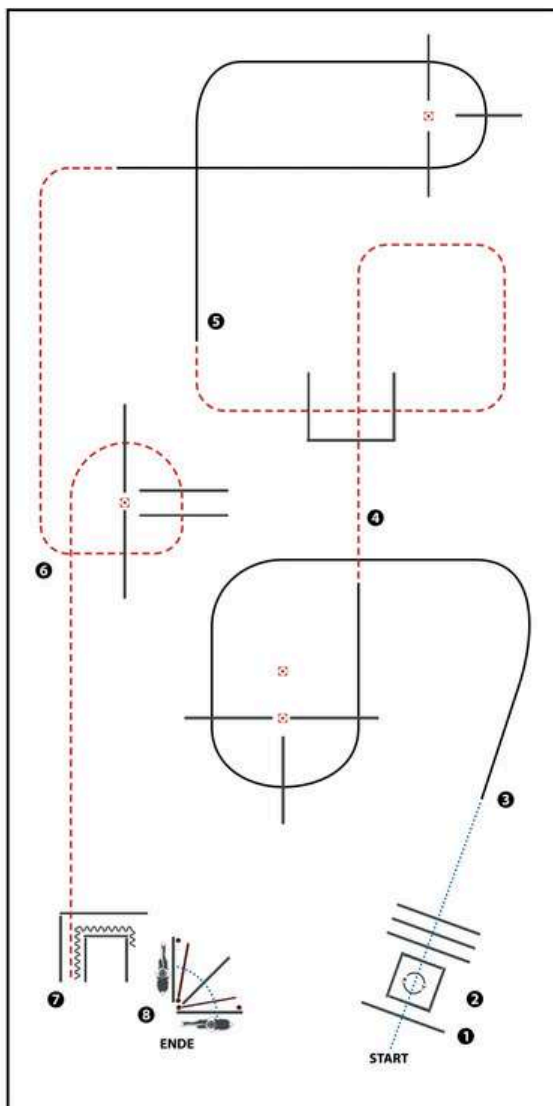

(Erhöhungen optional)

- 1) WALK OVER, INTO BOX,
TURN 360° EITHER WAY (LEFT OR RIGHT)
- 2) WALK OUT, WALK OVER
- 3) LOPE OVER (LL)
- 4) JOG OVER
- 5) LOPE OVER (RL)
- 6) JOG OVER
- 7) JOG IN, BACK UP
- 8) GATE RIGHT HAND

WALK (SCHRITT)
EXTENDED WALK
JOG/TROT (TRAB)	-----
EXTENDED TROT	-----
LOPE (GALOPP)	=====
EXTENDED LOPE	=====
BACK UP (RÜCKWÄRTS)	~~~~~
LEAD CHANGE (GALOPPWECHSEL)	=====
TURN (DREHUNG)	○

Trail LK 1/2 jun

Trail-Set 12 #5 LK 1/2 Junior Arenagröße min. 25 x 50 m

Set 12
#5

Trail LK 1/2 jun AB

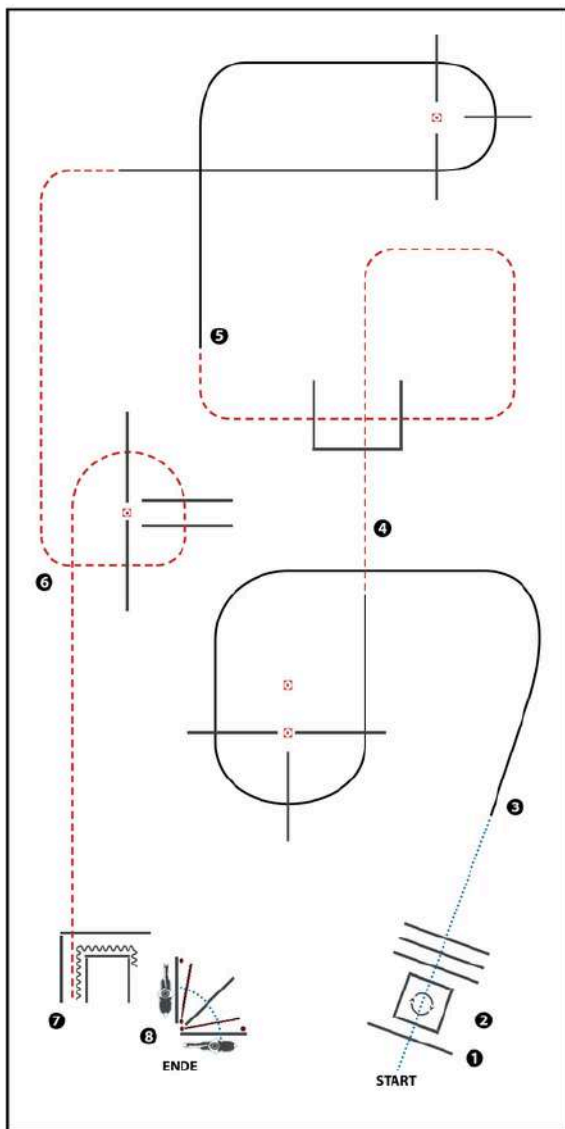

(Erhöhungen optional)

- 1) WALK OVER, INTO BOX, TURN 360° EITHER WAY (LEFT OR RIGHT)
- 2) WALK OUT, WALK OVER
- 3) LOPE OVER (LL)
- 4) JOG OVER
- 5) LOPE OVER (RL)
- 6) JOG OVER
- 7) JOG IN, BACK UP
- 8) GATE RIGHT HAND

WALK (SCHRITT)
EXTENDED WALK
JOG/TROT (TRAB)	- - - - -
EXTENDED TROT	- - - - -
LOPE (GALOPP)	—————
EXTENDED LOPE	—————
BACK UP (RÜCKWÄRTS)	~~~~~
LEAD CHANGE (GALOPPWECHSEL)	—————
TURN (DREHUNG)	⤵
ERSTE	—————
ZWEITE	—————
DREITE	—————
VIERTHE	—————
FÜNFTHE	—————
SECHSTHE	—————
SIEBENTHE	—————
ACHTENTHE	—————
NEUNTENTHE	—————
ZEHNTENTHE	—————

Trail LK 3A

Trail-Set 12 #6 LK 3 Arenagröße min. 25 x 50 m

Set 12
#6

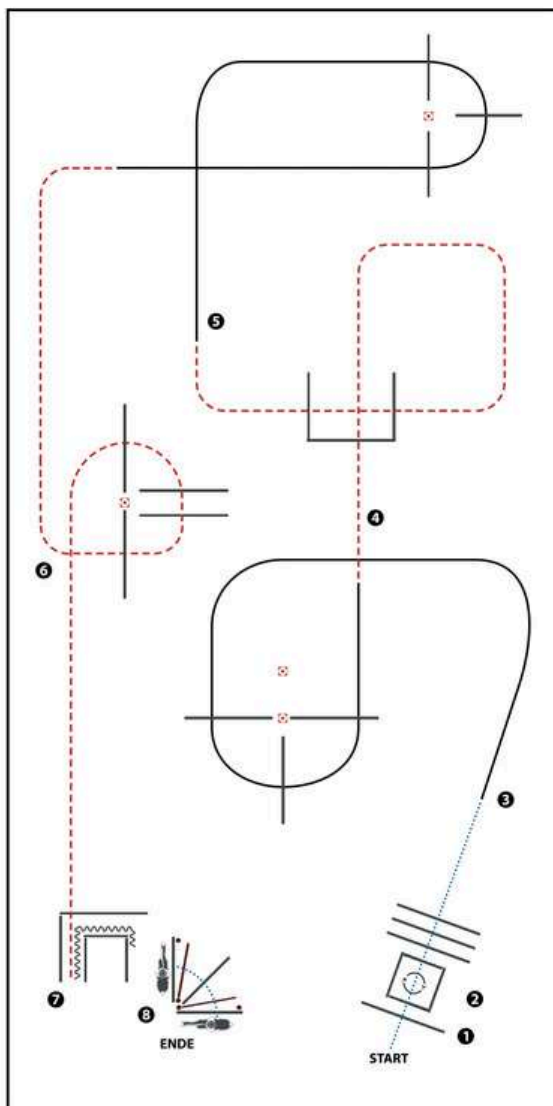

(Erhöhungen optional)

- 1) WALK OVER, INTO BOX,
TURN 360° EITHER WAY (LEFT OR RIGHT)
- 2) WALK OUT, WALK OVER
- 3) LOPE OVER (LL)
- 4) JOG OVER
- 5) LOPE OVER (RL)
- 6) JOG OVER
- 7) JOG IN, BACK UP
- 8) GATE RIGHT HAND

WALK (SCHRITT)
EXTENDED WALK
JOG/TROT (TRAB)
EXTENDED TROT
LOPE (GALOPP)
EXTENDED LOPE
BACK UP (RÜCKWÄRTS)
LEAD CHANGE (GALOPPWECHSEL)
TURN (DREHUNG)

Trail LK 4/5

Trail-Set 12 #7 LK 4/5 Arenagröße min. 25 x 50 m

Set 12
#7

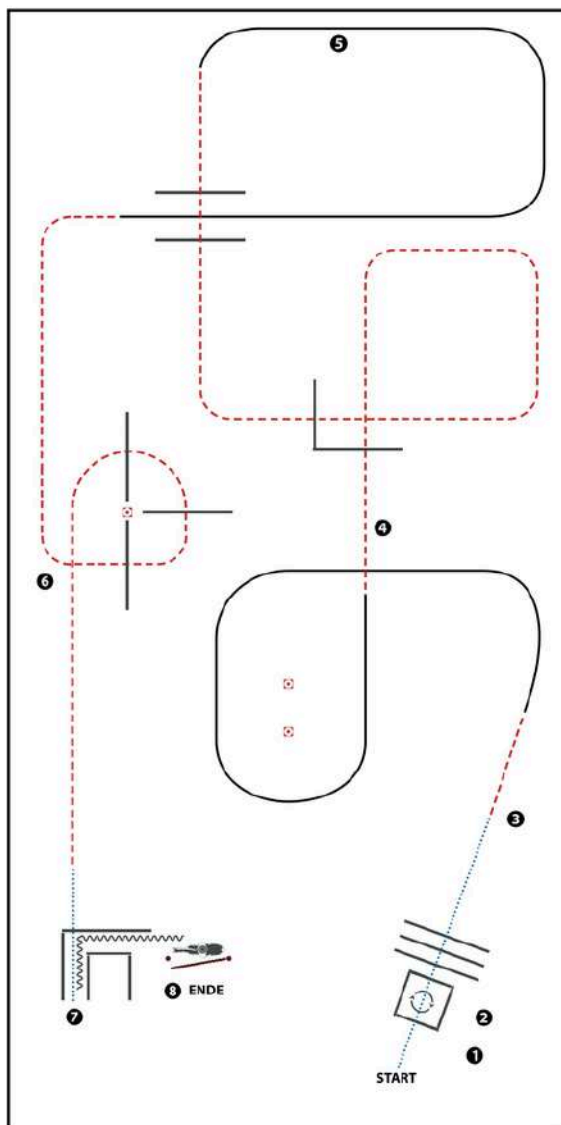

- 1) WALK INTO BOX,
TURN 360° EITHER WAY (LEFT OR RIGHT)
- 2) WALK OUT, WALK OVER
- 3) JOG, LOPE (LL)
- 4) JOG OVER
- 5) LOPE (RL)
- 6) JOG OVER
- 7) WALK IN, BACK UP
- 8) GATE (LEFT HAND)

WALK (SCHRITT)
EXTENDED WALK
JOG/TROT (TRAB)
EXTENDED TROT
LOPE (GALOPPI)
EXTENDED LOPE
BACK UP (RÜCKWÄRTS)
LEAD CHANGE (GALOPPWECHSEL)
TURN (DREHUNG)



PAUSE

12:05 - 12:35

30 min

Trail Walk Trot

Trail-Set 12 #8 WT und FZ Arenagröße min. 25 x 50 m

Set 12
#8

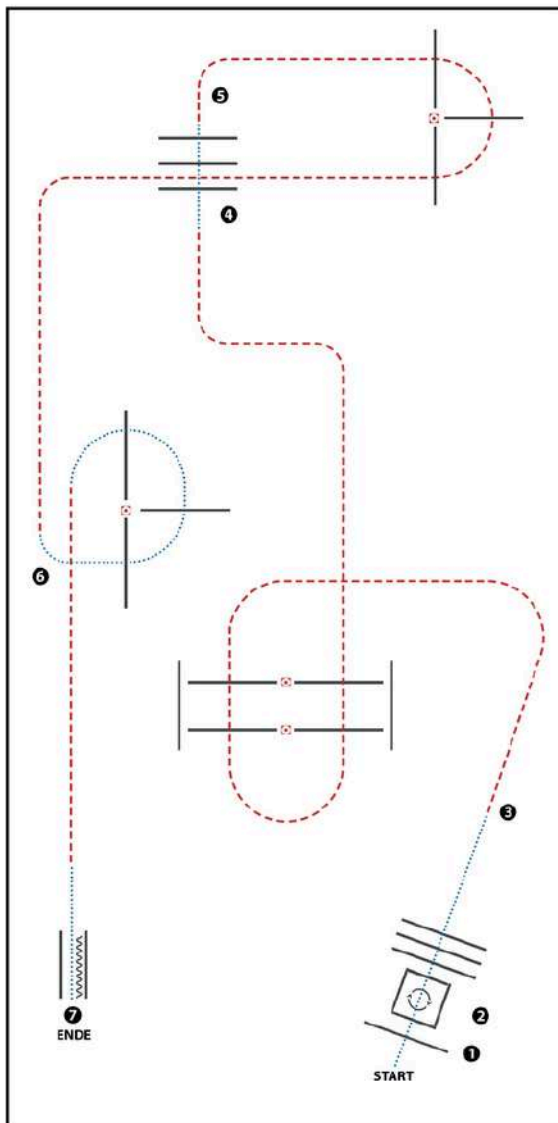

- 1) WALK INTO BOX, TURN 360° EITHER WAY
(im Schritt in die Box, Turn 360° rechts oder links)
- 2) WALK OUT, WALK OVER (Im Schritt aus der Box, Schrittstangen)
- 3) JOG OVER (Trabstangen)
- 4) WALK OVER (Schrittstangen)
- 5) JOG OVER (Trabstangen)
- 6) WALK OVER, JOG (Schrittstangen, Trab)
- 7) WALK IN, BACK UP (im Schritt in die Gasse, Rückwärts)

WALK (SCHRI TT)
EXTENDED WALK
JOG/TROT (TRAB)	-----
EXTENDED TROT	-----
LOPE (GALOPP)	=====
EXTENDED LOPE	=====
BACK UP (RÜCKWÄRTS)	~~~~~
LEAD CHANGE (GALOPPWECHSEL)	=====
TURN (DREHUNG)	⊙
	ERSTE WECHSELLEITER
	UNION
	PROBENGEWISSEN

Jungferde Trail Pattern 3 (4j.)

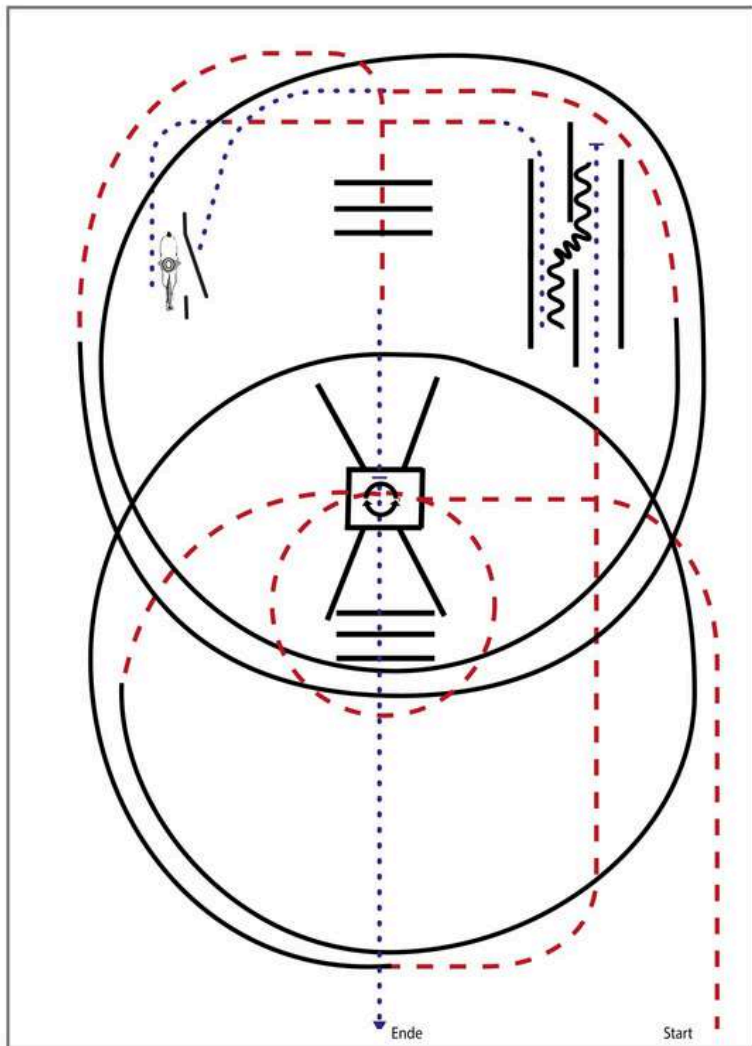

Jungferde

- 1) Trab, Trabstangen (2m) mit Volte links
- 2) Linksgalopp Zirkel, Trab, Schritt
- 3) Stop, Rückwärtsrichten
- 4) Schritt, Trab, Schritt zum Tor
- 5) Seiltor (linke Hand)
- 6) Schritt, Trab, Rechtsgalopp Zirkel
- 7) Trab, Trabstangen (1m)
- 8) Schritt in die Box, Drehung 360° (rechts oder links), Schritt
- 9) Schrittstangen (0,60m), im Schritt die Arena verlassen

Legende:	
Schritt
Trab	-----
Galopp	—————
Wechselzone	
Rückwärts	~~~~~

Jungferde Trail 5j

Jungferde Trail Pattern 4 (5j.)

#4

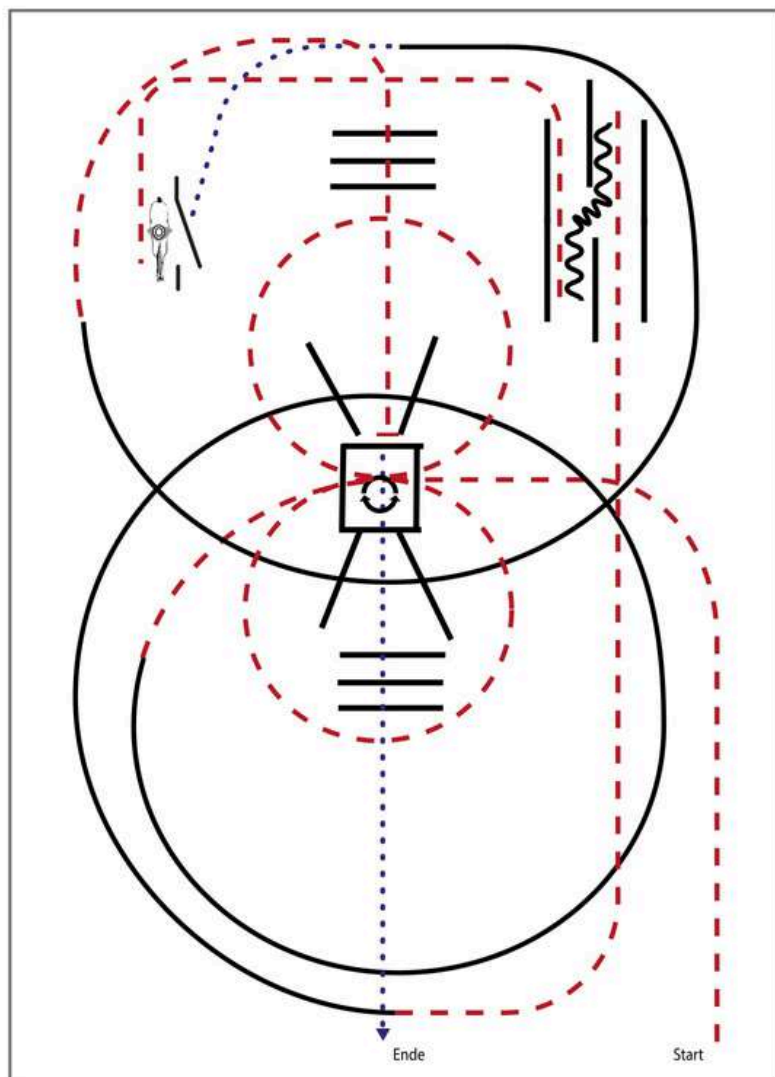

Jungferde

- 1) Trab, Trabstangen (2m) mit Volten links und rechts (beliebig beginnend)
- 2) Linksgalopp Zirkel, Galoppstangen, Trab
- 3) Stopp, Rückwärtsrichten
- 4) Trab zum Tor
- 5) Seitlor (linke Hand)
- 6) Schritt, Rechtsgalopp Zirkel, Galoppstangen
- 7) Trab, Trabstangen (1m)
- 8) Stopp, Schritt in die Box, Drehung 360° (rechts oder links), Schritt
- 9) Schrittstangen (0,60m), im Schritt die Arena verlassen

Legende:

Schritt
Trab	-----
Galopp	-----
Wechselzone	=====
Rückwärts	~~~~~

Youngstars Challenge Pattern 3 (6j.) (Empfohlen für Hallen oder Plätze ab 20x40m)

#3

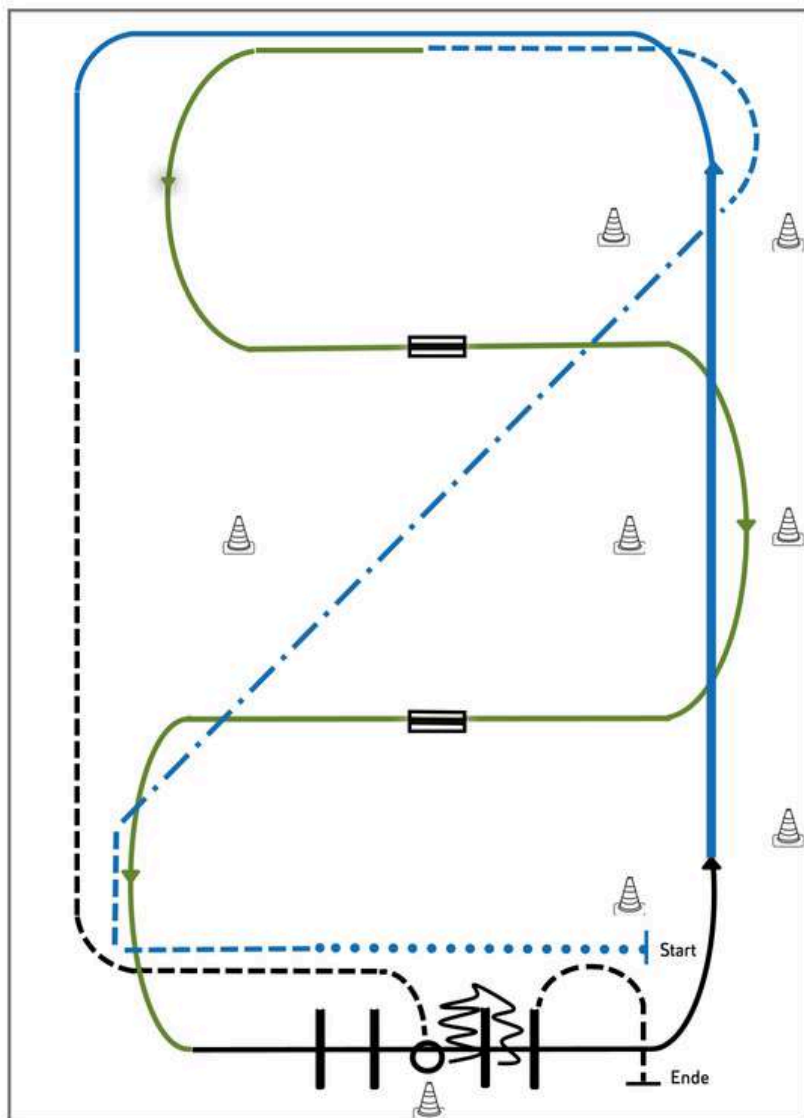

Jungpferde

- 1) Extended Walk (RR)
- 2) Trot, Extended Trot, Trot (RR)
- 3) Galoppwechsel mit Seitenwechsel (WR)
- 4) Galoppwechsel mit Seitenwechsel (WR)
- 5) Lope over Linksgalopp (TH)
- 6) Extended Lope, Lope (RR)
- 7) Jog, Jog in, 360° Turn either way (TH)
- 8) Back up, Jog out (TH)

Legende:

Schritt
Trab	—————
Galopp	—————
Wechselzone	▬▬▬
Rückwärts	~~~~~

Superhorse Pattern 11 (empfohlen für Hallen oder Plätze ab 20x40m)

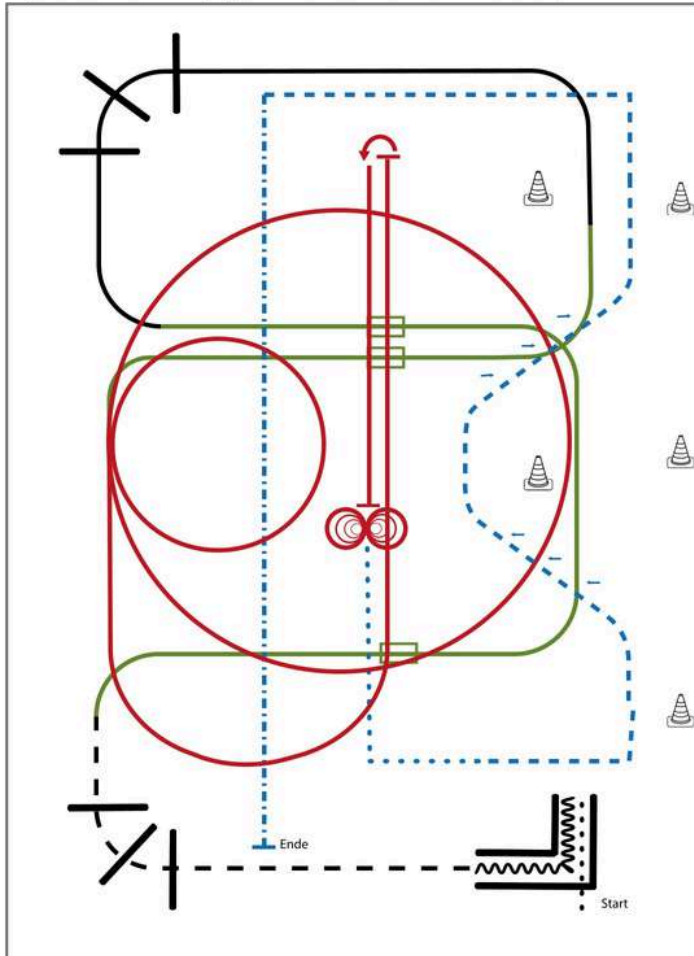

Superhorse

- 1) Walk in, Back up (TH)
- 2) Jog over (TH)
- 3) 1. Galoppwechsel mit Seitenwechsel (WR)
- 4) 2. Galoppwechsel mit Seitenwechsel (WR)
- 5) Lope over (TH)
- 6) 3. Galoppwechsel mit Seitenwechsel (WR)
- 7) Zwei Zirkel Linksgalopp, 1. groß und schnell, 2. klein und langsam (RN)
- 8) Linksgalopp, Run down auf der Mittellinie, Sliding Stop hinter dem Mittelmarker, Rollback links (RN)
- 9) Run down auf der Mittellinie, Sliding Stop hinter dem Mittelmarker, 4 Spins rechts, 4 Spins links (RN)
- 10) Walk Corners (RR)
- 11) Trot, Two Track left and right (RR)
- 12) Extended Trot, Stop (RR)

Legende:

- Schritt
- - - - - Trab
- Galopp
- Galopp Wechselzone
- Rückwärts

Superhorse Pattern 10 (empfohlen für Hallen oder Plätze ab 20x40m)

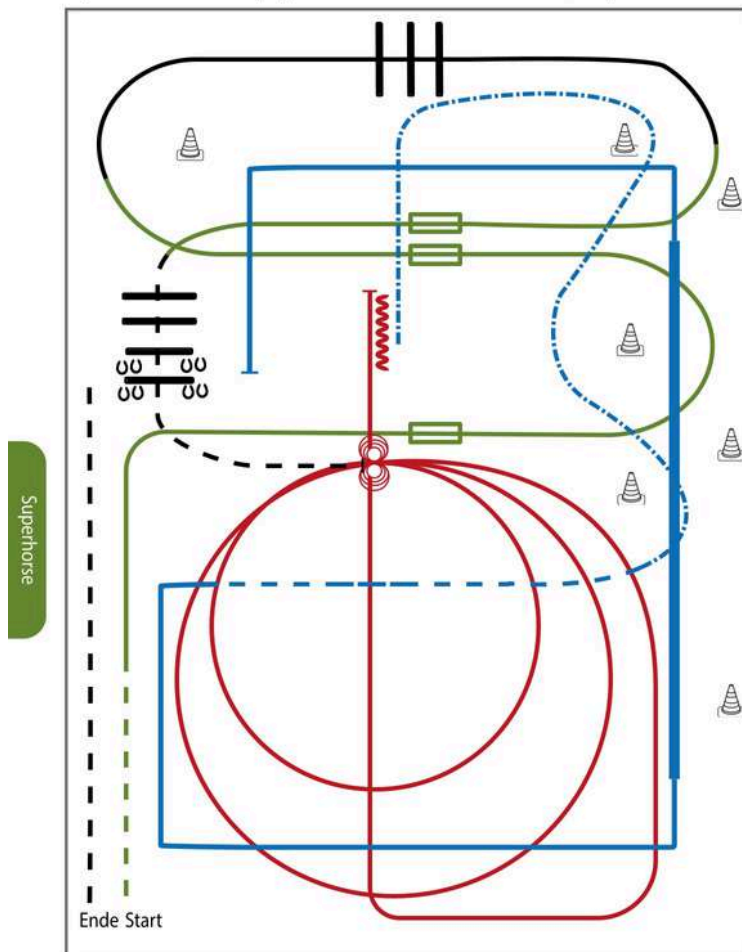

- 1) Trab, Übergang zum Rechtsgalopp, Galoppwechsel mit Seitenwechsel (WR)
- 2) Galoppwechsel mit Seitenwechsel (WR)
- 3) Lope over (TH)
- 4) Galoppwechsel mit Seitenwechsel (WR)
- 5) Jog over, Stop (TH)
- 6) 4 Spins links, 4 Spins rechts (RN)
- 7) 2 Zirkel Galopp (rechts), 1. groß und schnell, 2. klein und langsam (RN)
- 8) Galopp (rechts) auf dem Zirkel, der nicht geschlossen wird, Run Down auf der Mittellinie, Sliding Stop hinter dem Mittelmarker, Rückwärtsrichten mind. 3 m, verharren (RN)
- 9) Extended Trot (RR)
- 10) Trot (RR)
- 11) Lope corners LL, extended Lope, Lope, Stop (RR)
- 12) Siedepass right, jog out (TH)

Legende:	
Schritt
Trab	- . - .
Galopp	— — —
Wechselzone	▬▬▬
Rückwärts	W W W

LK 5 Western Horsemanship

C-Turnier

Pattern Western Horsemanship #4 - LK 4-5



#4

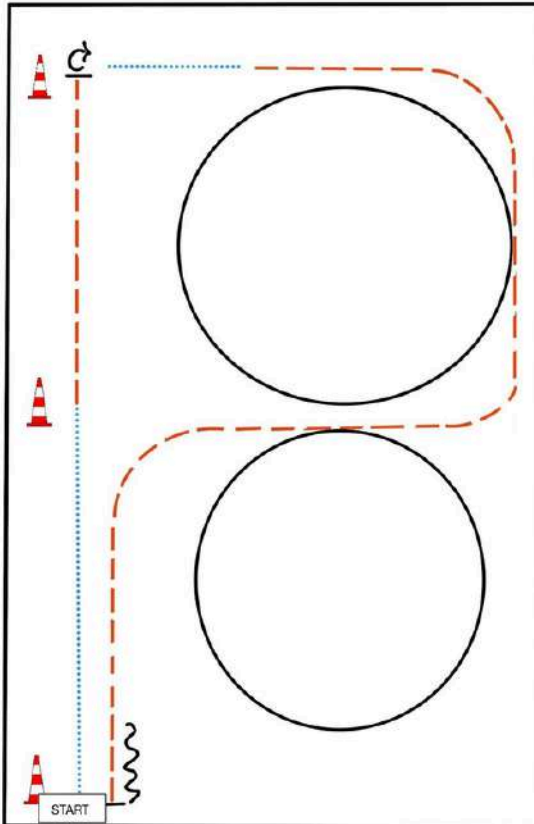

BE READY AT MARKER

- 1) WALK
- 2) JOG
- 3) STOP, TURN 90° RIGHT
- 4) WALK
- 5) JOG
- 6) LOPE (RL)
- 7) JOG
- 8) LOPE (LL)
- 9) JOG
- 10) STOP, BACK UP

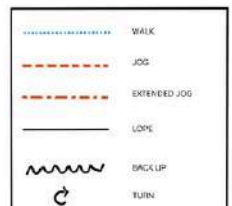

LK 4A Western Horsemanship C-Turnier

Pattern Western Horsemanship #4 - LK 4-5

#4

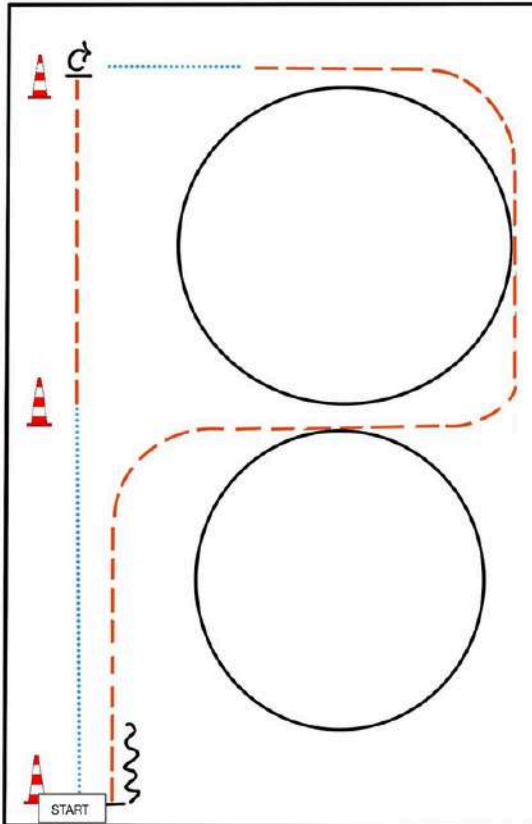

BE READY AT MARKER

- 1) WALK
- 2) JOG
- 3) STOP, TURN 90° RIGHT
- 4) WALK
- 5) JOG
- 6) LOPE (RL)
- 7) JOG
- 8) LOPE (LL)
- 9) JOG
- 10) STOP, BACK UP

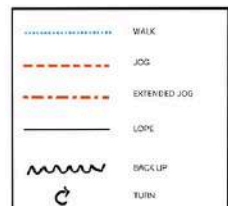

LK 4B Western Horsemanship C-Turnier

Pattern Western Horsemanship #4 - LK 4-5



#4

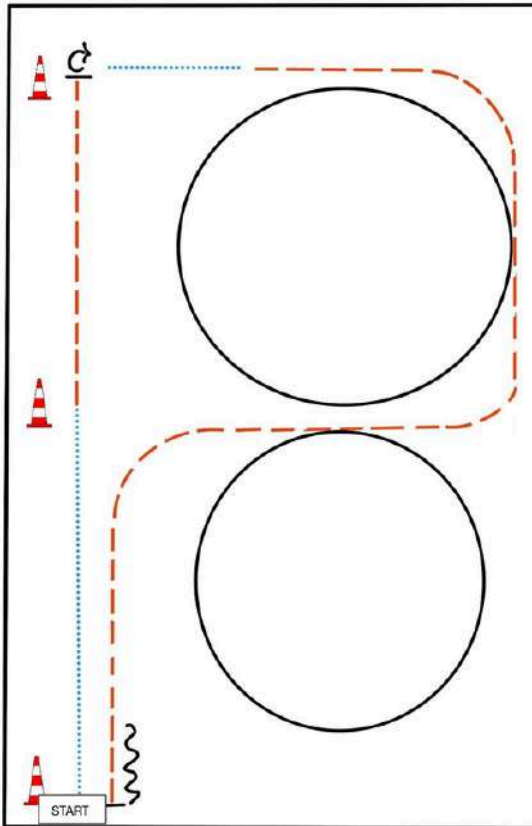

BE READY AT MARKER

- 1) WALK
- 2) JOG
- 3) STOP, TURN 90° RIGHT
- 4) WALK
- 5) JOG
- 6) LOPE (RL)
- 7) JOG
- 8) LOPE (LL)
- 9) JOG
- 10) STOP, BACK UP

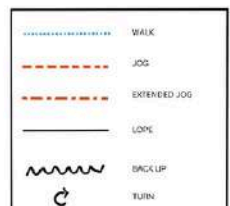

LK 3A Western Horsemanship C-Turnier

#1

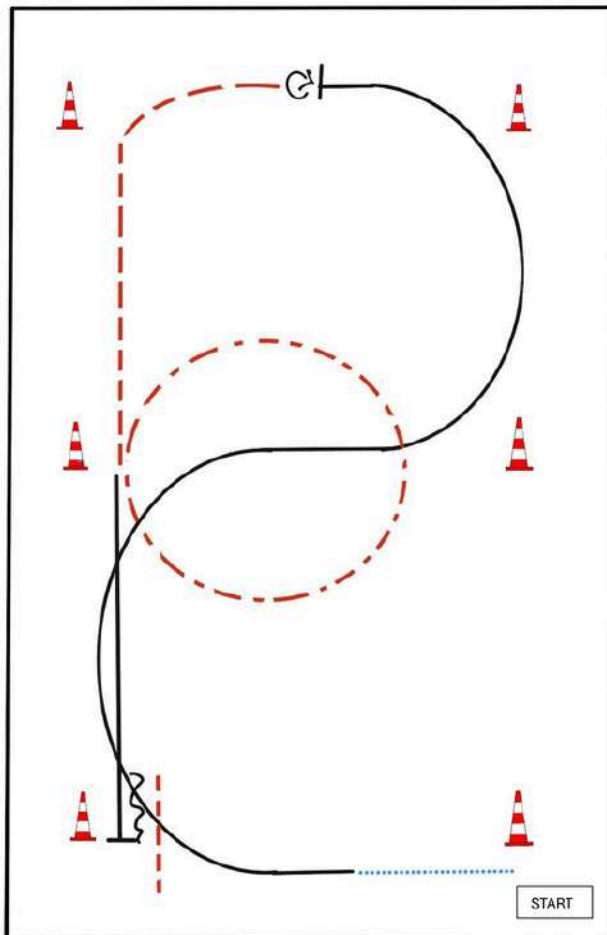

BE READY AT MARKER

- 1) WALK
 - 2) LOPE (RL)
 - 3) STOP, TURN 360° LEFT OR RIGHT
 - 4) JOG
 - 5) EXTENDED JOG CIRCLE
 - 6) LOPE (LL)
 - 7) STOP, BACK UP
- JOG OUT

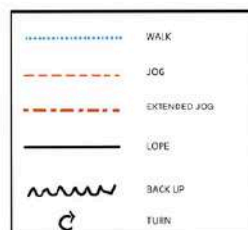

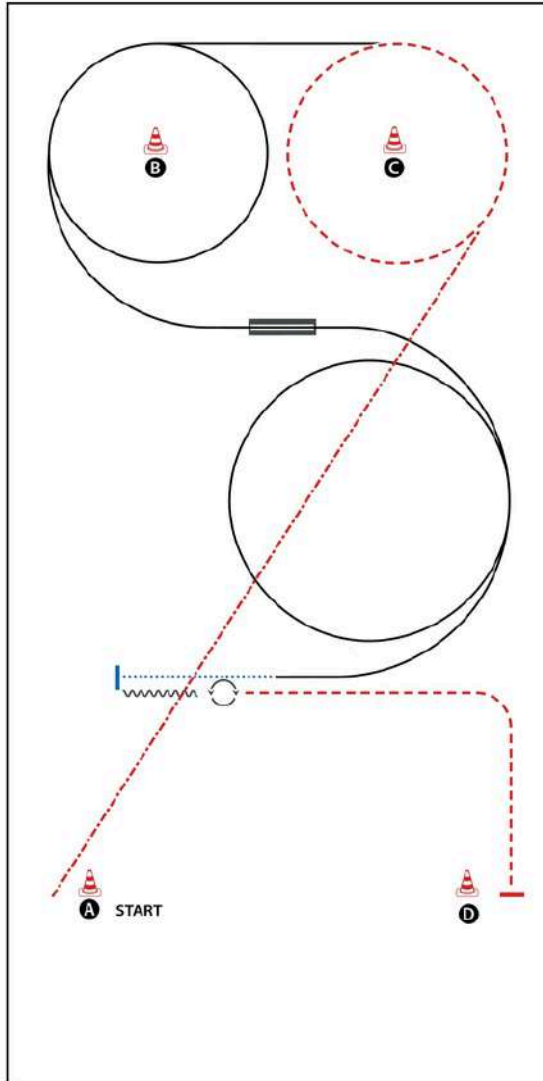

BE READY AT A

- 1) EXTENDED JOG
- 2) JOG
- 3) LOPE (LL)
- 4) CHANGE LEADS (SIMPLE OR FLYING)
- 5) LOPE (RL)
- 6) WALK
- 7) STOP, BACK UP (AT LEAST ONE HORSE LENGTH)
- 8) TURN 540° (LEFT OR RIGHT)
- 9) JOG, STOP
WALK OUT

WALK (SCHRITT)
EXTENDED WALK
JOG/TROT (TRAB)
EXTENDED TROT
LOPE (GALOPP)
EXTENDED LOPE
BACK UP (RÜCKWÄRTS)
LEAD CHANGE (GALOPPWECHSEL)
TURN (DREHUNG)

DEUTSCH

WESTERNHORSEMANSHIP

AMERICAN WESTERN HORSEMANSHIP ASSOCIATION

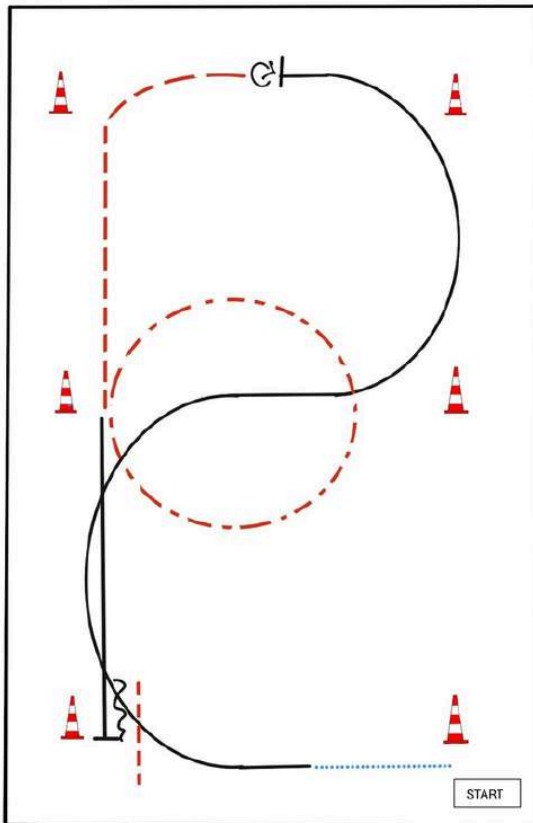

BE READY AT MARKER

- 1) WALK
 - 2) LOPE (RL)
 - 3) STOP, TURN 360° LEFT OR RIGHT
 - 4) JOG
 - 5) EXTENDED JOG CIRCLE
 - 6) LOPE (LL)
 - 7) STOP, BACK UP
- JOE OUT

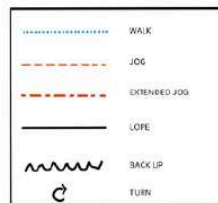

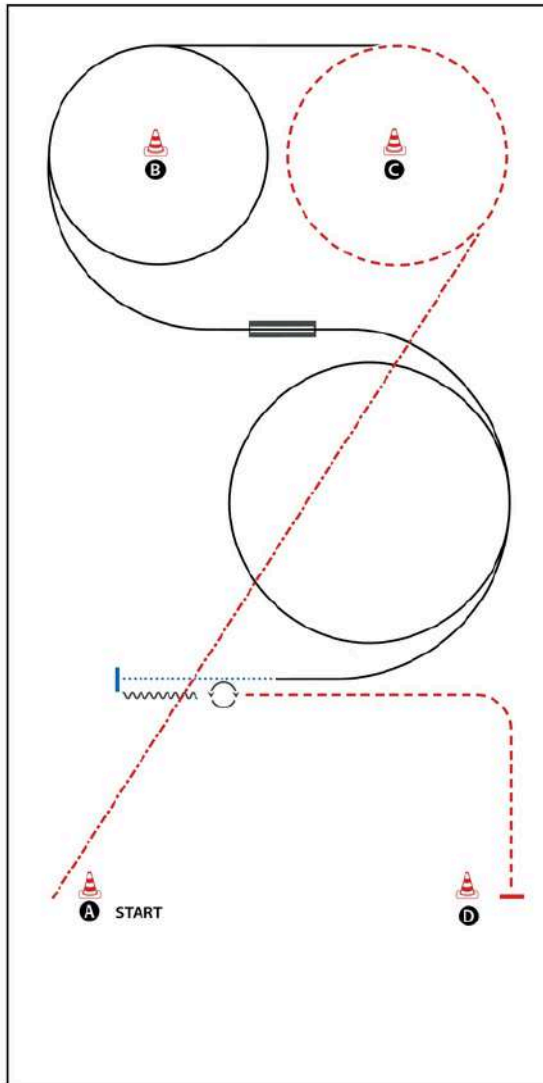

BE READY AT A

- 1) EXTENDED JOG
- 2) JOG
- 3) LOPE (LL)
- 4) CHANGE LEADS (SIMPLE OR FLYING)
- 5) LOPE (RL)
- 6) WALK
- 7) STOP, BACK UP (AT LEAST ONE HORSE LENGTH)
- 8) TURN 540° (LEFT OR RIGHT)
- 9) JOG, STOP
WALK OUT

WALK (SCHRITT)
EXTENDED WALK
JOG/TROT (TRAB)
EXTENDED TROT
LOPE (GALOPP)
EXTENDED LOPE
BACK UP (RÜCKWÄRTS)
LEAD CHANGE (GALOPPWECHSEL)
TURN (DREHUNG)



DEUTSCH
WESTERNHORSEMANSHIP
AMERICAN WESTERN HORSEMANSHIP ASSOCIATION

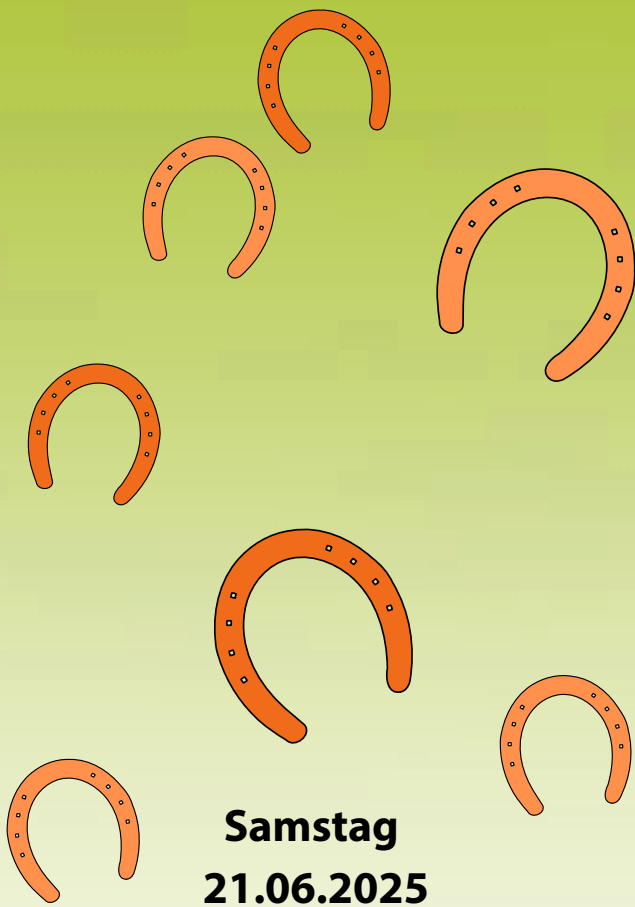

Samstag
21.06.2025

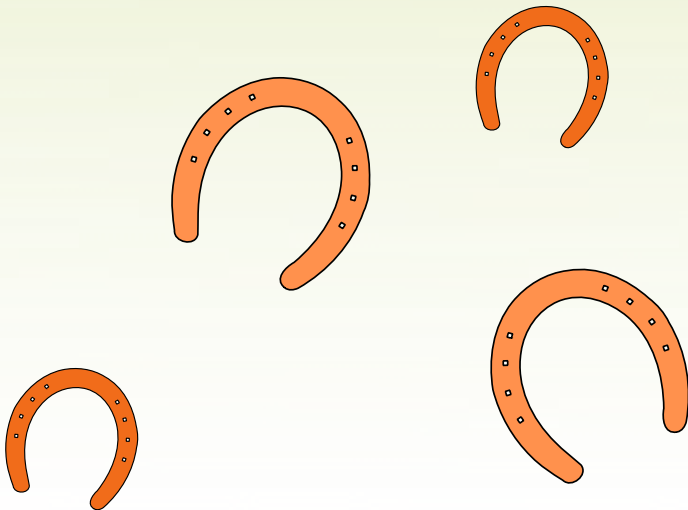

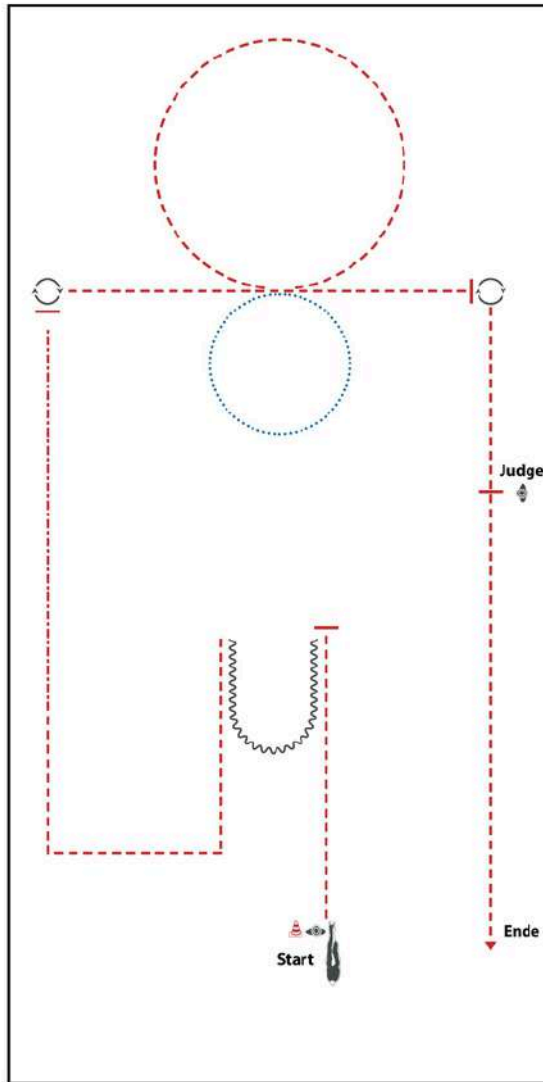

BE READY AT MARKER

- 1) TROT, STOP
- 2) BACK UP
- 3) TROT CORNERS, EXTENDED TROT
- 4) STOP, TURN 450°
- 5) TROT, WALK SMALL CIRCLE TO THE RIGHT,
TROT SMALL CIRCLE TO THE LEFT
- 6) STOP, TURN 450°
- 7) TROT, STOP WITH THE HORSES HIP ALIGNED
WITH THE JUDGE
- 8) SET UP
- 9) INSPECTION
- 10) TROT OUT

WALK (SCHRITT)
EXTENDED WALK
JOG/TROT (TRAB)
EXTENDED TROT
LOPE (GALOPP)
EXTENDED LOPE
BACK UP (RÜCKWÄRTS)
LEAD CHANGE (GALOPPWECHSEL)
TURN (DREHUNG)

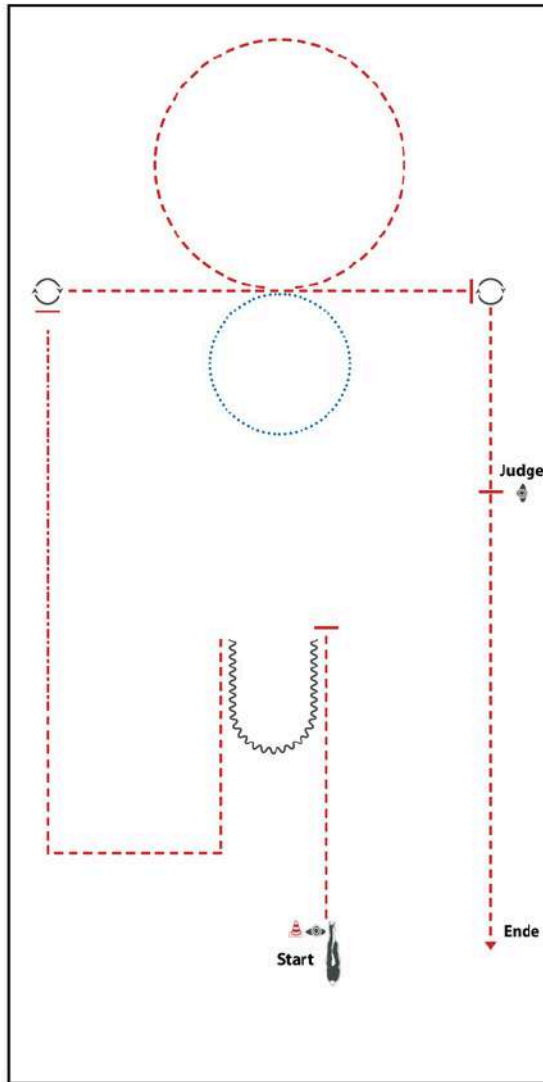

BE READY AT MARKER

- 1) TROT, STOP
- 2) BACK UP
- 3) TROT CORNERS, EXTENDED TROT
- 4) STOP, TURN 450°
- 5) TROT, WALK SMALL CIRCLE TO THE RIGHT,
TROT SMALL CIRCLE TO THE LEFT
- 6) STOP, TURN 450°
- 7) TROT, STOP WITH THE HORSES HIP ALIGNED
WITH THE JUDGE
- 8) SET UP
- 9) INSPECTION
- 10) TROT OUT

WALK (SCHRIITT)
EXTENDED WALK
JOG/TROT (TRAB)
EXTENDED TROT
LOPE (GALOPP)
EXTENDED LOPE
BACK UP (RÜCKWÄRTS)
LEAD CHANGE (GALOPPWECHSEL)
TURN (DREHUNG)



DFV
WESTERWETTER
e.V.

Jungferde Basis Pattern 7 (4j.)

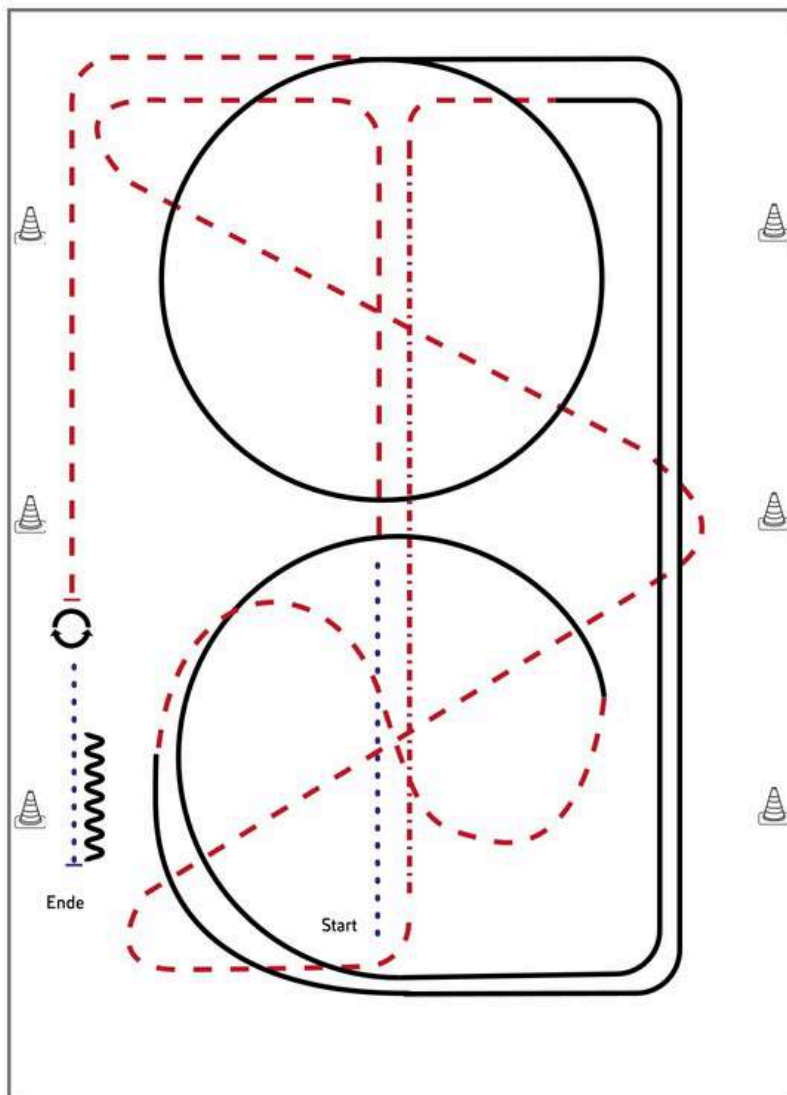

Jungferde

- 1) Schritt, Trab
- 2) zweimal durch die halbe Bahn wechseln
- 3) Auf der Mittellinie Tritte verlängern, Trab rechte Hand
- 4) Rechtsgalopp ganze Bahn, $\frac{3}{4}$ Zirkel,
- 5) Im Trab durch den Zirkel wechseln
- 6) Linksgalopp, $\frac{1}{4}$ Zirkel, ganze Bahn, Zirkel
- 7) Trab, Stopp
- 8) HHW 360° rechts oder links
- 9) Schritt, Anhalten, Rückwärts

Legende:	
Schritt
Trab	- - - - -
Galopp	—————
Wechselzone	
Rückwärts	~~~~~

Jungferde Basis Pattern 8 (5j.)

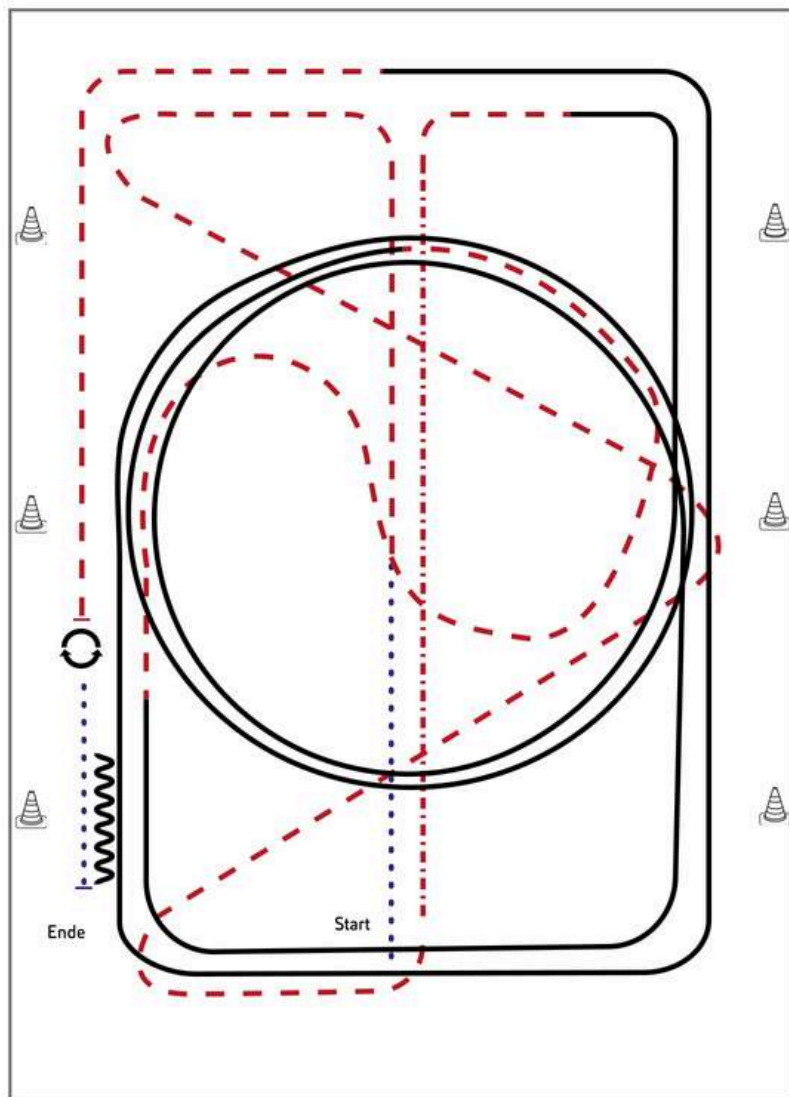

- 1) Schritt, Trab,
- 2) zweimal durch die halbe Bahn wechseln
- 3) Auf der Mittellinie Tritte verlängern, Trab rechte Hand
- 4) Rechtsgalopp, ganze Bahn, Mittelzirkel, ganze Bahn
- 5) Trab, im Trab durch den Zirkel wechseln
- 6) Linksgalopp, Mittelzirkel, weiter ganze Bahn
- 7) Mitte kurze Seite Trab, Stopp
- 8) HHW 360° rechts und links (beliebig beginnend)
- 9) Schritt, Anhalten, Rückwärts, im Schritt die Arena verlassen

Legende:

- Schritt
- - - - - Trab
- — — Galopp
- ▬▬▬ Wechselzone
- 〰〰〰 Rückwärts





PAUSE

12:05 - 12:35

30 min

Walk Trot Ranch Riding

Ranch Riding *WT*

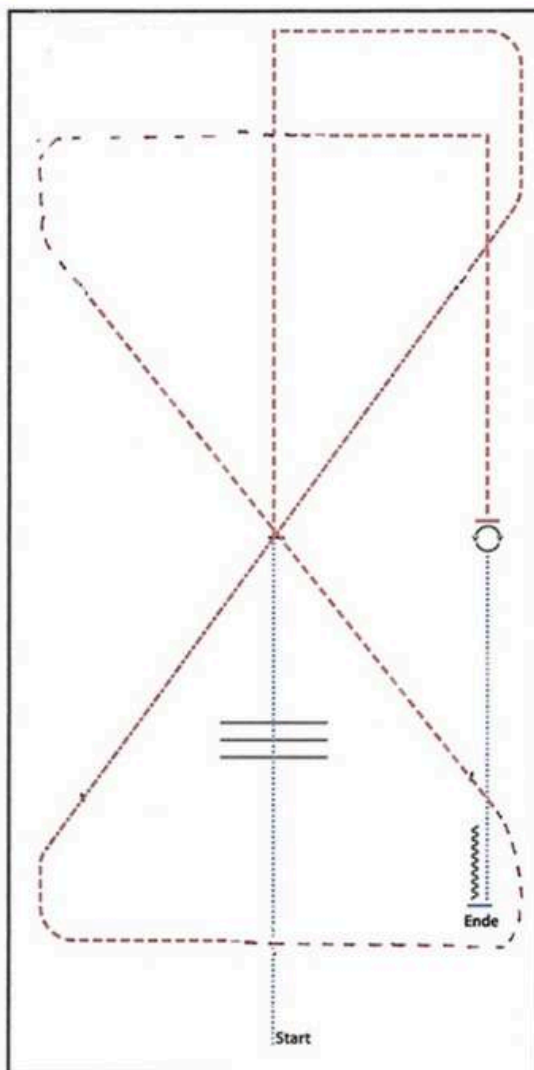

WALK
 WALK OVER, WALK
 TROT
 EXTENDED TROT, TROT

 TROT

 TROT
 STOP, 360° TURN LEFT OR RIGHT
 WALK
 STOP, BACK UP

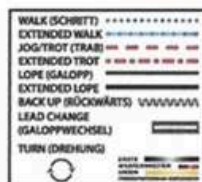

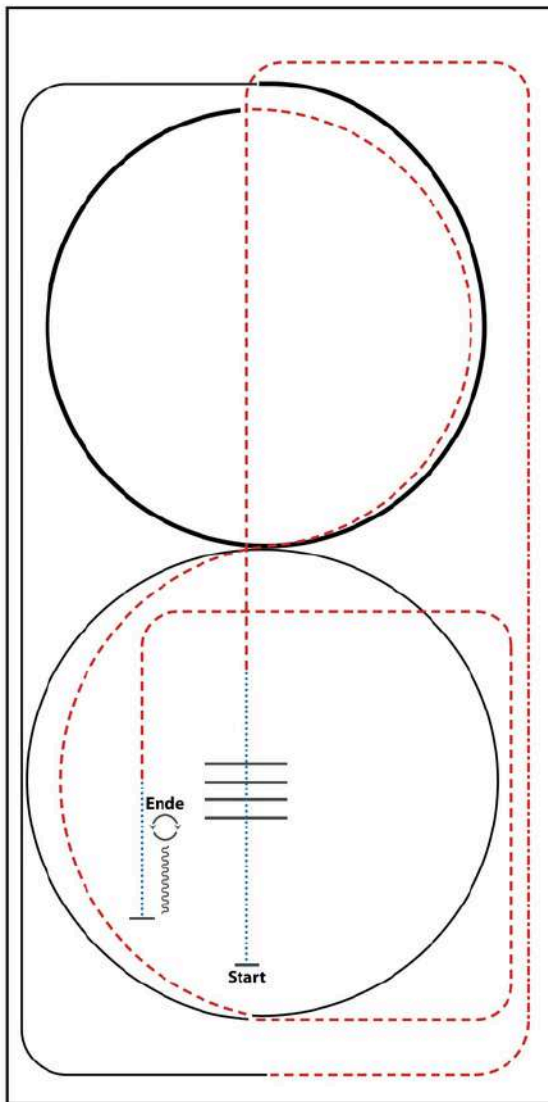

- 1) WALK, WALK OVER
- 2) TROT
- 3) EXTENDED TROT, TROT
- 4) LOPE (RL)
- 5) EXTENDED LOPE (RL)
- 6) TROT (2x 1/2 CIRCLE)
- 7) LOPE (LL)
- 8) TROT
- 9) WALK
- 10) STOP, BACK UP
- 11) TURN 180° RIGHT
- 12) TURN 180° LEFT

WALK (SCHRITT)
EXTENDED WALK
JOG/TROT (TRAB)
EXTENDED TROT
LOPE (GALOPP)
EXTENDED LOPE
BACK UP (RÜCHWÄRTS)
LEAD CHANGE (GALOPPWECHSEL)
TURN (DREHUNG)

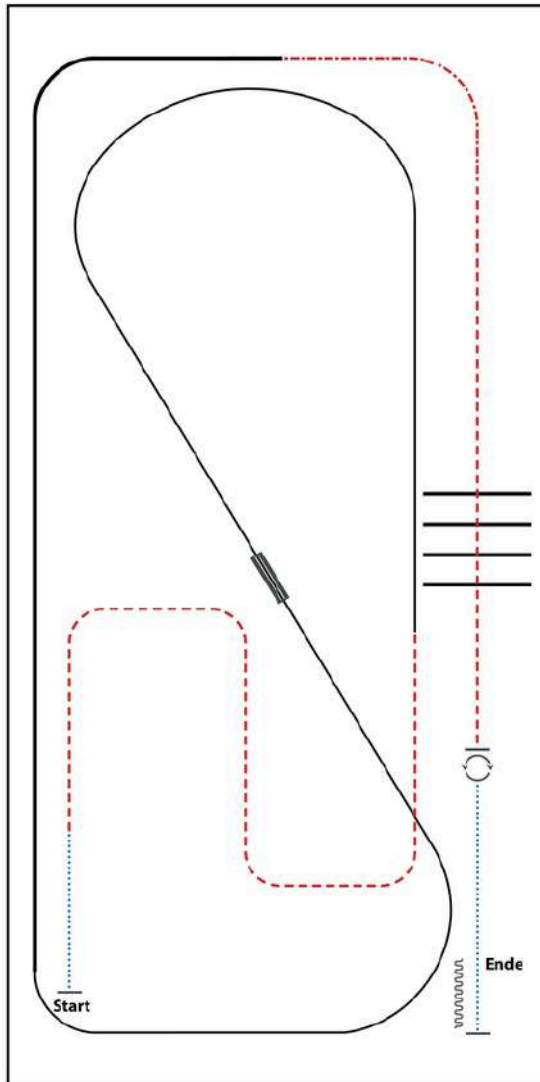

- 1) WALK
- 2) TROT
- 3) LOPE (LL)
- 4) CHANGE LEADS (SIMPLE OR FLYING)
- 5) LOPE (RL)
- 6) EXTENDED LOPE (RL)
- 7) EXTENDED TROT
- 8) TROT
- 9) TROT OVER
- 10) STOP, TURNS 360° (EACH DIRECTION)
- 11) WALK, STOP, BACK UP

WALK (SCHRITT)
EXTENDED WALK
JOG/TROT (TRAB)	-----
EXTENDED TROT	-----
LOPE (GALOPP)	-----
EXTENDED LOPE	=====
BACK UP (RÜCKWÄRTS)	∩∩∩∩∩∩∩
LEAD CHANGE (GALOPPWECHSEL)	=====
TURN (DREHUNG)	⊙

#21 Ranch Riding Q/M jun. LK 1/2 + 3 Arenagröße min. 20 x 40 m

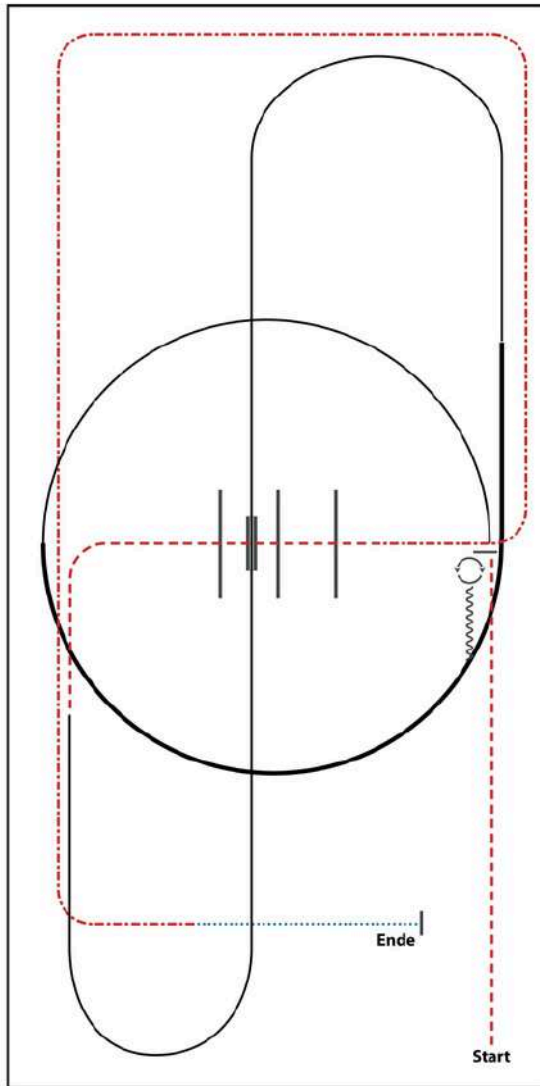

- 1) TROT
- 2) STOP, 180° TURNS EACH DIRECTION
- 3) BACK UP
- 4) LOPE (LL)
- 5) EXTENDED LOPE (LL), LOPE (LL)
- 6) CHANGE LEADS (SIMPLE OR FLYING)
- 7) LOPE (RL)
- 8) TROT, TROT OVER
- 9) EXTENDED TROT
- 10) WALK, STOP

WALK (SCHRITT)
EXTENDED WALK
JOG/TROT (TRAB)	-----
EXTENDED TROT	-----
LOPE (GALOPP)	=====
EXTENDED LOPE	=====
BACK UP (RÜCKWÄRTS)	~~~~~
LEAD CHANGE (GALOPPWECHSEL)	=====
TURN (DREHUNG)	○

#21 Ranch Riding Q/M jun. LK 1/2 + 3 Arenagröße min. 20 x 40 m

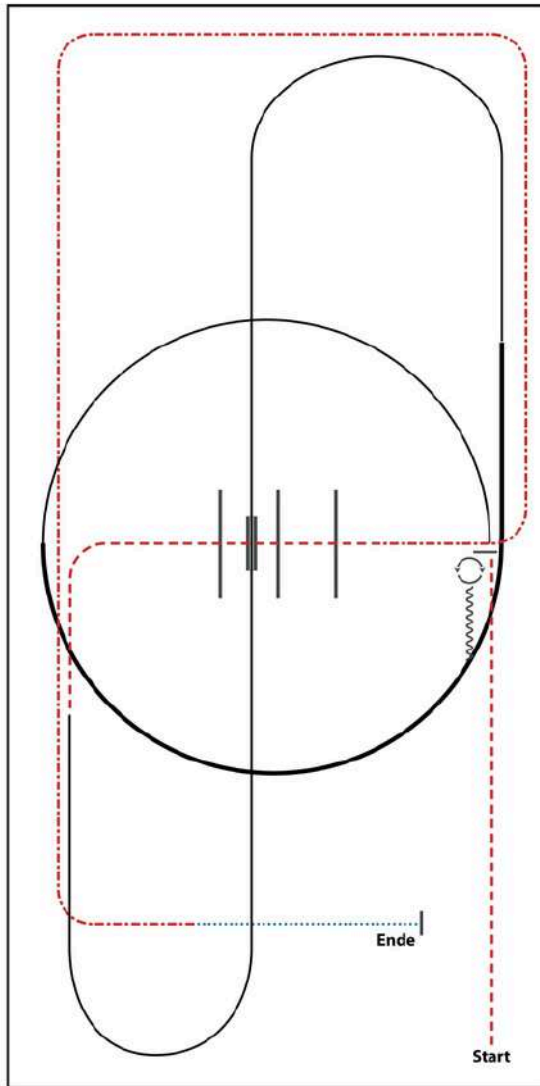

- 1) TROT
- 2) STOP, 180° TURNS EACH DIRECTION
- 3) BACK UP
- 4) LOPE (LL)
- 5) EXTENDED LOPE (LL), LOPE (LL)
- 6) CHANGE LEADS (SIMPLE OR FLYING)
- 7) LOPE (RL)
- 8) TROT, TROT OVER
- 9) EXTENDED TROT
- 10) WALK, STOP

WALK (SCHRITT)
EXTENDED WALK	- - - - -
JOG/TROT (TRAB)	— · — · — ·
EXTENDED TROT	— · — · — ·
LOPE (GALOPP)	————
EXTENDED LOPE	————
BACK UP (RÜCKWÄRTS)	∩∩∩∩∩∩
LEAD CHANGE (GALOPPWECHSEL)	▬▬▬
TURN (DREHUNG)	○

#5 Ranch Riding Q/M sen. LK 1/2 Arenagröße min. 20 x 40 m

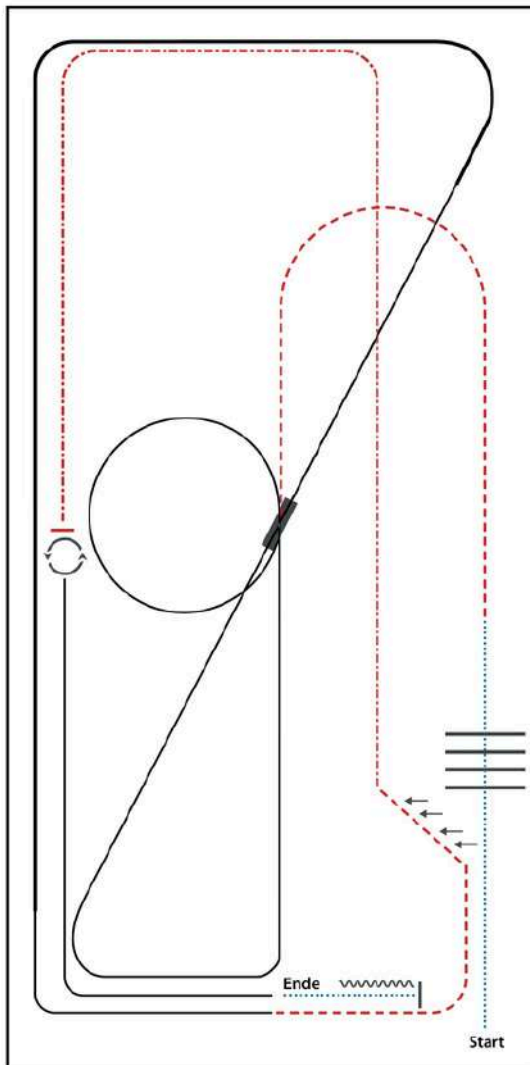

- 1) WALK
- 2) WALK OVER
- 3) TROT
- 4) LOPE (RL) SMALL CIRCLE, LOPE (RL)
- 5) CHANGE LEADS (SIMPLE OR FLYING)
- 6) LOPE (LL)
- 7) EXTENDED LOPE (LL), LOPE (LL)
- 8) TROT, TROT TWO TRACK LEFT
- 9) EXTENDED TROT
- 10) STOP, 360° TURNS (EACH DIRECTION)
- 11) LOPE (LL)
- 12) WALK, STOP, BACK UP

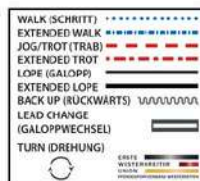

#5 Ranch Riding Q/M sen. LK 1/2 Arenagröße min. 20 x 40 m

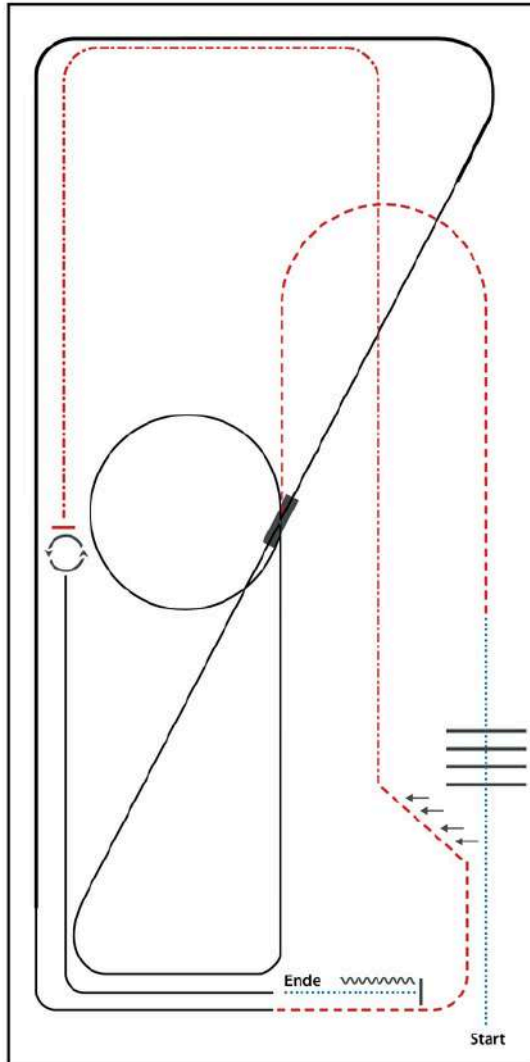

- 1) WALK
- 2) WALK OVER
- 3) TROT
- 4) LOPE (RL) SMALL CIRCLE, LOPE (RL)
- 5) CHANGE LEADS (SIMPLE OR FLYING)
- 6) LOPE (LL)
- 7) EXTENDED LOPE (LL), LOPE (LL)
- 8) TROT, TROT TWO TRACK LEFT
- 9) EXTENDED TROT
- 10) STOP, 360° TURNS (EACH DIRECTION)
- 11) LOPE (LL)
- 12) WALK, STOP, BACK UP

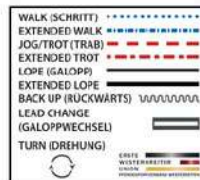

#5 Ranch Riding Q/M sen. LK 1/2 Arenagröße min. 20 x 40 m

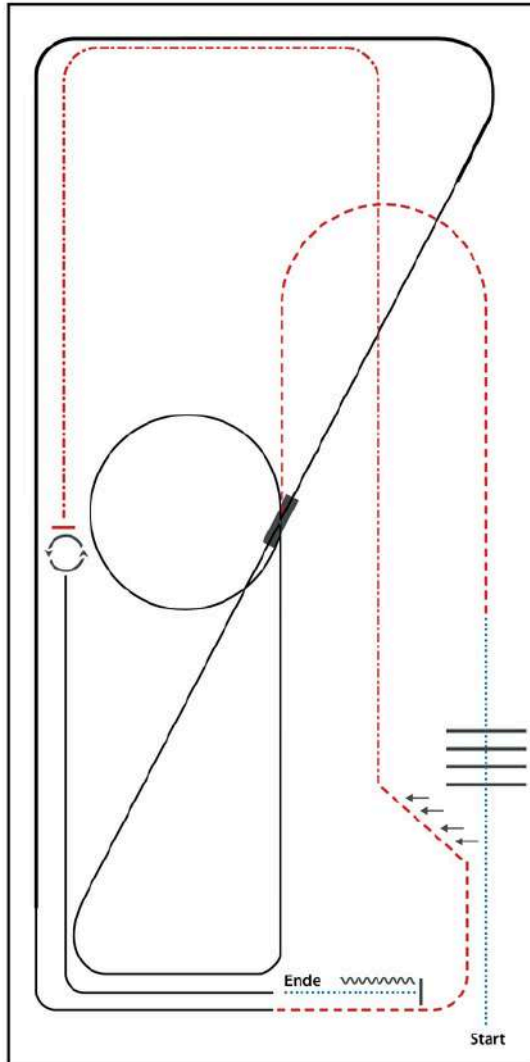

- 1) WALK
- 2) WALK OVER
- 3) TROT
- 4) LOPE (RL) SMALL CIRCLE, LOPE (RL)
- 5) CHANGE LEADS (SIMPLE OR FLYING)
- 6) LOPE (LL)
- 7) EXTENDED LOPE (LL), LOPE (LL)
- 8) TROT, TROT TWO TRACK LEFT
- 9) EXTENDED TROT
- 10) STOP, 360° TURNS (EACH DIRECTION)
- 11) LOPE (LL)
- 12) WALK, STOP, BACK UP

WALK (SCHRITT)
EXTENDED WALK
JOG/TROT (TRAB)
EXTENDED TROT
LOPE (GALOPPI)
EXTENDED LOPE
BACK UP (RÜCKWÄRTS)
LEAD CHANGE (GALOPPWECHSEL)
TURN (DREHUNG)
CHANGING DIRECTION

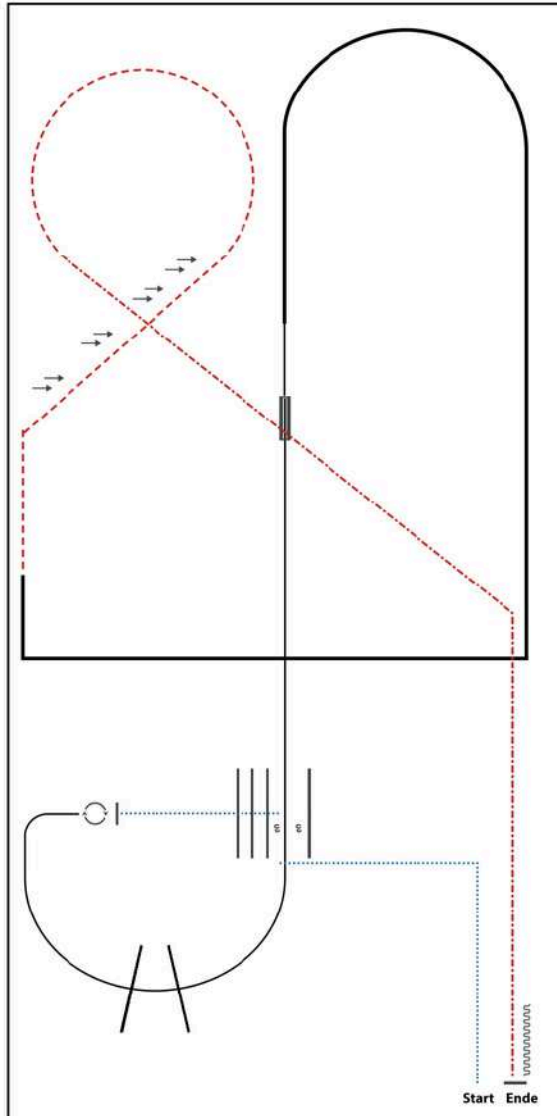

- 1) WALK CORNER
- 2) SIDEPASS RIGHT, WALK OVER
- 3) STOP, 360° TURNS (EACH DIRECTION)
- 4) LOPE LL, LOPE OVER
- 5) CHANGE LEADS (SIMPLE OR FLYING), LOPE RL
- 6) EXTENDED LOPE RL
- 7) EXTENDED LOPE CORNERS
- 8) TROT, TROT TWO TRACK
- 9) TROT
- 10) EXTENDED TROT
- 11) STOP, BACK UP

WALK (SCHRIFFT)								
EXTENDED WALK								
JOG/TROT (TRAB)	-----								
EXTENDED TROT	-----								
LOPE (GALOPP)	=====								
EXTENDED LOPE	=====								
BACK UP (RÜCKWÄRTS)	~~~~~								
LEAD CHANGE (GALOPPWECHSEL)	=====								
TURN (DREHUNG)								
	<table border="1"> <tr> <td>ERSTE</td> <td>=====</td> </tr> <tr> <td>ZWEITE</td> <td>=====</td> </tr> <tr> <td>DREITE</td> <td>=====</td> </tr> <tr> <td>VIERTHE</td> <td>=====</td> </tr> </table>	ERSTE	=====	ZWEITE	=====	DREITE	=====	VIERTHE	=====
ERSTE	=====								
ZWEITE	=====								
DREITE	=====								
VIERTHE	=====								

TBA

TBA

TBA

TBA



Sonntag
22.06.2025
Richter II

Q LK 2/1A sen Trail

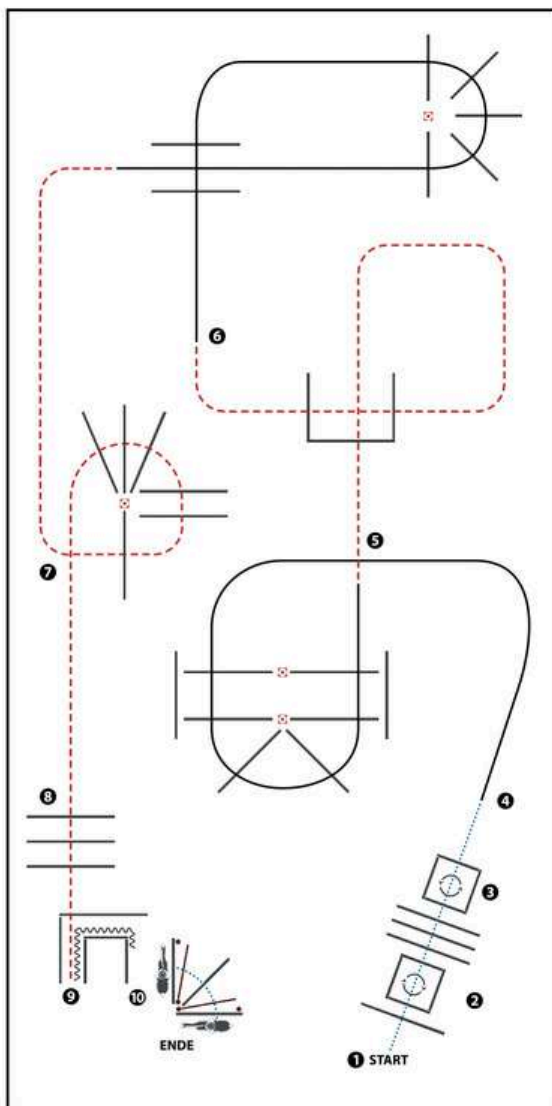

Trail-Set 12 #1 Q M LK 1/2 Senior Arenagröße min. 25 x 50 m

Set 12
#1



(Erhöhungen optional)

- 1) WALK OVER, INTO BOX, TURN 360° RIGHT
- 2) WALK OUT, WALK OVER
- 3) WALK INTO BOX, TURN 360° LEFT
- 4) LOPE OVER (LL)
- 5) JOG OVER
- 6) LOPE OVER (RL)
- 7) JOG OVER
- 8) JOG OVER
- 9) JOG IN, BACK UP
- 10) GATE RIGHT HAND OPEN, WALK OVER, CLOSE GATE

WALK (SCHRI TT)
EXTENDED WALK
JOG/TROT (TRAB)	-----
EXTENDED TROT	-----
LOPE (GALOPP)	=====
EXTENDED LOPE	=====
BACK UP (RÜCKWÄRTS)	~~~~~
LEAD CHANGE (GALOPPWECHSEL)	=====
TURN (DREHUNG)	○
	ENDE  WEITERPRAKTIK  ANFA NG 

Q LK 2/1B Trail

Trail-Set 12 #1 Q M LK 1/2 Senior Arenagröße min. 25 x 50 m

Set 12
#1

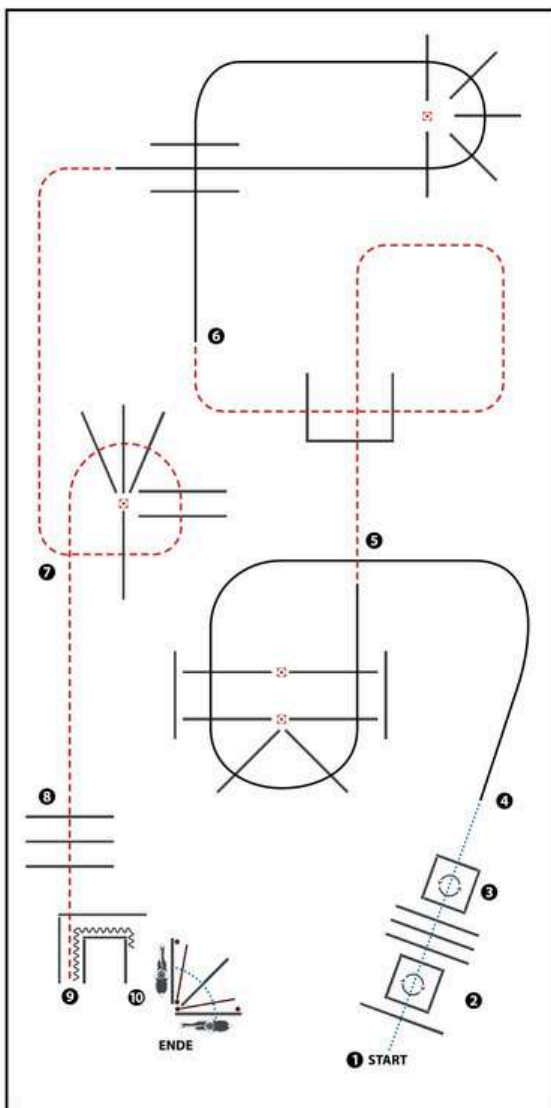

(Erhöhungen optional)

- 1) WALK OVER, INTO BOX, TURN 360° RIGHT
- 2) WALK OUT, WALK OVER
- 3) WALK INTO BOX, TURN 360° LEFT
- 4) LOPE OVER (LL)
- 5) LOPE OVER (RL)
- 6) LOPE OVER
- 7) JOG OVER
- 8) JOG OVER
- 9) JOG IN, BACK UP
- 10) GATE RIGHT HAND OPEN, WALK OVER, CLOSE GATE

WALK (SCHRI TT)
EXTENDED WALK
JOG/TROT (TRAB)
EXTENDED TROT
LOPE (GALOPP)
EXTENDED LOPE
BACK UP (RÜCKWÄRTS)
LEAD CHANGE (GALOPPWECHSEL)
TURN (DREHUNG)

Q LK 2/1 jun Trail

Trail-Set 12 #3 Q M LK 1/2 Junior Arenagröße min. 25 x 50 m

Set 12
#3

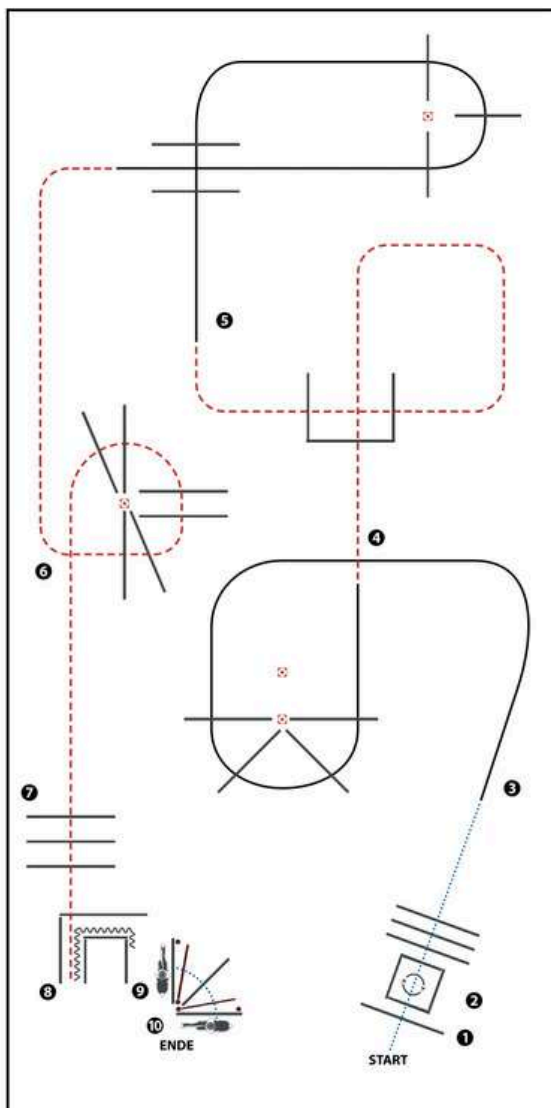

(Erhöhungen optional)

- 1) WALK OVER, INTO BOX,
TURN 360° EITHER WAY (LEFT OR RIGHT)
- 2) WALK OUT, WALK OVER
- 3) LOPE OVER (LL)
- 4) JOG OVER
- 5) LOPE OVER (RL)
- 6) JOG OVER
- 7) JOG OVER
- 8) JOG IN, BACK UP
- 9) GATE RIGHT HAND OPEN, WALK OVER, CLOSE GATE

WALK (SCHRITT)
EXTENDED WALK
JOG/TROT (TRAB)	-----
EXTENDED TROT	-----
LOPE (GALOPP)	=====
EXTENDED LOPE	=====
BACK UP (RÜCKWÄRTS)	~~~~~
LEAD CHANGE (GALOPPWECHSEL)	=====
TURN (DREHUNG)	⊙



Western Riding Pattern 9

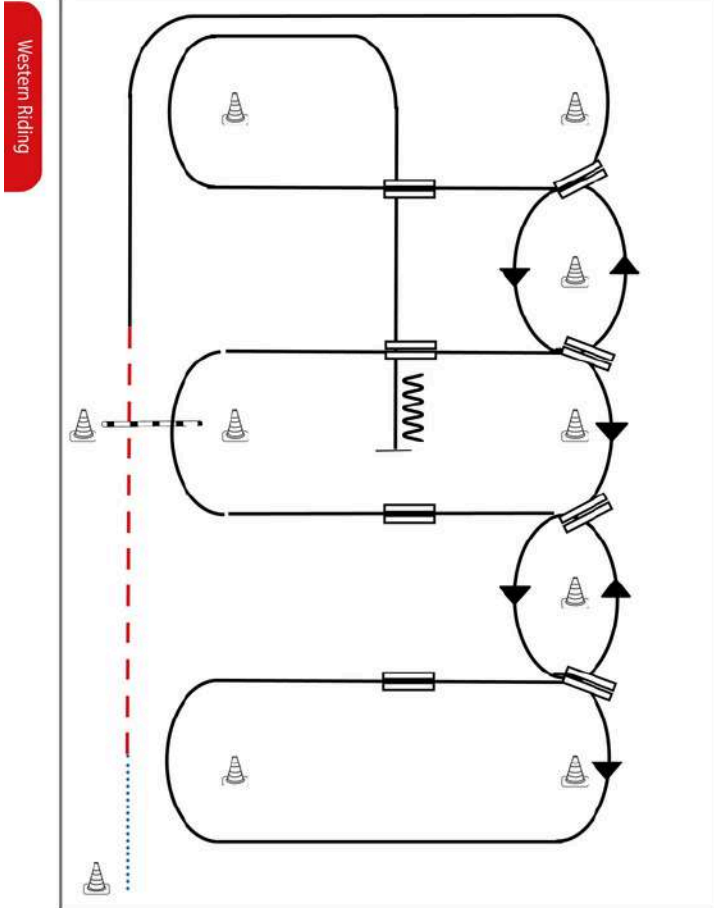

- 1) Schritt vom Start-Pylon zum ersten Marker, Übergang zum Trab, Trab über die Stange.
- 2) Übergang zum Rechtsgalopp, Galopp an der kurzen Seite
- 3) 1. Galoppwechsel auf der Linie
- 4) 2. Galoppwechsel auf der Linie
- 5) 3. Galoppwechsel auf der Linie
- 6) 4. Galoppwechsel auf der Linie, Galopp an der kurzen Seite
- 7) 1. Galoppwechsel mit Seitenwechsel
- 8) 2. Galoppwechsel mit Seitenwechsel
- 9) Galopp über die Stange
- 10) 3. Galoppwechsel mit Seitenwechsel
- 11) 4. Galoppwechsel mit Seitenwechsel
- 12) Mitte der kurzen Seite abwenden, Stop auf Höhe des Mittelmarkers, Rückwärtsrichten

Legende:	
Schritt	-----
Trab	- - - - -
Galopp	—————
Wechselzone	▬▬▬▬▬
Rückwärts	~~~~~



Western Riding Pattern 13 (für Junior-Pferde)

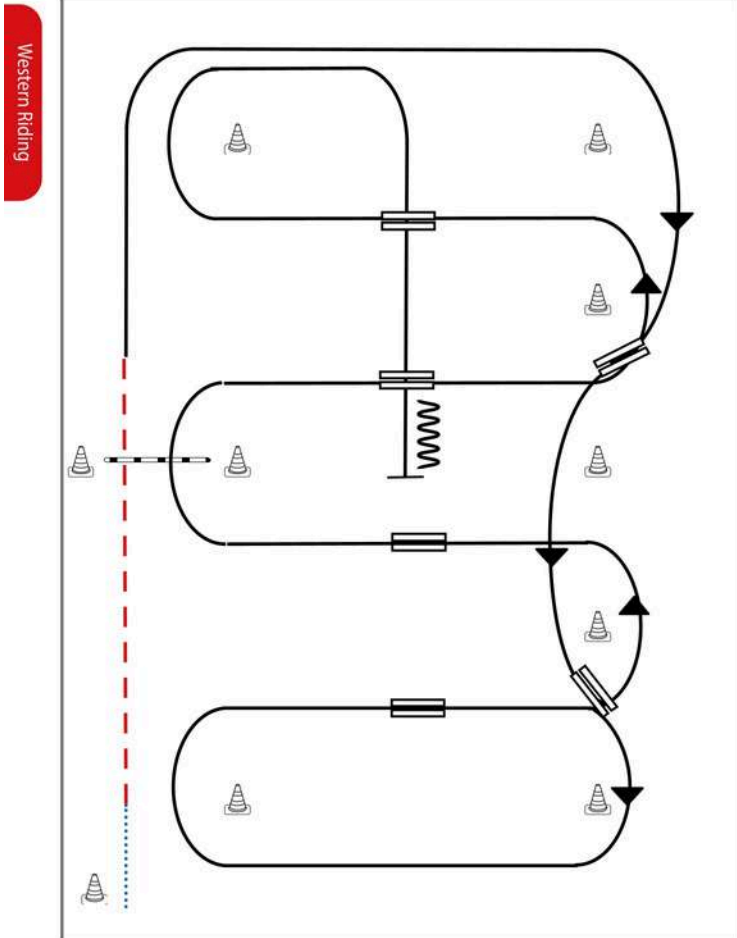

- 1) Schritt vom Start-Pylon zum ersten Marker, Übergang zum Trab, Trab über die Stange
- 2) Übergang zum Rechtsgalopp, Galopp an der kurzen Seite
- 3) 1. Galoppwechsel auf der Linie
- 4) 2. Galoppwechsel auf der Linie
- 5) 1. Galoppwechsel mit Seitenwechsel
- 6) 2. Galoppwechsel mit Seitenwechsel
- 7) Galopp über die Stange
- 8) 3. Galoppwechsel mit Seitenwechsel
- 9) 4. Galoppwechsel mit Seitenwechsel
- 10) Mitte der kurzen Seite abwenden, Stop auf Höhe des Mittelmarkers, Rückwärtsrichten

Legende:

Schritt	
Trab	
Galopp	
Wechselzone	
Rückwärts	



Western Riding Pattern 11

Western Riding

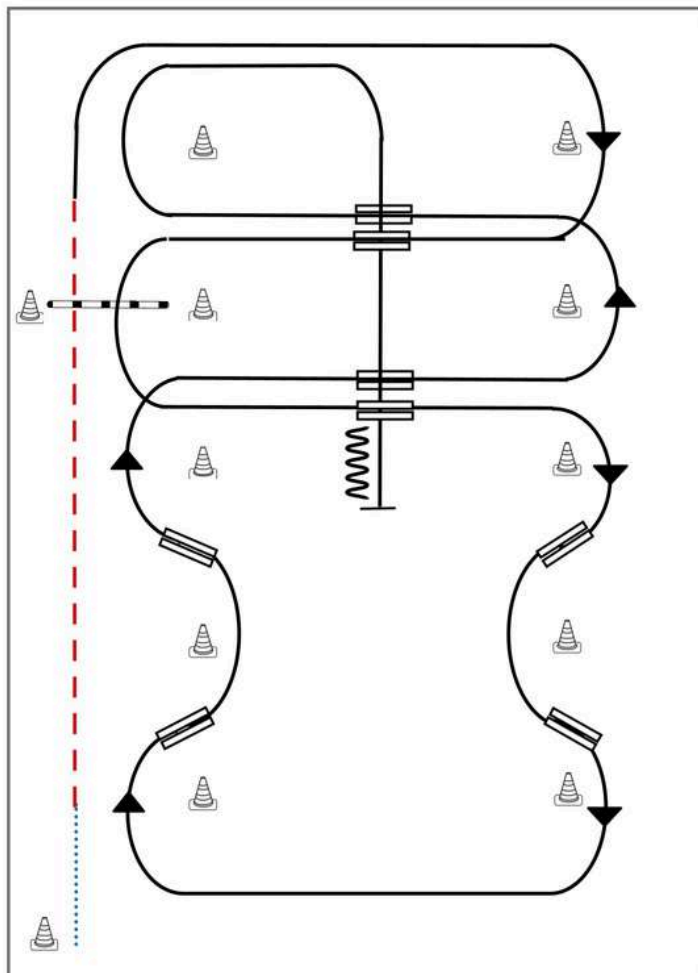

- 1) Schritt vom Start-Pylon zum ersten Marker, Übergang zum Trab, Trab über die Stange
- 2) Übergang zum Rechtsgalopp, Galopp an der kurzen Seite
- 3) 1. Galoppwechsel mit Seitenwechsel
- 4) Galopp über die Stange
- 5) 2. Galoppwechsel mit Seitenwechsel
- 6) 1. Galoppwechsel auf der Linie
- 7) 2. Galoppwechsel auf der Linie
- 8) 3. Galoppwechsel auf der Linie
- 9) 4. Galoppwechsel auf der Linie
- 10) 3. Galoppwechsel mit Seitenwechsel
- 11) 4. Galoppwechsel mit Seitenwechsel
- 12) Mitte der kurzen Seite abwenden, Stop auf Höhe des Mittelmarkers, Rückwärtsrichten

Legende:

Schritt	
Trab	
Galopp	
Wechselzone	
Rückwärts	



Western Riding Pattern 11

Western Riding

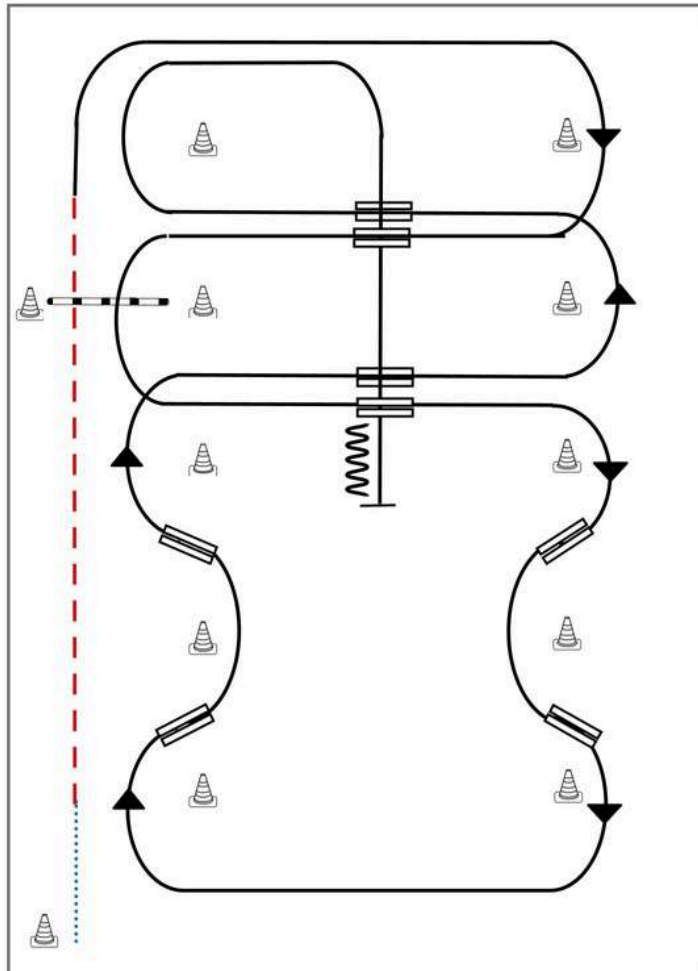

- 1) Schritt vom Start-Pylon zum ersten Marker, Übergang zum Trab, Trab über die Stange
- 2) Übergang zum Rechtsgalopp, Galopp an der kurzen Seite
- 3) 1. Galoppwechsel mit Seitenwechsel
- 4) Galopp über die Stange
- 5) 2. Galoppwechsel mit Seitenwechsel
- 6) 1. Galoppwechsel auf der Linie
- 7) 2. Galoppwechsel auf der Linie
- 8) 3. Galoppwechsel auf der Linie
- 9) 4. Galoppwechsel auf der Linie
- 10) 3. Galoppwechsel mit Seitenwechsel
- 11) 4. Galoppwechsel mit Seitenwechsel
- 12) Mitte der kurzen Seite abwenden, Stop auf Höhe des Mittelmarkers, Rückwärtsrichten

Legende:

Schritt	
Trab	
Galopp	
Wechselzone	
Rückwärts	

Western Riding Pattern 8 (für Junior-Pferde)

#8

Western Riding Pattern LK 2/1 AB jun

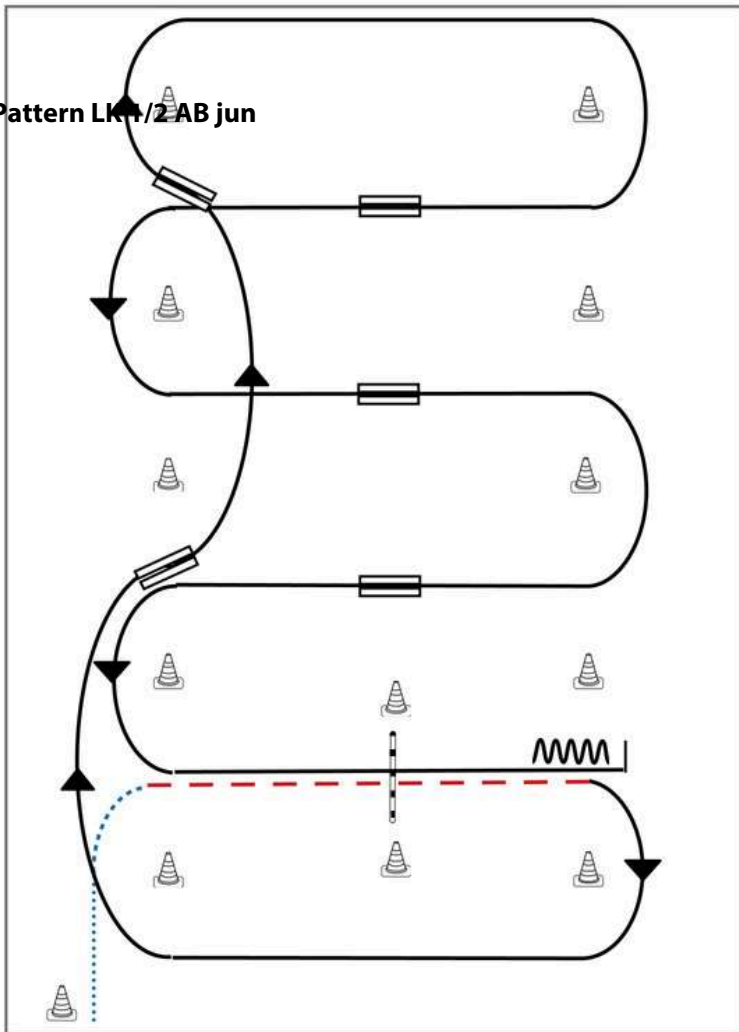

- 1) Schritt vom Start-Pylon, Übergang zum Trab zwischen den Markern, Trab über die Stange
- 2) Übergang zum Rechtsgalopp zwischen den Markern, Galopp an der kurzen Seite
- 3) 1. Galoppwechsel auf der Linie
- 4) 2. Galoppwechsel auf der Linie
- 5) 1. Galoppwechsel mit Seitenwechsel
- 6) 2. Galoppwechsel mit Seitenwechsel
- 7) 3. Galoppwechsel mit Seitenwechsel
- 8) Galopp über die Stange
- 9) Stop zwischen den Markern, Rückwärtsrichten

Legende:

Schritt	
Trab	
Galopp	
Wechselzone	
Rückwärts	

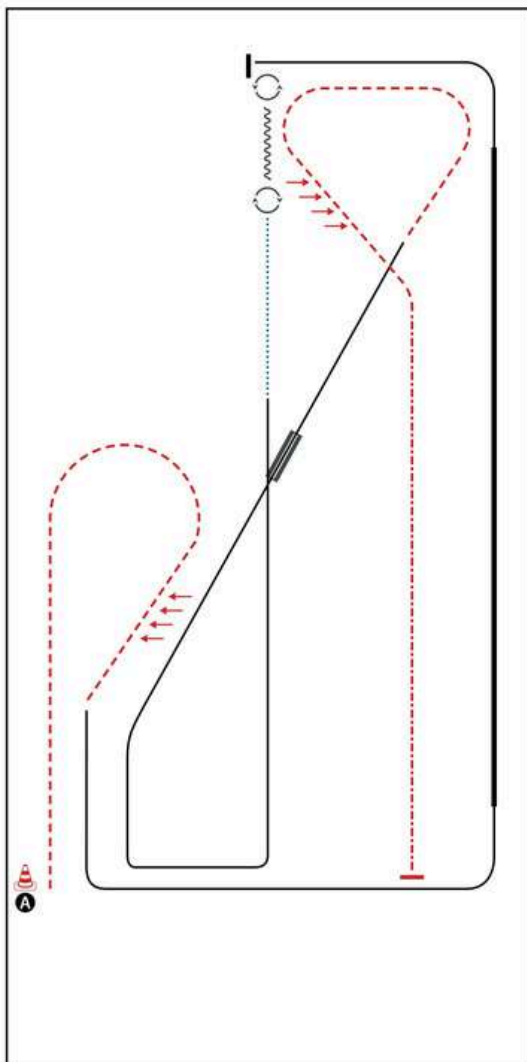

BE READY AT A

- 1) JOG, TWO TRACK RIGHT
- 2) LOPE (LL)
- 3) EXTENDED LOPE (LL), COLLECTED LOPE (LL)
- 4) STOP, TURN 45° RIGHT
- 5) BACK UP (AT LEAST ONE HORSE LENGTH)
- 6) TURN 540° LEFT
- 7) WALK, LOPE RL CORNERS
- 8) CHANGE LEADS (SIMPLE OR FLYING) LOPE (LL)
- 9) JOG, TWO TRACK LEFT
- 10) EXTENDED JOG, STOP
- WALK OUT

WALK (SCHRITT)
EXTENDED WALK
JOG/TROT (TRAB)
EXTENDED TROT
LOPE (GALOPP)
EXTENDED LOPE
BACK UP (RÜCKWÄRTS)	~~~~~
LEAD CHANGE (GALOPPWECHSEL)	=====
TURN (DREHUNG)

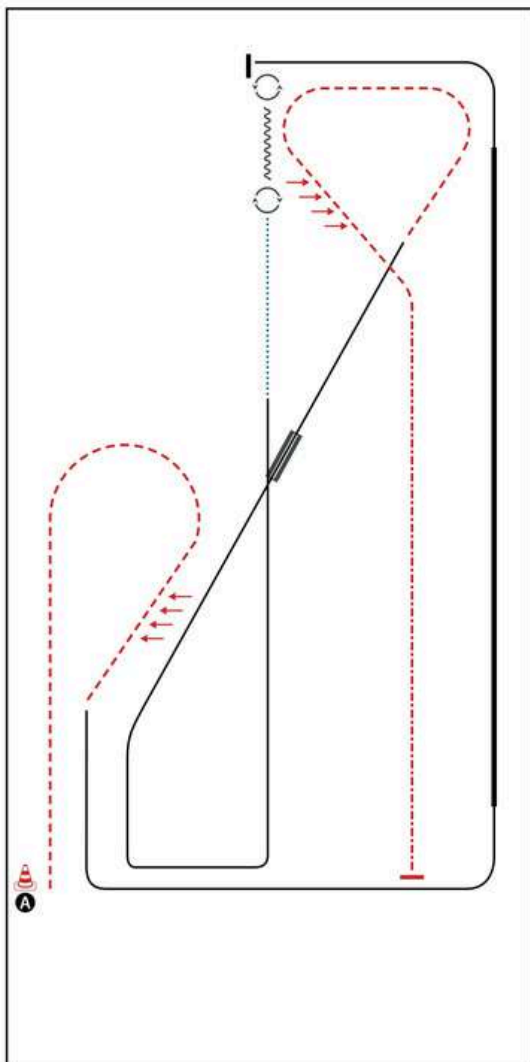

BE READY AT A

- 1) JOG, TWO TRACK RIGHT
- 2) LOPE (LL)
- 3) EXTENDED LOPE (LL), COLLECTED LOPE (LL)
- 4) STOP, TURN 45° RIGHT
- 5) BACK UP (AT LEAST ONE HORSE LENGTH)
- 6) TURN 540° LEFT
- 7) WALK, LOPE RL CORNERS
- 8) CHANGE LEADS (SIMPLE OR FLYING) LOPE (LL)
- 9) JOG, TWO TRACK LEFT
- 10) EXTENDED JOG, STOP
WALK OUT

WALK (SCHRITT)
EXTENDED WALK
JOG/TROT (TRAB)
EXTENDED TROT
LOPE (GALOPP)
EXTENDED LOPE
BACK UP (RÜCKWÄRTS)	∩∩∩∩∩∩∩∩
LEAD CHANGE (GALOPPWECHSEL)	=====
TURN (DREHUNG)	○
	RECHTS LINKS WÄHLEN

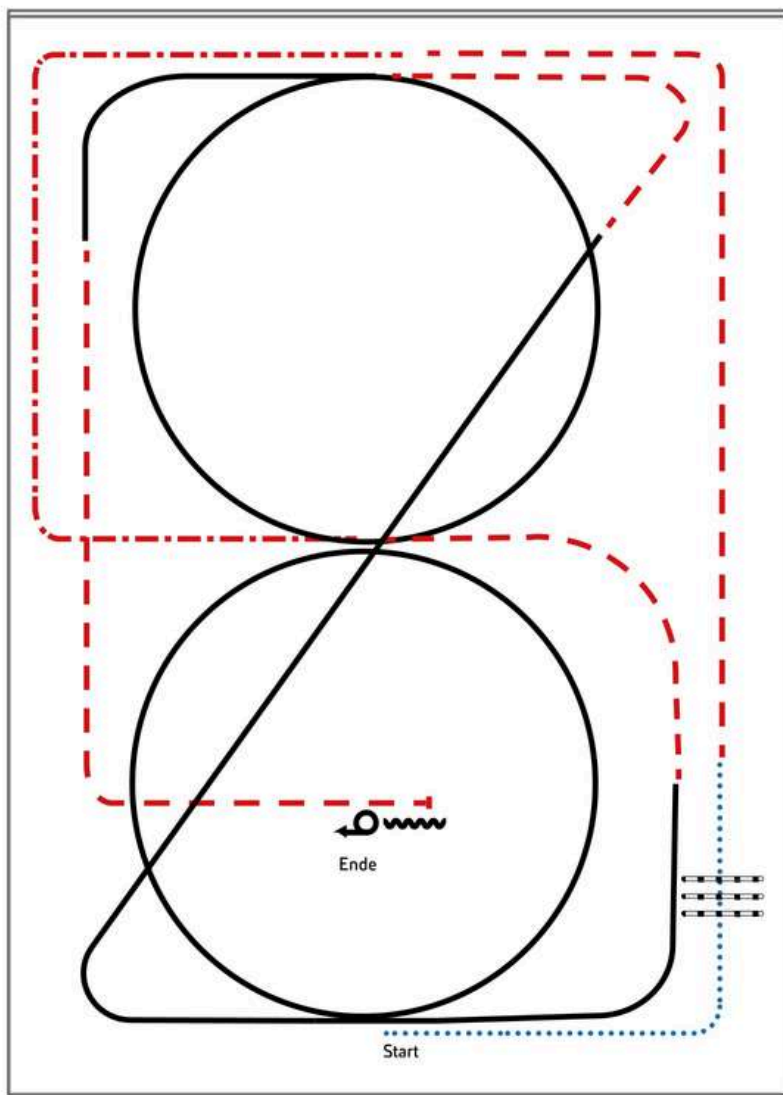

- 1) Walk, Walk over, Walk
- 2) Trot
- 3) Extended Trot corners
- 4) Trot
- 5) Lope RL circle, Lope
- 6) Trot, Lope LL circle
- 7) Trot
- 8) Stop, Back up
- 9) Turn 360° left or right

Legende:	
Schritt
Trab	- . - . - .
Galopp	— — —
Wechselzone	
Rückwärts	~~~~~

Jungferde Ranch Riding Pattern 4 (5j.)

Jungferde

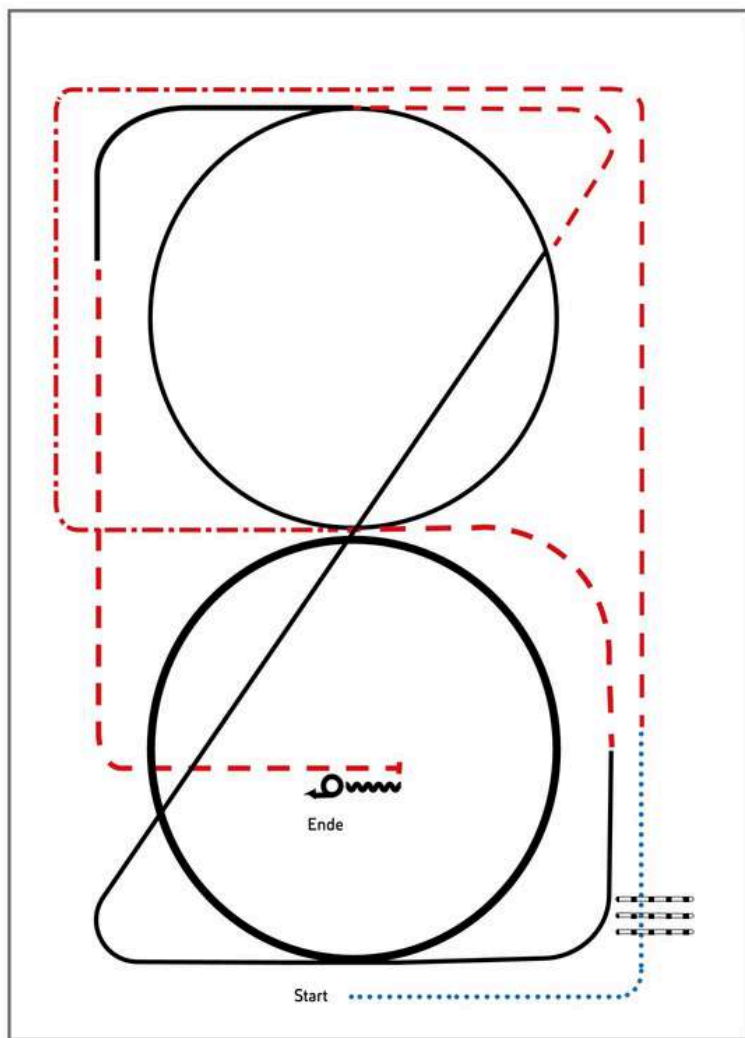

- 1) Walk, Walk over, Walk
- 2) Trot
- 3) Extended Trot corners
- 4) Trot
- 5) Lope RL, extended Lope circle, Lope
- 6) Trot, Lope LL circle
- 7) Trot
- 8) Stop, Back up
- 9) Turn 360° left or right

Legende:

- Schritt: 
- Trab: 
- Galopp: 
- Wechselzone: 
- Rückwärts: 



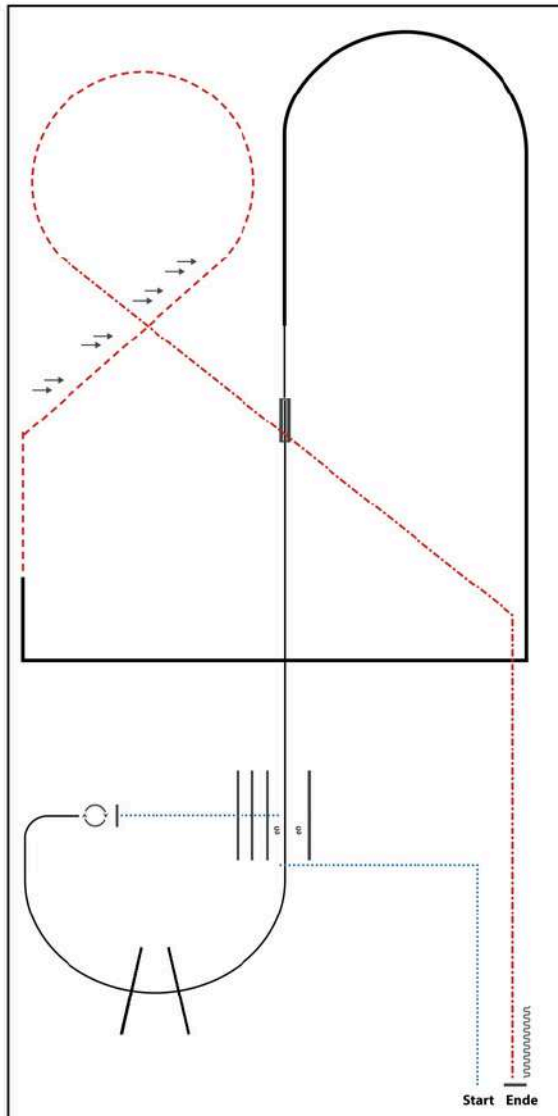

- 1) WALK CORNER
- 2) SIDEPASS RIGHT, WALK OVER
- 3) STOP, 360° TURNS (EACH DIRECTION)
- 4) LOPE LL, LOPE OVER
- 5) CHANGE LEADS (SIMPLE OR FLYING), LOPE RL
- 6) EXTENDED LOPE RL
- 7) EXTENDED LOPE CORNERS
- 8) TROT, TROT TWO TRACK
- 9) TROT
- 10) EXTENDED TROT
- 11) STOP, BACK UP

WALK (SCHRI TT)
EXTENDED WALK
JOG/TROT (TRAB)	-----
EXTENDED TROT	-----
LOPE (GALOPP)	=====
EXTENDED LOPE	=====
BACK UP (RÜCKWÄRTS)	\\\\\\\\\\\\\\\\
LEAD CHANGE (GALOPPWECHSEL)	=====
TURN (DREHUNG)	○
	ERSTE WÄHREND UNTER

#18 Ranch Riding Q/M jun. LK 1/2 Arenagröße min. 20 x 40 m

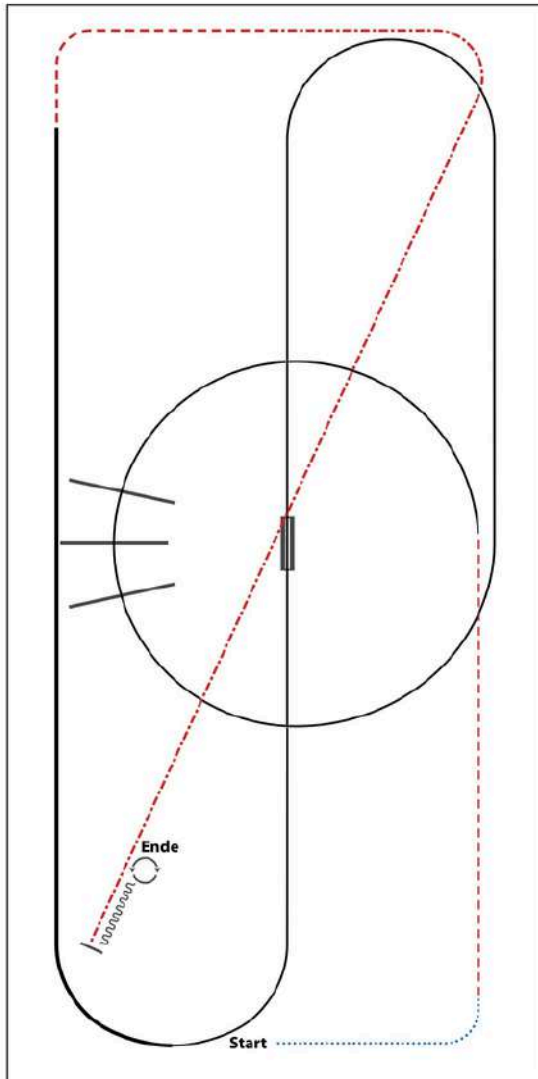

- 1) WALK
- 2) TROT
- 3) LOPE (LL) CIRCLE, LOPE OVER
- 4) CHANGE LEADS (SIMPLE OR FLYING)
- 5) LOPE (RL)
- 6) EXTENDED LOPE (RL)
- 7) TROT
- 8) EXTENDED TROT
- 9) STOP, BACK UP
- 10) 360° TURNS (EACH DIRECTION)

WALK (SCHRITT)
EXTENDED WALK
JOG/TROT (TRAB)
EXTENDED TROT
LOPE (GALOPP)
EXTENDED LOPE
BACK UP (RÜCKWÄRTS)
LEAD CHANGE (GALOPPWECHSEL)
TURN (DREHUNG)

Für ein starkes Miteinander

Weil Vertrauen verbindet.

Jetzt
rundum
absichern!



Unsere neuen, noch besseren Pferdeversicherungen vom Experten. Der beste Schutz für dich und dein Pferd – OP-, Kranken-, Kolik-, Herden- und Haftpflicht-Versicherung.

Tel. 0581 8070-4646
uelzener.de/pferd



Uelzener
Mensch.Tier.Wir.



**Wir wünschen allen
Teilnehmern viel Erfolg,
Freude und eine gute An-
und Abreise.**