



10.- 12. Juli 2026



LANDESMEISTERSCHAFTEN

Berlin-Brandenburg & Mecklenburg-Vorpommern
& Sachsen-Anhalt im

WESTERNREITEN

2026

Open House, Country Music, Kids Club, Ponyreiten u.v.m.

Altes Flugplatzgelände • Hugo-Eckener-Ring
62 • 16816 Neuruppin

PATTERNBOOK

Inhalt

| | |
|---|--------|
| Jungpferde Reining 5jährig..... | - 6 - |
| Jungpferde Reining 4jährig..... | - 7 - |
| Youngstars Challenge 6jährig..... | - 8 - |
| LK 1A sen Ranch Riding..... | - 9 - |
| LK 2A sen Ranch Riding..... | - 10 - |
| LK 4A Reining..... | - 11 - |
| LK 4B Reining..... | - 12 - |
| LK1/ 2 jun Reining..... | - 13 - |
| LK 1/2A sen Western Riding..... | - 14 - |
| LK 3 Western Riding..... | - 15 - |
| Finale Reining Team-Cup 1-3 jun (4- bis 6-jährig)..... | - 16 - |
| Finale Reining Team-Cup LK 4 jun (4- bis 6-jährig)..... | - 17 - |
| Finale Reining Team-Cup LK1-3 sen (ab 7-jährig)..... | - 18 - |
| Finale Reining Team-Cup LK 4 sen (ab 7-jährig)..... | - 19 - |
| LK 4/5B Showmanship at Halter..... | - 21 - |
| LK 4/5A Showmanship at Halter..... | - 22 - |
| LK 3A Showmanship at Halter..... | - 23 - |
| LK 3B Showmanship at Halter..... | - 24 - |
| LK 1A Western Horsemanship..... | - 25 - |
| LK 2A Western Horsemanship..... | - 26 - |
| LK 3A Ranch Riding..... | - 27 - |
| LK 4A Ranch Riding..... | - 28 - |
| Walk Trot Trail..... | - 29 - |
| LK 4A Trail..... | - 30 - |
| LK 4/5B Trail..... | - 31 - |
| LK 1/2 jun Trail..... | - 32 - |
| M LK 2/1 jun Trail..... | - 33 - |
| Jungpferde Trail 4jährig..... | - 34 - |
| Jungpferde Trail 5jährig..... | - 35 - |
| LK 1/2 sen Superhorse..... | - 36 - |
| LK 1/2B Ranch Riding..... | - 38 - |
| LK 1 jun Ranch Riding..... | - 39 - |
| LK 2 jun Ranch Riding..... | - 40 - |
| M LK 2/1B Ranch Riding..... | - 41 - |
| M LK 2/1A sen Ranch Riding..... | - 42 - |
| LK 1/2 B Reining..... | - 43 - |
| M LK 2/1 jun Reining..... | - 44 - |

| | |
|---|--------|
| LK 1A sen Reining..... | - 45 - |
| LK 2A sen Reining..... | - 46 - |
| M LK 2/1B Reining | - 47 - |
| Mannschaft Ranch Riding..... | - 48 - |
| Mannschaft Horsemanship | - 49 - |
| Jungpferde Ranch Riding 4jährig | - 51 - |
| Jungpferde Ranch Riding 5jährig | - 52 - |
| Walk Trot Horsemanship | - 53 - |
| LK 1/2B Western Horsemanship | - 54 - |
| LK 4/5A Western Horsemanship | - 55 - |
| LK 3B Western Horsemanship | - 56 - |
| M LK 2/1B Western Riding..... | - 57 - |
| M LK 2/1A sen Western Riding | - 58 - |
| LK 1A sen Trail..... | - 59 - |
| LK 2A sen Trail..... | - 60 - |
| LK 1/2B Trail..... | - 61 - |
| M LK 2/1A sen Trail | - 62 - |
| M LK 2/1B Trail | - 63 - |
| Mannschaft Trail | - 64 - |
| LK 3B Trail..... | - 65 - |
| LK 3A Trail..... | - 66 - |
| Jungpferde Basis 5jährig..... | - 68 - |
| Jungpferde Basis 4jährig..... | - 69 - |
| LK 4/5B Western Horsemanship | - 70 - |
| LK 3A Western Horsemanship | - 71 - |
| M LK 2/1B Western Horsemanship..... | - 72 - |
| M LK 2/1A Western Horsemanship..... | - 73 - |
| M LK 2/1A sen Reining | - 74 - |
| LK 1/2 jun Western Riding..... | - 75 - |
| M LK 2/1 jun Western Riding | - 76 - |
| Box Drive Box..... | - 77 - |
| LK 1-3 Working Cow Horse Boxing Class | - 78 - |
| LK 1-3 Working Cow Horse (Preisgeld)..... | - 79 - |
| M LK 2/1 jun Working Cow Horse | - 80 - |
| M LK 2/1 sen Working Cow Horse..... | - 81 - |
| LK 1A Showmanship at Halter..... | - 83 - |
| LK 2A Showmanship at Halter..... | - 84 - |
| LK 1/2B Showmanship at Halter | - 85 - |

| | |
|---------------------------------------|--------|
| M LK 2/1A Showmanship at Halter | - 86 - |
| M LK 2/1B Showmanship at Halter | - 87 - |
| Walk Trot Ranch Riding..... | - 88 - |
| LK 5B Ranch Riding | - 89 - |
| LK 3B Ranch Riding | - 90 - |
| LK 5A Ranch Riding | - 91 - |
| LK 4B Ranch Riding | - 92 - |
| M LK 2/1 jun Ranch Riding | - 93 - |
| M LK 2/1 sen Superhorse | - 94 - |
| Youngstars Reining 6jährig..... | - 95 - |
| LK 3A Reining..... | - 96 - |
| LK 3B Reining..... | - 97 - |

Freitag
10.07.2026
Reithalle

Jungpferde Reining 4jährig



Jungpferde Reining Pattern 1 (4j./5j.)

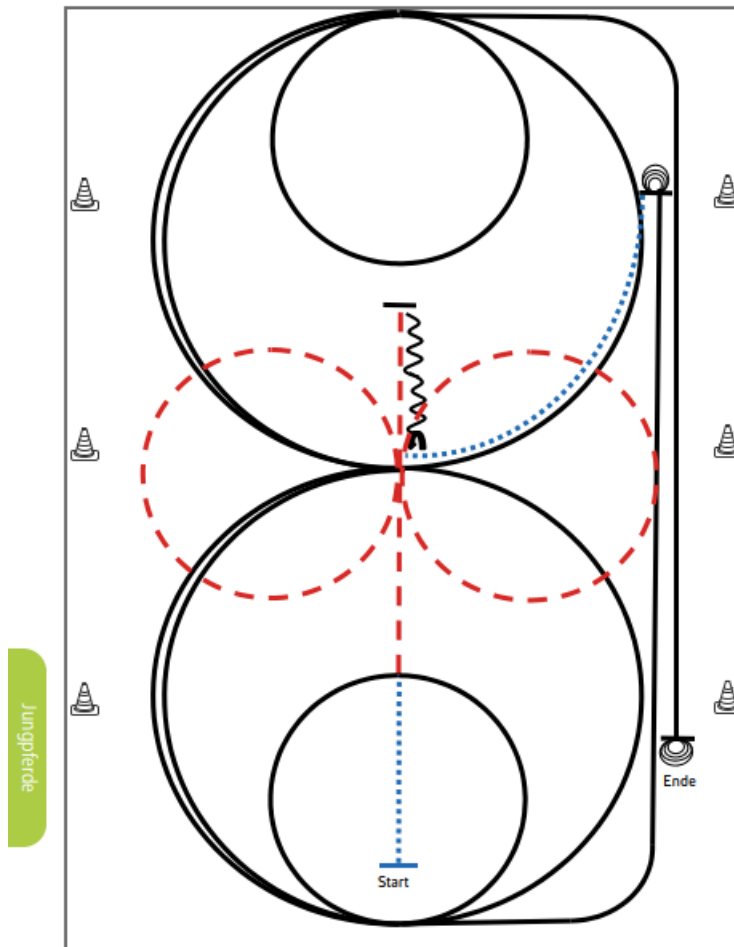

Jungpferde

- 1) Schritt und Trab durch die Länge der Bahn, bei X eine Voltenacht (opt. Li./re. beginnend), Trab, Stop hinter X, Rückwärts bis X, ¼ Turn li.
- 2) 1 ½ große Zirkel Galopp (**links**)
- 3) 1 kleiner Zirkel Galopp (**links**)
- 4) Run Down entlang der langen Seite, Sliding Stop mind. 6 m von der Bande entfernt hinter dem Endmaker
- 5) 3 ½ Spins **links**, Verharren
- 6) Schritt bis X, 1 ½ große Zirkel Galopp (**rechts**)
- 7) 1 kleiner Zirkel (**rechts**)
- 8) Run Down entlang der langen Seite, Sliding Stop mind. 6 m von der Bande entfernt hinter dem Endmaker
- 9) 3 ½ Spins **rechts**, Verharren

| | |
|-----------|-----|
| Trab | --- |
| Galopp | — |
| Rückwärts | ⋈ |

Der Reiter muss das Kopfstück zur Gebisskontrolle vor dem Richter abnehmen.

LK 1A sen Ranch Riding

#29 Ranch Riding LK 1-3 Arenagröße min. 20 x 40 m

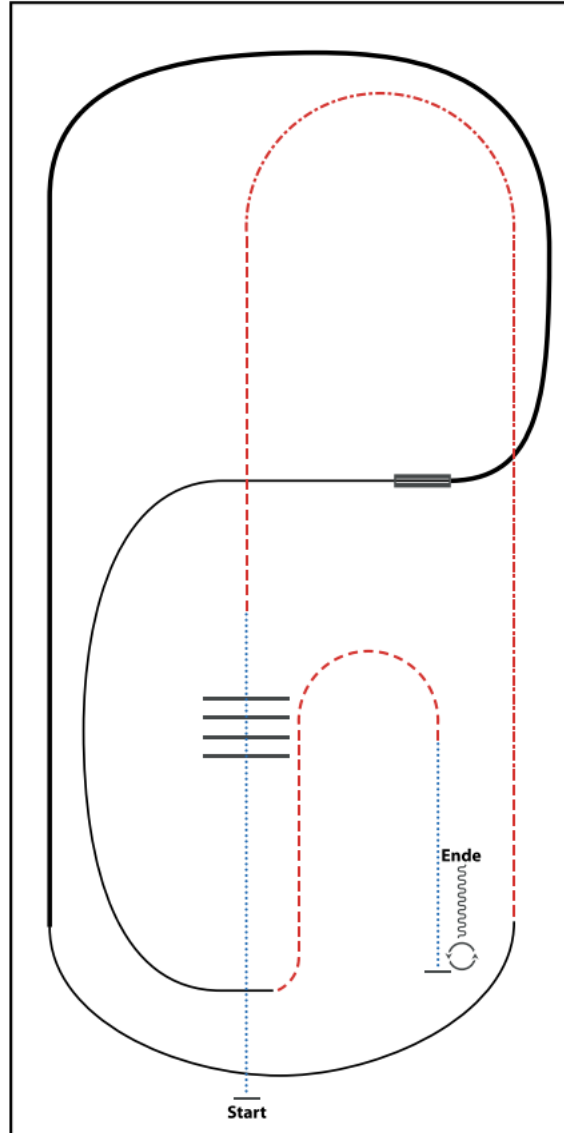

- 1) WALK OVER
- 2) TROT
- 3) EXTENDED TROT, TROT
- 4) LOPE (RL)
- 5) EXTENDED LOPE (RL)
- 6) LEADCHANGE (SIMPLE OR FLYING)
- 7) LOPE (LL)
- 8) TROT
- 9) WALK
- 10) STOP, 360° TURNS (EACH DIRECTION)
- 11) BACK UP

| | |
|-----------------------------|-------|
| WALK (SCHRITT) | |
| EXTENDED WALK | |
| JOG/TROT (TRAB) | |
| EXTENDED TROT | |
| LOPE (GALOPP) | |
| EXTENDED LOPE | |
| BACK UP (RÜCKWÄRTS) | |
| LEAD CHANGE (GALOPPWECHSEL) | |
| TURN (DREHUNG) | |

LK 2A sen Ranch Riding

#29 Ranch Riding LK 1-3 Arenagröße min. 20 x 40 m

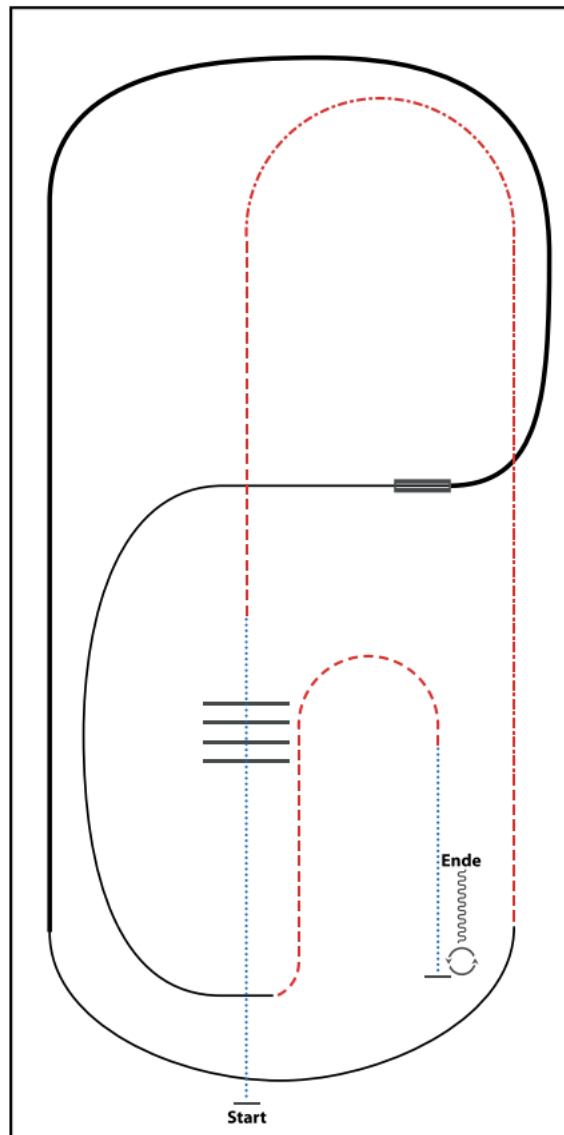

- 1) WALK OVER
- 2) TROT
- 3) EXTENDED TROT, TROT
- 4) LOPE (RL)
- 5) EXTENDED LOPE (RL)
- 6) LEADCHANGE (SIMPLE OR FLYING)
- 7) LOPE (LL)
- 8) TROT
- 9) WALK
- 10) STOP, 360° TURNS (EACH DIRECTION)
- 11) BACK UP

| | |
|-----------------------------|-------|
| WALK (SCHRITT) | |
| EXTENDED WALK | |
| JOG/TROT (TRAB) | |
| EXTENDED TROT | |
| LOPE (GALOPP) | |
| EXTENDED LOPE | |
| BACK UP (RÜCKWÄRTS) | ~~~~~ |
| LEAD CHANGE (GALOPPWECHSEL) | ===== |
| TURN (DREHUNG) | ⊙ |

LK 4A Reining



Reining Pattern 18 (nur für LK 4)

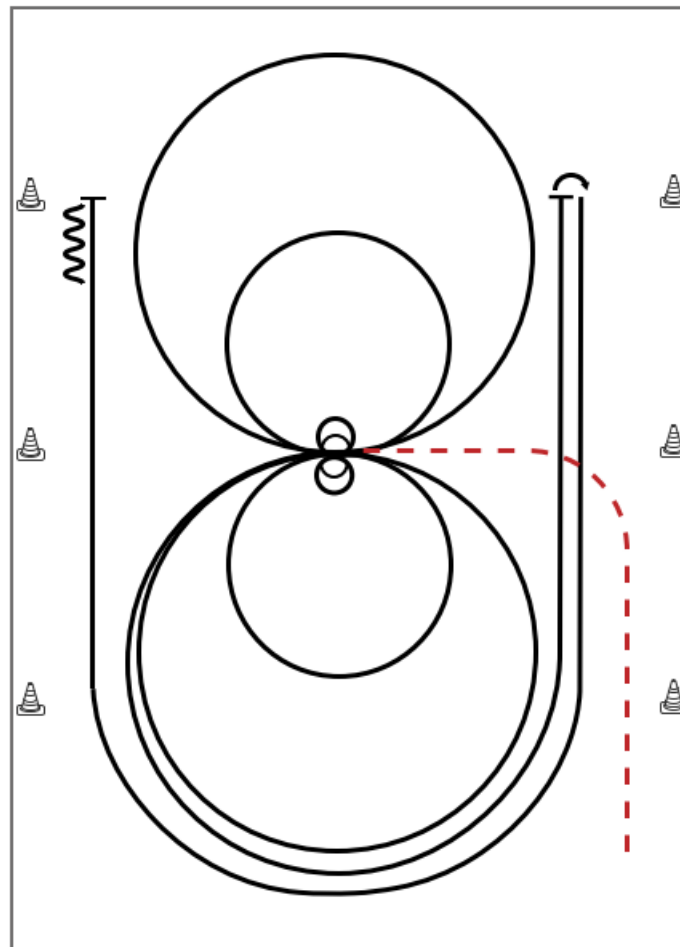

Im Trab zur Mitte der Bahn. Beginn der Aufgabe aus dem Schritt oder Stand

- 1) 2 Spins **rechts**, verharren
- 2) 2 Zirkel **rechts**, 1. groß und schnell, 2. klein und langsam, Stop bei X, verharren
- 3) 2 Spins **links**, verharren
- 4) 2 Zirkel **links**, 1. groß und schnell, 2. **klein** und langsam
- 5) Galopp (**links**) auf dem Zirkel, der nicht geschlossen wird, Run Down entlang der langen Seite, Stop mind. 6,00m von der Bande entfernt hinter dem **Mittelmarker**, Rollback **rechts**, kein Verharren
- 6) Galopp (**rechts**) auf dem Zirkel, der nicht geschlossen wird, Run Down entlang der langen Seite, Stop mind. 6,00m von der Bande entfernt hinter dem **Mittelmarker**, Rückwärtsrichten mind. 3,00m, Verharren

| | |
|-----------|-----|
| Trab | --- |
| Galopp | — |
| Rückwärts | W |

Der Reiter muss das Kopfstück zur Gebisskontrolle vor dem Richter abnehmen.

LK 4B Reining



Reining Pattern 18 (nur für LK 4)

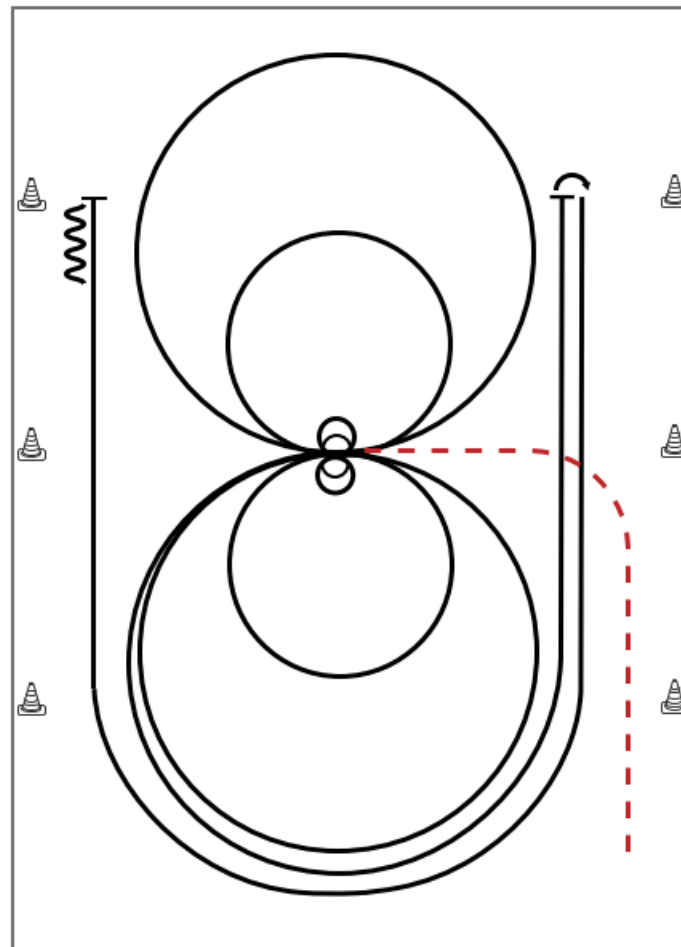

Im Trab zur Mitte der Bahn. Beginn der Aufgabe aus dem Schritt oder Stand

- 1) 2 Spins **rechts**, verharren
- 2) 2 Zirkel **rechts**, 1. groß und schnell, 2. klein und langsam, Stop bei X, verharren
- 3) 2 Spins **links**, verharren
- 4) 2 Zirkel **links**, 1. groß und schnell, 2. **klein** und langsam
- 5) Galopp (**links**) auf dem Zirkel, der nicht geschlossen wird, Run Down entlang der langen Seite, Stop mind. 6,00m von der Bande entfernt hinter dem **Mittelmarker**, Rollback **rechts**, kein Verharren
- 6) Galopp (**rechts**) auf dem Zirkel, der nicht geschlossen wird, Run Down entlang der langen Seite, Stop mind. 6,00m von der Bande entfernt hinter dem **Mittelmarker**, Rückwärtsrichten mind. 3,00m, Verharren

| | |
|-----------|-----|
| Trab | --- |
| Galopp | — |
| Rückwärts | W |

Der Reiter muss das Kopfstück zur Gebisskontrolle vor dem Richter abnehmen.

LK1/ 2 jun Reining



Reining Pattern 2

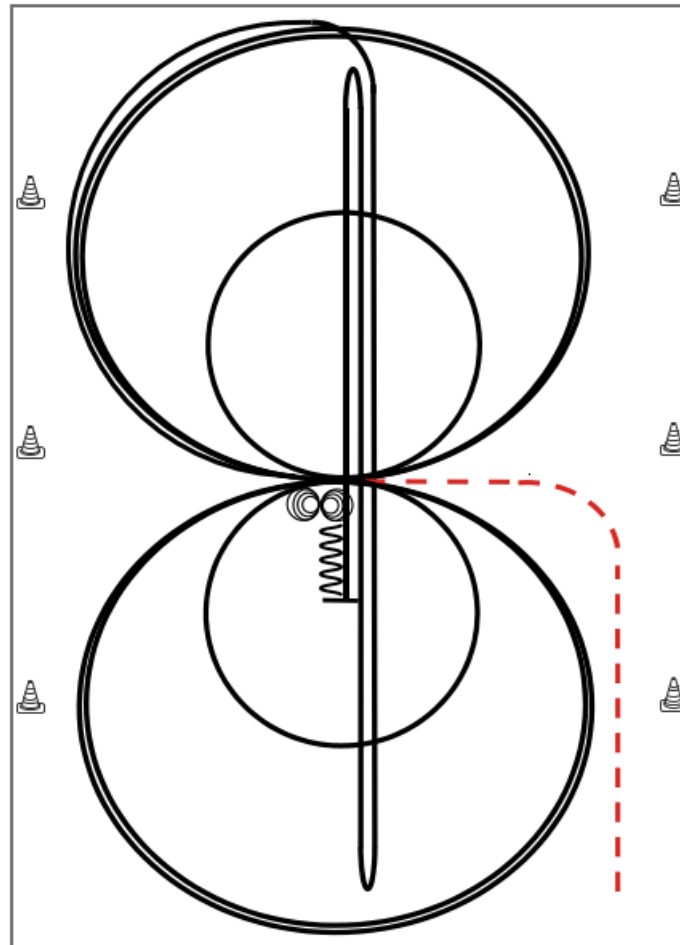

Im Trab zur Mitte der Bahn. Beginn der Aufgabe aus dem Schritt oder Stand.

- 1) 3 Zirkel Galopp (**rechts**), **1. klein** und langsam, 2. + 3. groß und schnell, Galoppwechsel bei X
 - 2) 3 Zirkel Galopp (**links**), **1. klein** und langsam, 2. + 3. groß und schnell, Galoppwechsel bei X
 - 3) Galopp (**rechts**) auf dem Zirkel, der nicht geschlossen wird, Run Down auf der Mittellinie, Sliding Stop hinter dem **Endmarker**, Rollback **rechts**, kein Verharren
 - 4) Run Down auf der Mittellinie, Sliding Stop hinter dem **Endmarker**, Rollback **links** kein Verharren
 - 5) Run Down auf der Mittellinie, Sliding Stop hinter dem **Mittelmarker**, Rückwärtsrichten bis zur Mitte der Bahn oder mind. 3,00 m, Verharren
 - 6) 4 Spins rechts, Verharren
 - 7) 4 Spins links, Verharren
- Der Reiter muss das Kopfstück zur Gebisskontrolle vor dem Richter abnehmen.

| | |
|-----------|-----|
| Trab | --- |
| Galopp | — |
| Rückwärts | W |

LK 1/2A sen Western Riding



Western Riding Pattern 4 (für Senior-Pferde), Arena mind. 20 x 45 Meter

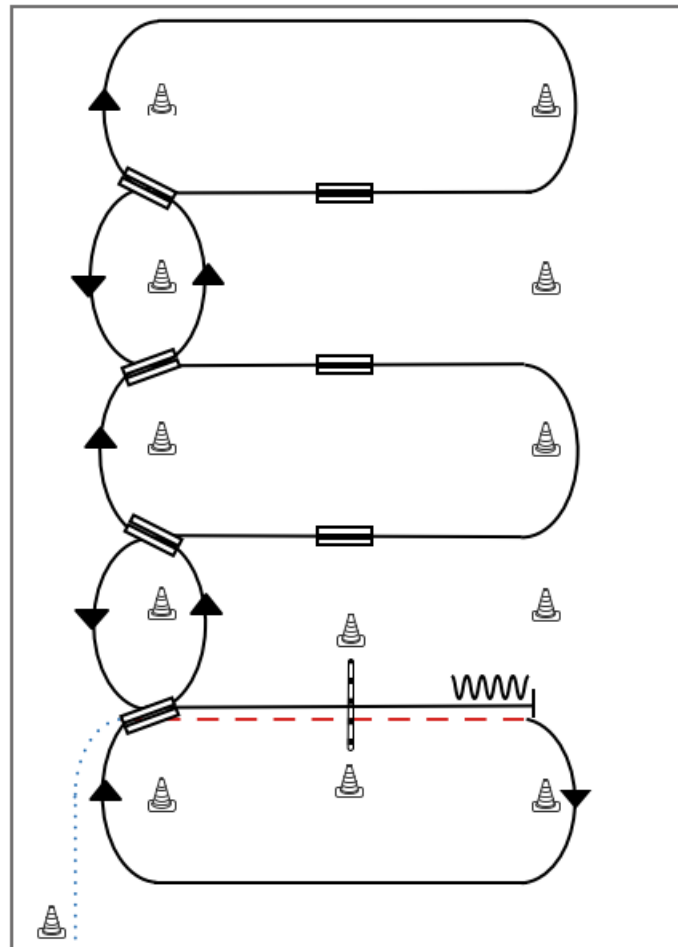

Western Riding

- 1) Schritt vom Start-Pylon, Übergang zum Trab zwischen den Markern, Trab über die Stange
- 2) Übergang zum Rechtsgalopp zwischen den Markern, Galopp an der kurzen Seite
- 3) 1. Galoppwechsel auf der Linie
- 4) 2. Galoppwechsel auf der Linie
- 5) 3. Galoppwechsel auf der Linie
- 6) 4. Galoppwechsel auf der Linie
- 7) 1. Galoppwechsel mit Seitenwechsel
- 8) 2. Galoppwechsel mit Seitenwechsel
- 9) 3. Galoppwechsel mit Seitenwechsel
- 10) Galopp über die Stange
- 11) Stop zwischen den Markern, Rückwärtsrichten

| Legende: | |
|-------------|-----------|
| Schritt | |
| Trab | — — — — — |
| Galopp | — — — — — |
| Wechselzone | ▬▬▬▬▬ |
| Rückwärts | ~~~~~ |

LK 3 Western Riding



Western Riding Pattern 8 (für Junior-Pferde, LK 3), Arena mind. 20 x 45 Meter

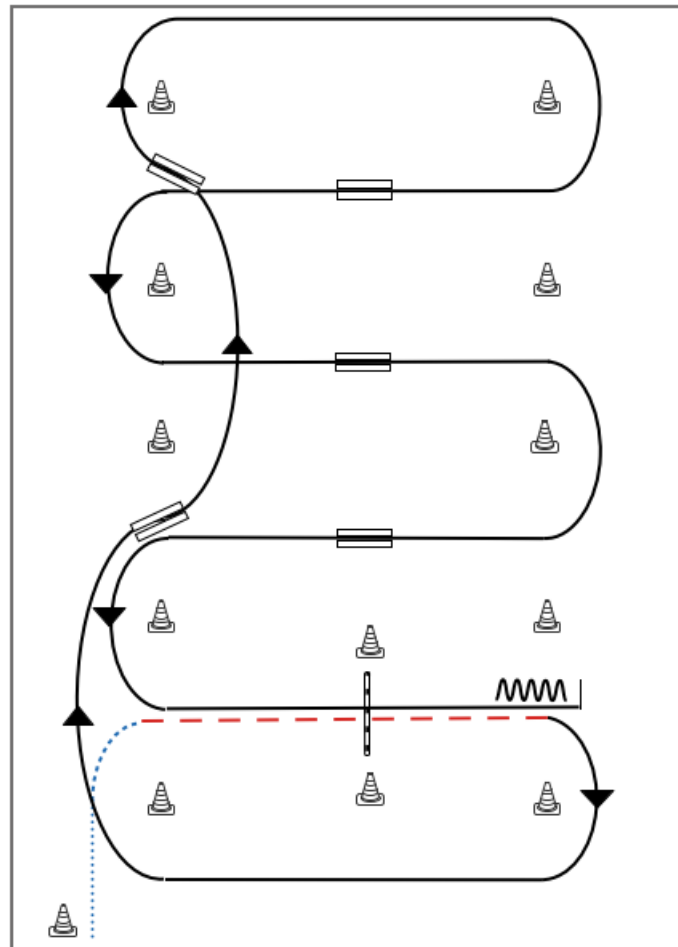

Western Riding

- 1) Schritt vom Start-Pylon, Übergang zum Trab zwischen den Markern, Trab über die Stange
- 2) Übergang zum Rechtsgalopp zwischen den Markern, Galopp an der kurzen Seite
- 3) 1. Galoppwechsel auf der Linie
- 4) 2. Galoppwechsel auf der Linie
- 5) 1. Galoppwechsel mit Seitenwechsel
- 6) 2. Galoppwechsel mit Seitenwechsel
- 7) 3. Galoppwechsel mit Seitenwechsel
- 8) Galopp über die Stange
- 9) Stop zwischen den Markern, Rückwärtsrichten

| Legende: | |
|-------------|-----------|
| Schritt | |
| Trab | — — — — — |
| Galopp | — — — — — |
| Wechselzone | ▬▬▬▬▬ |
| Rückwärts | 〰〰〰〰〰 |

Finale Reining Team-Cup 1-3 jun (4- bis 6-jährig)



Reining Pattern 8

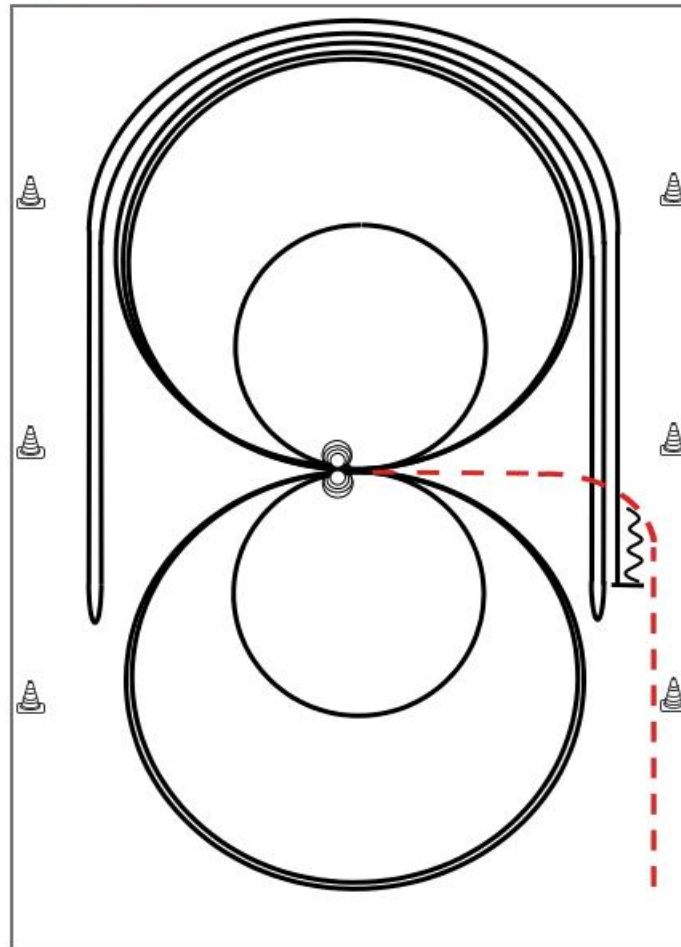

Im Trab zur Mitte der Bahn. Beginn der Aufgabe aus dem Schritt oder aus dem Stand.

- 1) 4 Spins **links**, Verharren
 - 2) 4 Spins **rechts**, Verharren
 - 3) 3 Zirkel Galopp (**rechts**), 1. groß und schnell, 2. **klein** und langsam, 3. groß und schnell, Galoppwechsel bei X
 - 4) 3 Zirkel Galopp (**links**), 1. groß und schnell, 2. **klein** und langsam, 3. groß und schnell, Galoppwechsel bei X
 - 5) Galopp (**rechts**) auf dem Zirkel, der nicht geschlossen wird, Run Down entlang der langen Seite, Sliding Stop mind. 6,00 m von der Bande entfernt hinter dem **Mittelmarker**, Rollback **links**, kein Verharren
 - 6) Galopp (**links**) auf dem Zirkel, der nicht geschlossen wird, Run Down entlang der langen Seite, Sliding Stop mind. 6,00 m von der Bande entfernt hinter dem **Mittelmarker**, Rollback **rechts**, kein Verharren
 - 7) Galopp (rechts) auf dem Zirkel, der nicht geschlossen wird, Run Down entlang der langen Seite, Sliding Stop mind. 6,00 m von der Bande entfernt hinter dem **Mittelmarker**, Rückwärtsrichten mind. 3,00 m, Verharren
- Der Reiter muss das Kopfstück zur Gebisskontrolle vor dem Richter abnehmen.

| | |
|-----------|-----|
| Trab | --- |
| Galopp | — |
| Rückwärts | W |

Finale Reining Team-Cup LK 4 jun (4- bis 6-jährig)



Reining Pattern 8

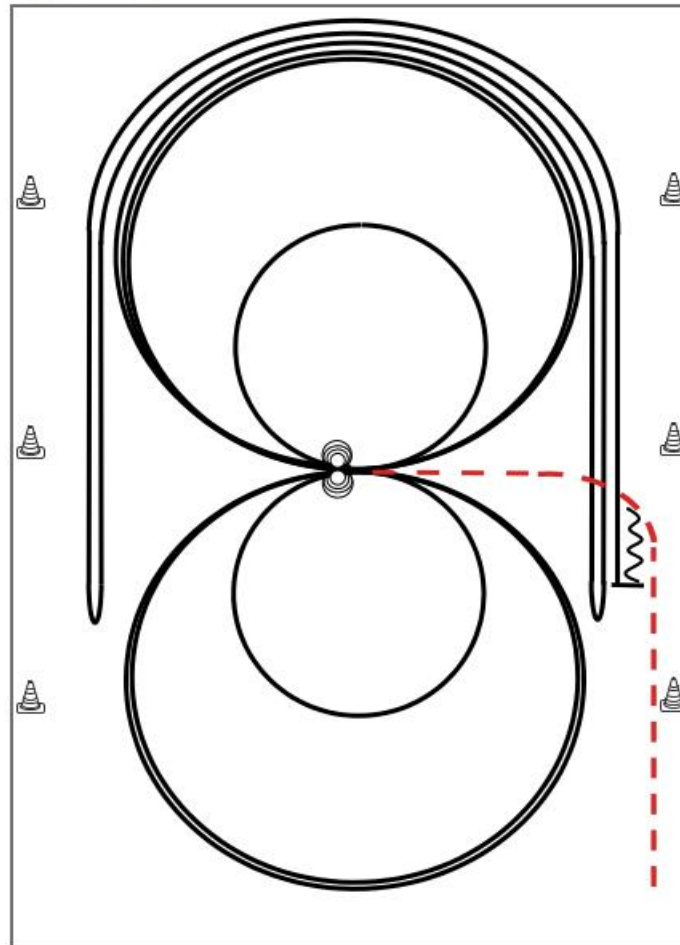

Reining

Im Trab zur Mitte der Bahn. Beginn der Aufgabe aus dem Schritt oder aus dem Stand.

- 1) 4 Spins **links**, Verharren
 - 2) 4 Spins **rechts**, Verharren
 - 3) 3 Zirkel Galopp (**rechts**), 1. groß und schnell, 2. **klein** und langsam, 3. groß und schnell, Galoppwechsel bei X
 - 4) 3 Zirkel Galopp (**links**), 1. groß und schnell, 2. **klein** und langsam, 3. groß und schnell, Galoppwechsel bei X
 - 5) Galopp (**rechts**) auf dem Zirkel, der nicht geschlossen wird, Run Down entlang der langen Seite, Sliding Stop mind. 6,00 m von der Bande entfernt hinter dem **Mittelmarker**, Rollback **links**, kein Verharren
 - 6) Galopp (**links**) auf dem Zirkel, der nicht geschlossen wird, Run Down entlang der langen Seite, Sliding Stop mind. 6,00 m von der Bande entfernt hinter dem **Mittelmarker**, Rollback **rechts**, kein Verharren
 - 7) Galopp (rechts) auf dem Zirkel, der nicht geschlossen wird, Run Down entlang der langen Seite, Sliding Stop mind. 6,00 m von der Bande entfernt hinter dem **Mittelmarker**, Rückwärtsrichten mind. 3,00 m, Verharren
- Der Reiter muss das Kopfstück zur Gebisskontrolle vor dem Richter abnehmen.

| | |
|-----------|-----|
| Trab | --- |
| Galopp | — |
| Rückwärts | W |

Finale Reining Team-Cup LK1-3 sen (ab 7-jährig)



Reining Pattern 12

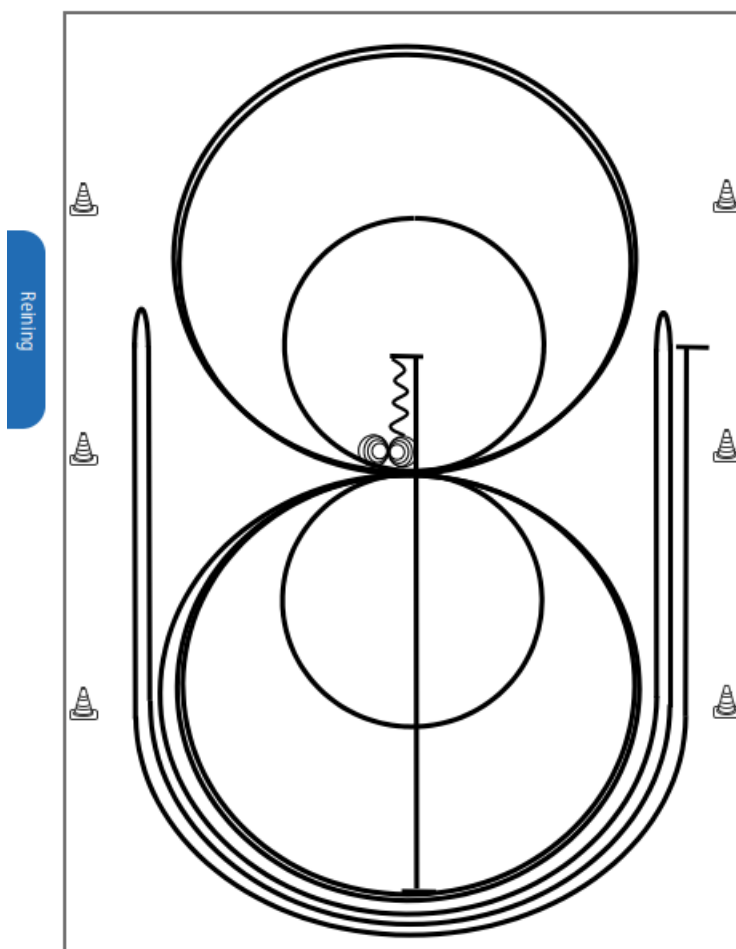

- 1) Run Down auf der Mittellinie, Sliding Stop hinter dem **Mittelmarker**, Rückwärtsrichten bis zur Mitte der Bahn oder mind. 3,00 m, Verharren
- 2) 4 Spins **rechts**, Verharren
- 3) 4¼ Spins **links**, Verharren
- 4) 3 Zirkel Galopp (**links**), 1. + 2. groß und schnell, **3. klein** und langsam, Galoppwechsel bei X
- 5) 3 Zirkel Galopp (**rechts**), 1. + 2. groß und schnell, **3. klein** und langsam, Galoppwechsel bei X
- 6) Galopp (**links**) auf dem Zirkel, der nicht geschlossen wird, Run Down entlang der langen Seite, Sliding Stop mind. 6,00 m von der Bande entfernt hinter dem **Mittelmarker**, Rollback **rechts**, kein Verharren
- 7) Galopp (**rechts**) auf dem Zirkel, der nicht geschlossen wird, Run Down entlang der langen Seite, Sliding Stop mind. 6,00 m von der Bande entfernt hinter dem **Mittelmarker**, Rollback **links**, kein Verharren
- 8) Galopp (**links**) auf dem Zirkel, der nicht geschlossen wird, Run Down entlang der langen Seite, Sliding Stop mind. 6,00 m von der Bande entfernt hinter dem **Mittelmarker**, Verharren

Der Reiter muss das Kopfstück zur Gebisskontrolle vor dem Richter abnehmen.

Finale Reining Team-Cup LK 4 sen (ab 7-jährig)



Reining Pattern 12

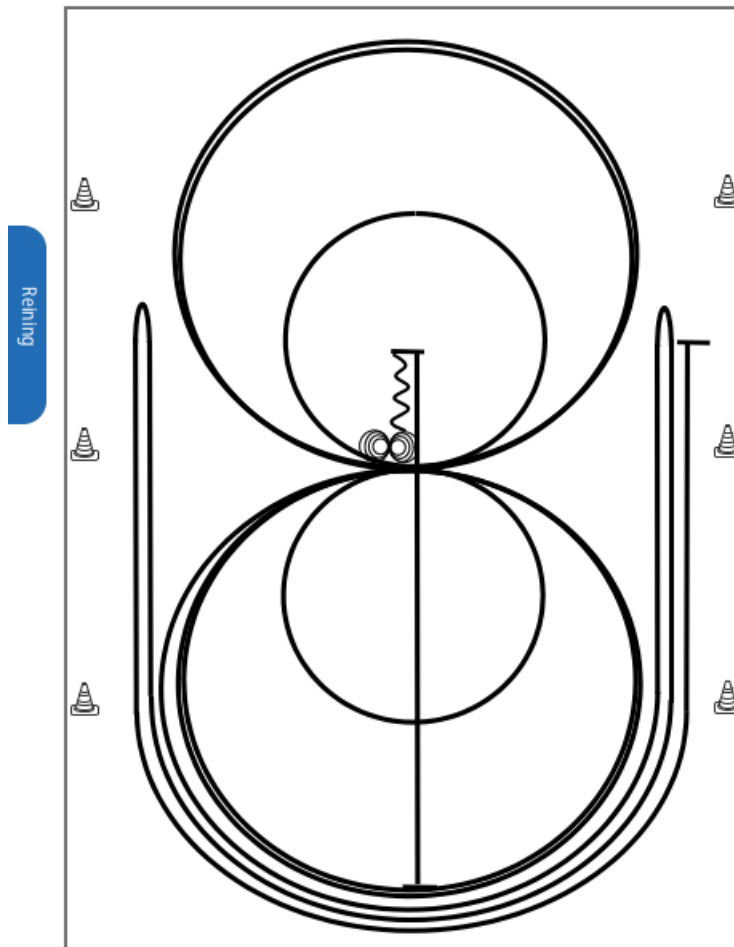

- 1) Run Down auf der Mittellinie, Sliding Stop hinter dem **Mittelmarker**, Rückwärtsrichten bis zur Mitte der Bahn oder mind. 3,00 m, Verharren
- 2) 4 Spins **rechts**, Verharren
- 3) 4¼ Spins **links**, Verharren
- 4) 3 Zirkel Galopp (**links**), 1. + 2. groß und schnell, **3. klein** und langsam, Galoppwechsel bei X
- 5) 3 Zirkel Galopp (**rechts**), 1. + 2. groß und schnell, **3. klein** und langsam, Galoppwechsel bei X
- 6) Galopp (**links**) auf dem Zirkel, der nicht geschlossen wird, Run Down entlang der langen Seite, Sliding Stop mind. 6,00 m von der Bande entfernt hinter dem **Mittelmarker**, Rollback **rechts**, kein Verharren
- 7) Galopp (**rechts**) auf dem Zirkel, der nicht geschlossen wird, Run Down entlang der langen Seite, Sliding Stop mind. 6,00 m von der Bande entfernt hinter dem **Mittelmarker**, Rollback **links**, kein Verharren
- 8) Galopp (**links**) auf dem Zirkel, der nicht geschlossen wird, Run Down entlang der langen Seite, Sliding Stop mind. 6,00 m von der Bande entfernt hinter dem **Mittelmarker**, Verharren

Der Reiter muss das Kopfstück zur Gebisskontrolle vor dem Richter abnehmen.

Freitag
10.07.2026
Außenplatz

LK 4/5A Showmanship at Halter

Pattern Showmanship at Halter #13 - LK 4-5

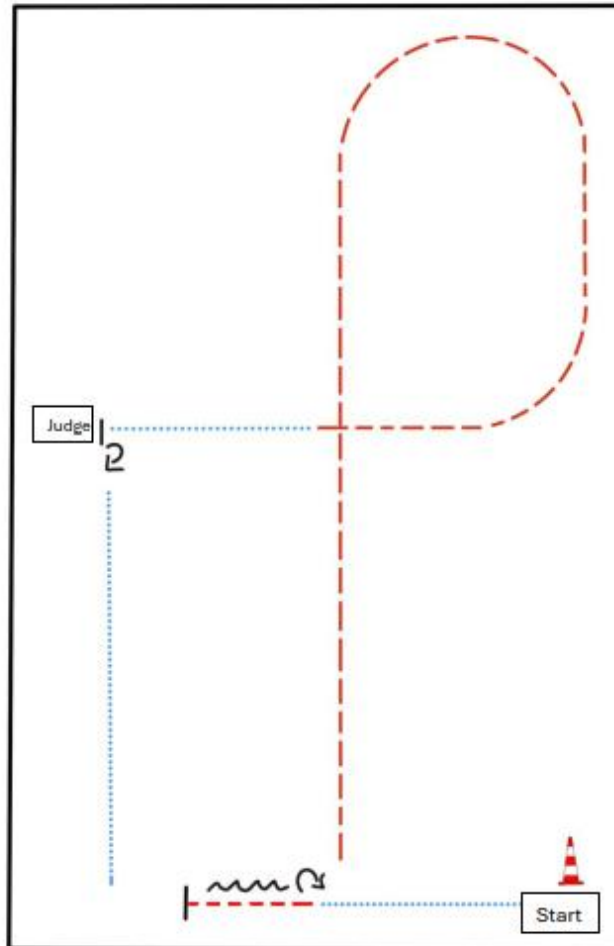

BE READY AT MARKER

- 1) WALK, TROT
- 2) STOP, BACK UP (AT LEAST TWO HORSE LENGTHS)
- 3) TURN 90°
- 4) TROT
- 5) WALK, STOP
- 6) SET UP
- 7) INSPECTION
- 8) TURN 270°
- 9) WALK OUT

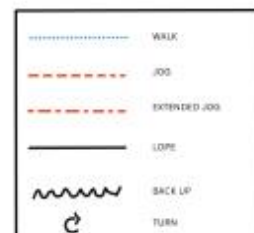

ERSTE
WESTERNREITER
UNION
PFERDESPORTVERBAND WESTERNREITEN

LK 3A Showmanship at Halter

Pattern Showmanship at Halter #8 - LK 3

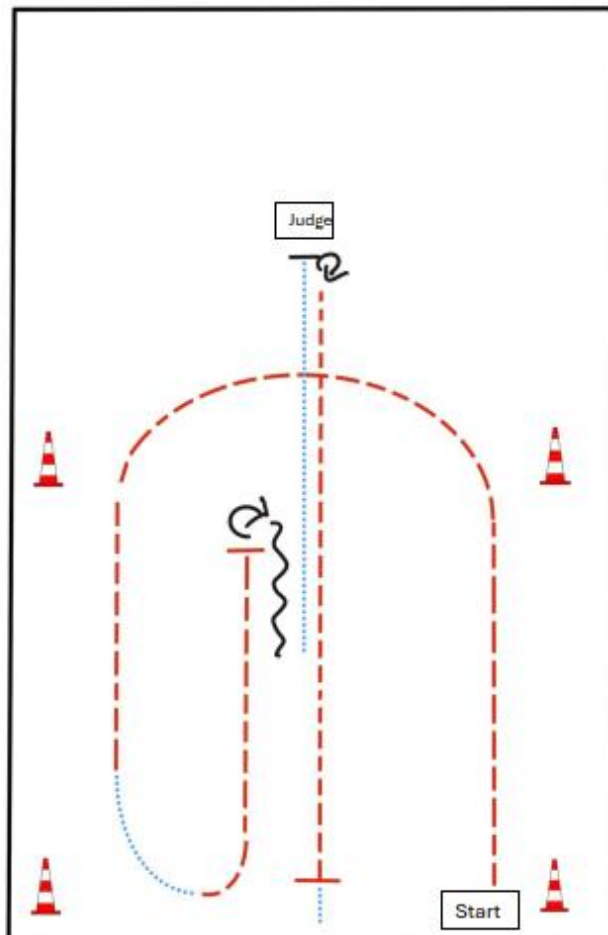

BE READY AT MARKER

1. TROT
2. WALK, TROT
3. STOP, TURN 360°
4. BACK UP (AT LEAST ONE HORSE LENGTH)
5. WALK, STOP
6. SET UP
7. INSPECTION
8. TURN 180°
9. TROT, STOP, WALK OUT

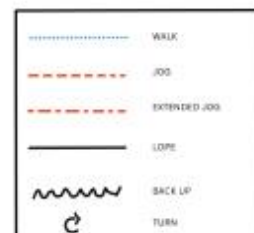

ERSTE
WESTERNREITER
UNION
PFERDESPORTVERBAND WESTERNREITEN

LK 3B Showmanship at Halter

Pattern Showmanship at Halter #8 - LK 3

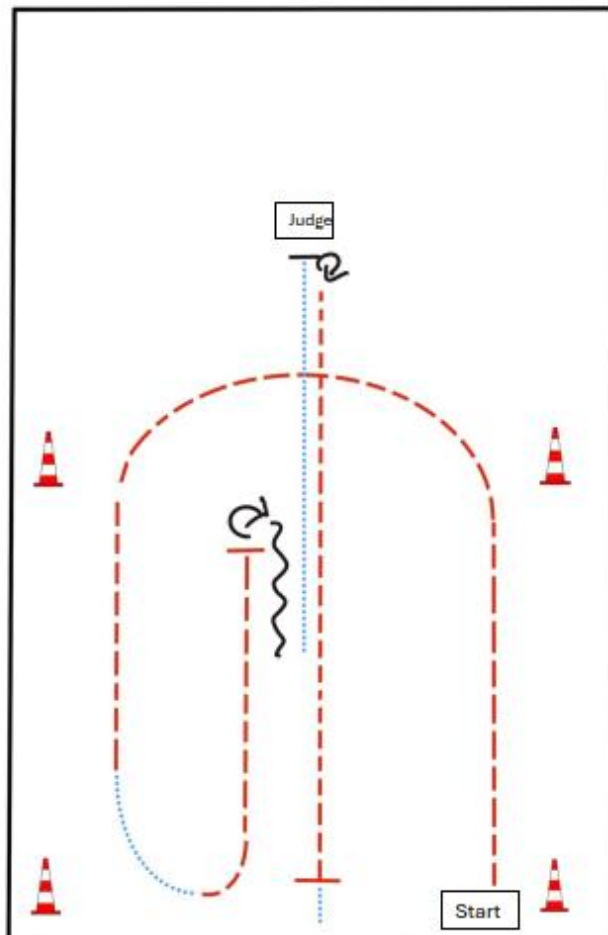

BE READY AT MARKER

1. TROT
2. WALK, TROT
3. STOP, TURN 360°
4. BACK UP (AT LEAST ONE HORSE LENGTH)
5. WALK, STOP
6. SET UP
7. INSPECTION
8. TURN 180°
9. TROT, STOP, WALK OUT

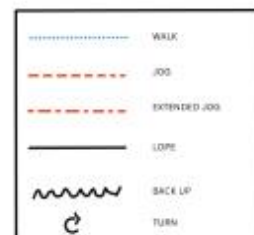

ERSTE
WESTERNREITER
UNION
PFERDESPORTVERBAND WESTERNREITEN

LK 1A Western Horsemanship

Pattern Western Horsemanship #1 - LK 1-2

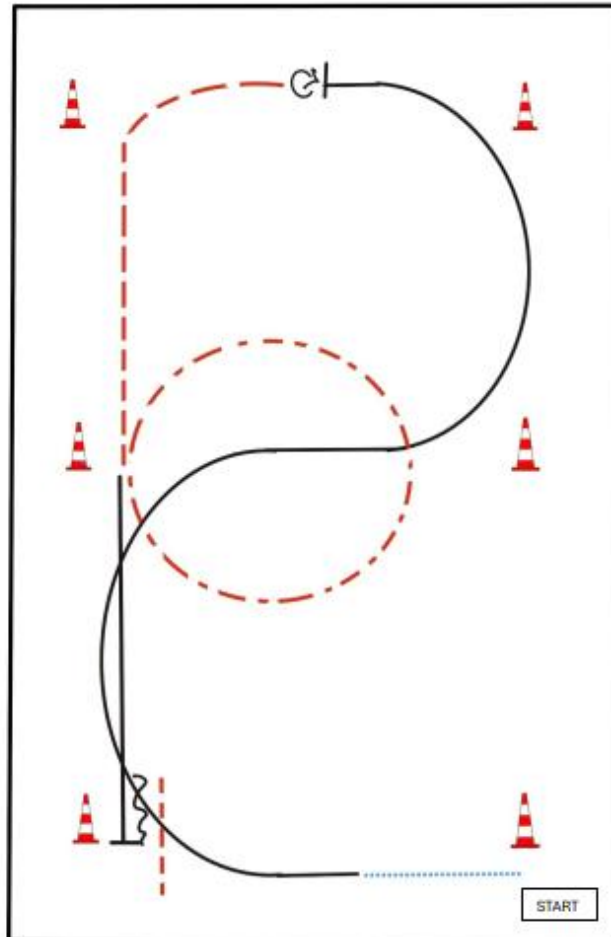

- BE READY AT MARKER
- 1) WALK
 - 2) LOPE (RL)
 - 3) STOP, TURN 360° LEFT OR RIGHT
 - 4) JOG
 - 5) EXTENDED JOG CIRCLE
 - 6) LOPE (LL)
 - 7) STOP, BACK UP, JOG OUT

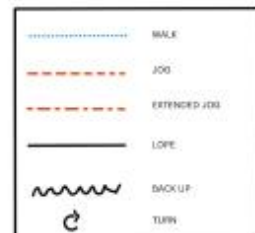

ERSTE WESTERNREITER UNION
 PFERDESPORTVERBAND WESTERNREITERN

LK 2A Western Horsemanship

Pattern Western Horsemanship #1 - LK 1-2

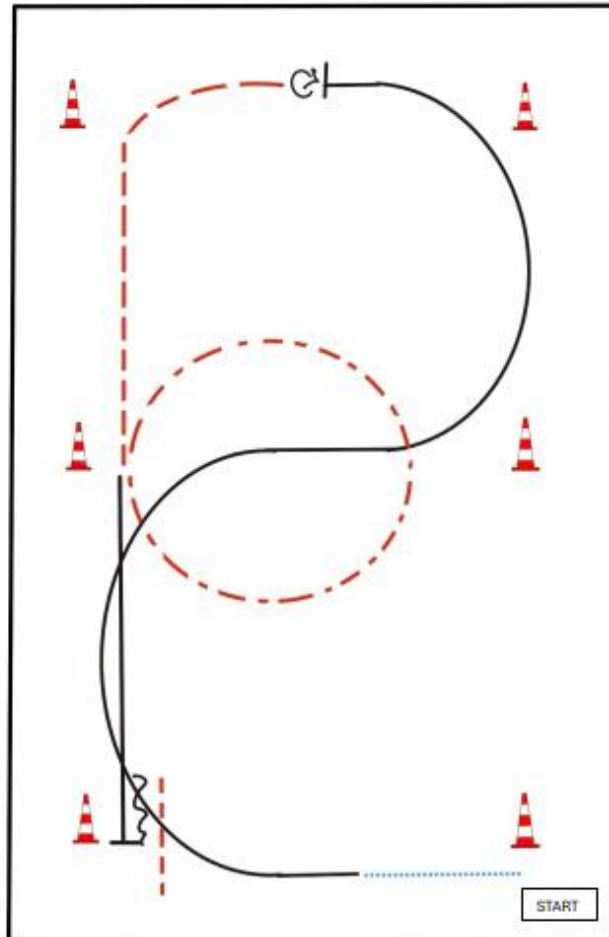

BE READY AT MARKER

- 1) WALK
- 2) LOPE (RL)
- 3) STOP, TURN 360° LEFT OR RIGHT
- 4) JOG
- 5) EXTENDED JOG CIRCLE
- 6) LOPE (LL)
- 7) STOP, BACK UP, JOG OUT

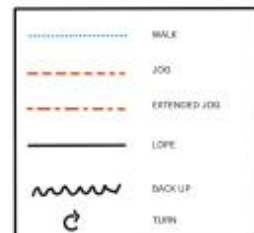

ERSTE
WESTERNREITER
UNION
PFERDESPORTVERBAND WESTERNREITEN

LK 3A Ranch Riding

#17 Ranch Riding Q/M LK 1/2 jun LK 3 Arenagröße min. 20 x 40 m

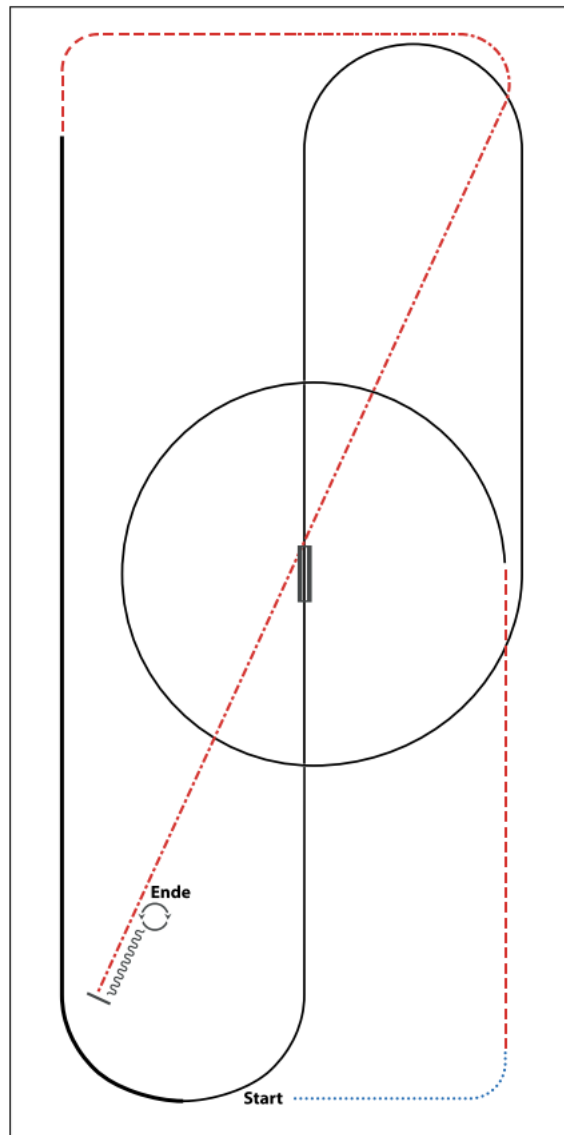

- 1) WALK
- 2) TROT
- 3) LOPE (LL) CIRCLE
- 4) LEADCHANGE (SIMPLE OR FLYING)
- 5) LOPE (RL)
- 6) EXTENDED LOPE (RL)
- 7) TROT
- 8) EXTENDED TROT
- 9) STOP, BACK UP
- 10) 360° TURNS (EACH DIRECTION)

| | |
|-----------------------------|-------|
| WALK (SCHRITT) | |
| EXTENDED WALK | |
| JOG/TROT (TRAB) | |
| EXTENDED TROT | |
| LOPE (GALOPP) | |
| EXTENDED LOPE | |
| BACK UP (RÜCKWÄRTS) | |
| LEAD CHANGE (GALOPPWECHSEL) | |
| TURN (DREHUNG) | |

Walk Trot Trail

Trail-Set 13 #10 W/T und FZ Arenagröße 25 x 50 m

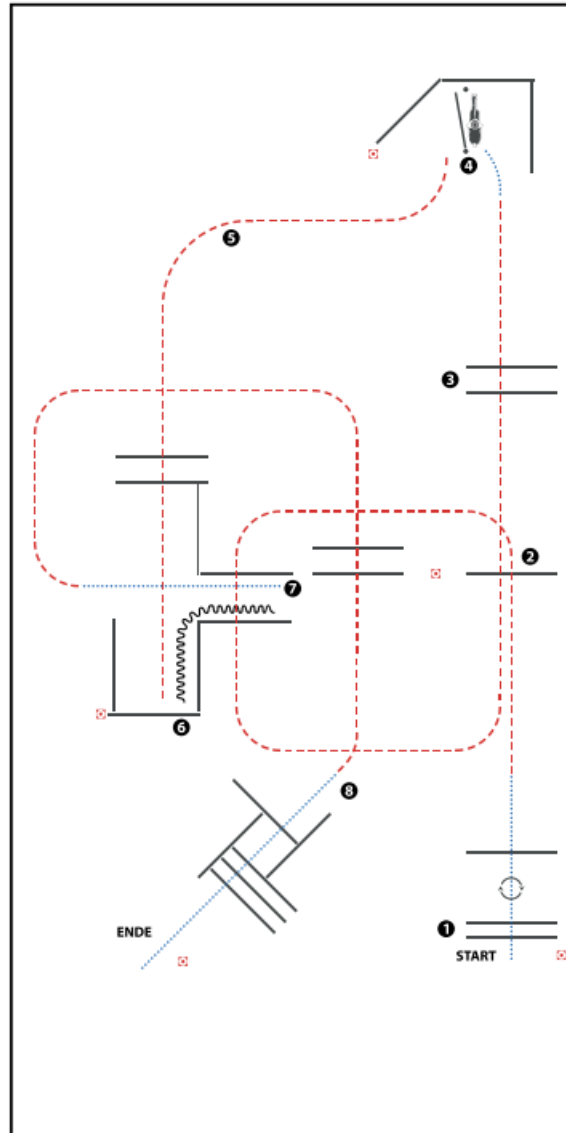

(Tor optional)

- 1) WALK OVER, STOP BETWEEN POLES, 360° TURN RIGHT, WALK OVER (Schrittstangen, Anhalten zwischen den Stangen, 360° Wendung rechts, Schrittstange)
- 2) JOG OVER (Trabstangen)
- 3) JOG OVER, WALK (Trabstangen, Schritt)
- 4) GATE (Tor)
- 5) JOG OVER, JOG INTO CHUTE (Trabstangen, Trab in die Gasse)
- 6) BACK UP (Rückwärts)
- 7) WALK OUT, JOG OVER (im Schritt aus der Gasse, Trabstangen)
- 8) STOP OR BREAK TO WALK, WALK OVER (Anhalten oder Übergang zum Schritt, Schrittstangen)

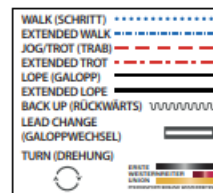

LK 4A Trail

Trail-Set 13 #9 LK 4/5 Arenagröße 25 x 50 m

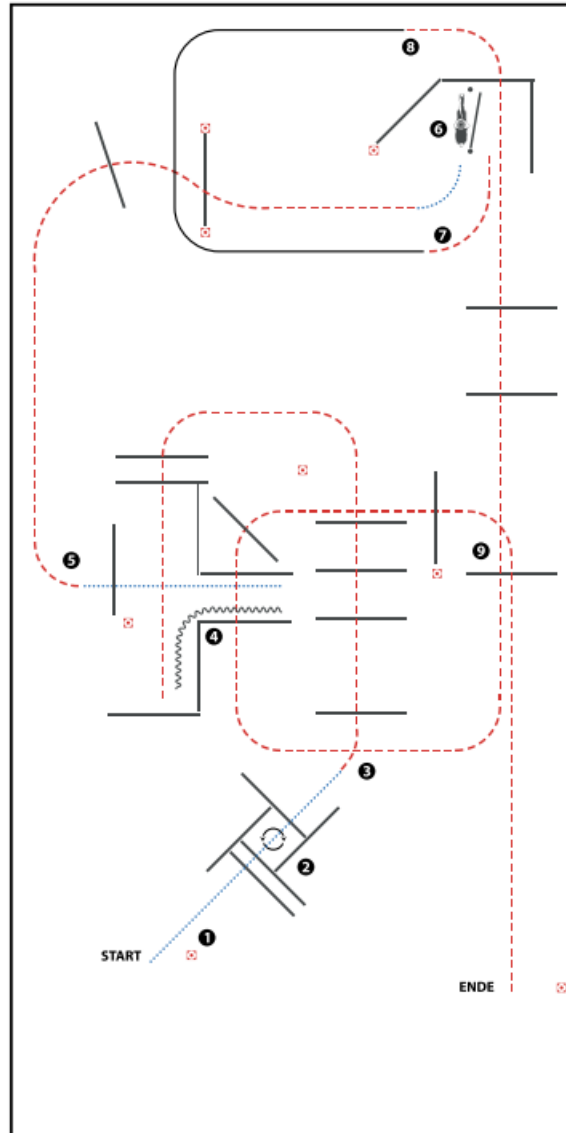

- 1) WALK OVER, WALK INTO BOX
- 2) 360° TURN EITHER WAY (LEFT OR RIGHT), WALK OUT
- 3) JOG OVER
- 4) BACK UP, WALK OUT, WALK OVER
- 5) JOG OVER, WALK
- 6) GATE
- 7) JOG, LOPE (RL)
- 8) JOG OVER
- 9) JOG OVER

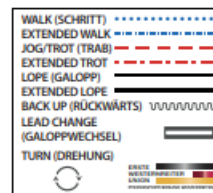

LK 4/5B Trail

Trail-Set 13 #9 LK 4/5 Arenagröße 25 x 50 m

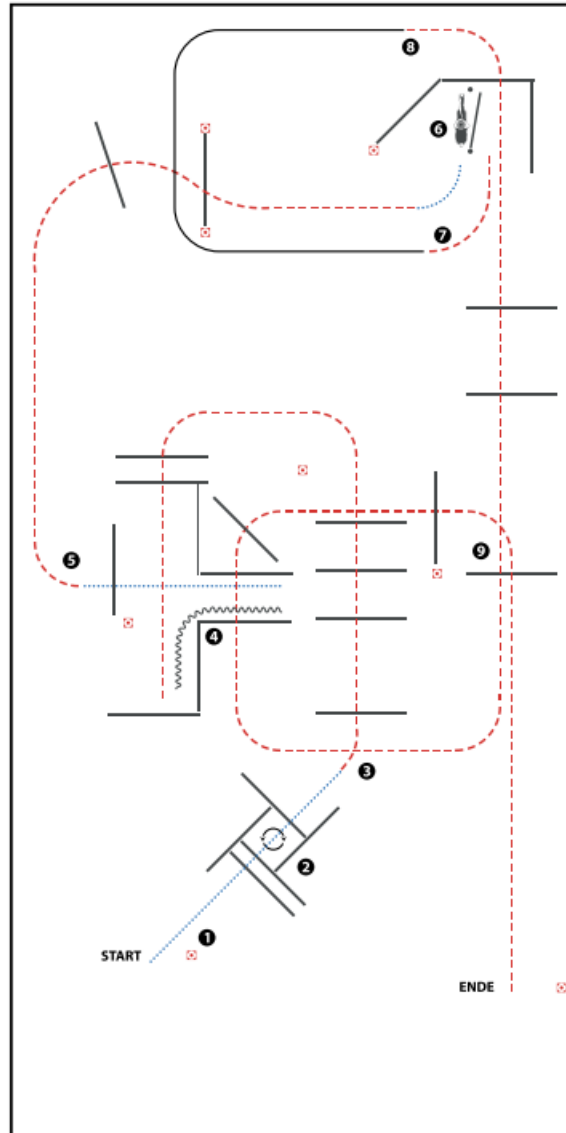

- 1) WALK OVER, WALK INTO BOX
- 2) 360° TURN EITHER WAY (LEFT OR RIGHT), WALK OUT
- 3) JOG OVER
- 4) BACK UP, WALK OUT, WALK OVER
- 5) JOG OVER, WALK
- 6) GATE
- 7) JOG, LOPE (RL)
- 8) JOG OVER
- 9) JOG OVER

| | |
|-----------------------------|-------|
| WALK (SCHRITT) | |
| EXTENDED WALK | |
| JOG/TROT (TRAB) | |
| EXTENDED TROT | |
| LOPE (GALOPPI) | |
| EXTENDED LOPE | |
| BACK UP (RÜCKWÄRTS) | ~~~~~ |
| LEAD CHANGE (GALOPPWECHSEL) | ===== |
| TURN (DREHUNG) | ⊙ |

LK 1/2 jun Trail

Trail-Set 13 #4 LK 2/1 Junior Arenagröße 25 x 50 m

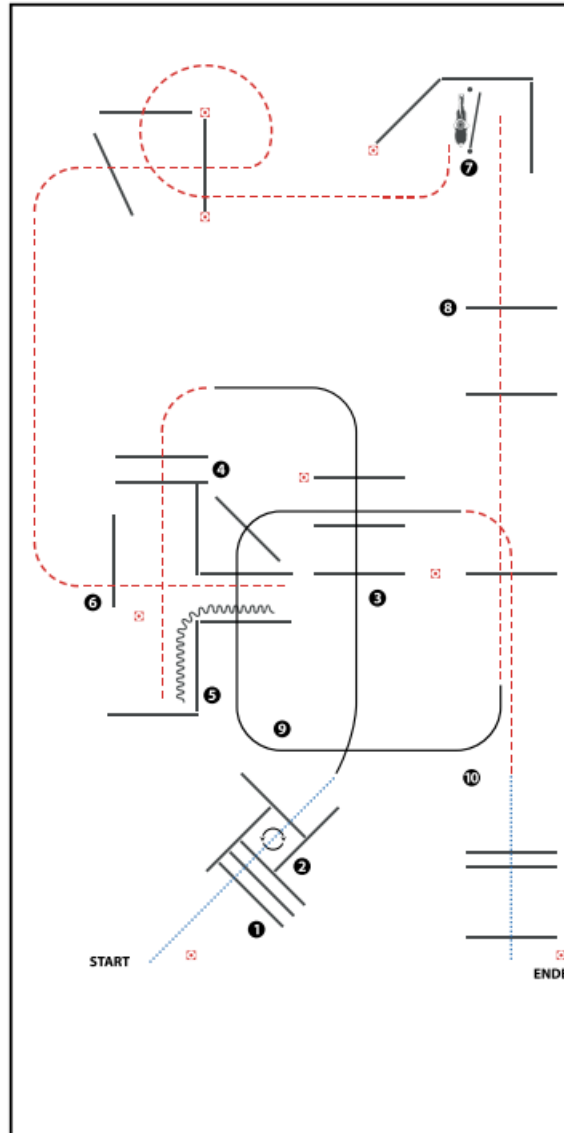

(Erhöhungen optional)

- 1) WALK OVER, WALK INTO BOX
- 2) 360° TURN EITHER WAY (LEFT OR RIGHT), WALK OUT
- 3) LOPE OVER (LL)
- 4) JOG OVER
- 5) BACK UP
- 6) JOG OUT, JOG OVER
- 7) GATE
- 8) JOG OVER
- 9) LOPE OVER (RL), JOG OVER
- 10) STOP OR BREAK TO WALK, WALK OVER

| | |
|-----------------------------|-------|
| WALK (SCHRITT) | |
| EXTENDED WALK | |
| JOG/TROT (TRAB) | |
| EXTENDED TROT | |
| LOPE (GALOPPI) | |
| EXTENDED LOPE | |
| BACK UP (RÜCKWÄRTS) | ~~~~~ |
| LEAD CHANGE (GALOPPWECHSEL) | ===== |
| TURN (DREHUNG) | ⊙ |

M LK 2/1 jun Trail

Trail-Set 13 #2 Q M LK 2/1 Junior Arenagröße 25 x 50 m

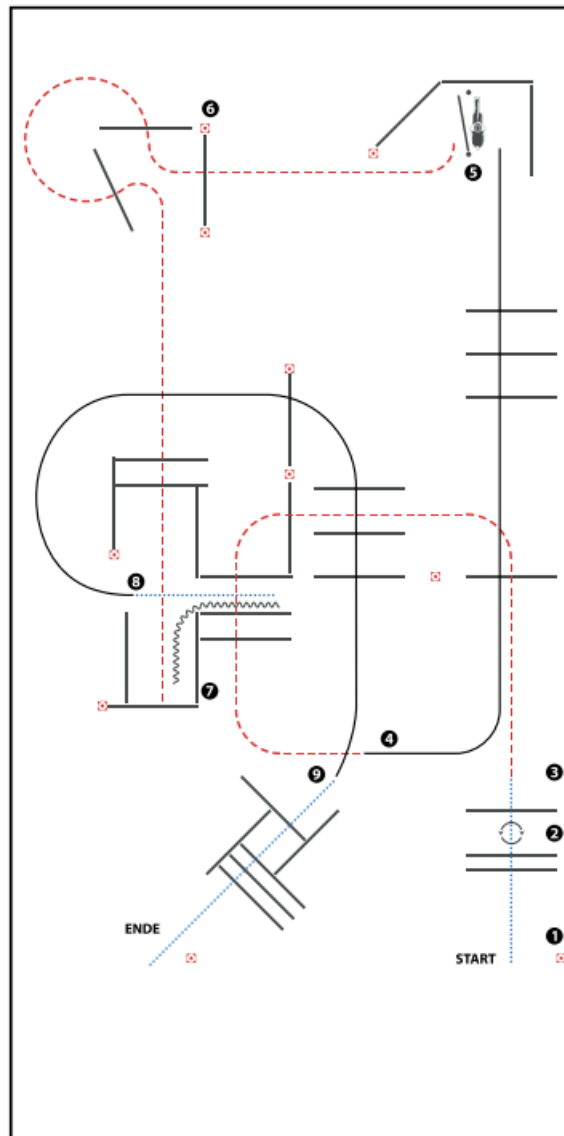

(Erhöhungen optional)

- 1) WALK OVER
- 2) STOP BETWEEN POLES, 360° TURN
EITHER WAY (LEFT OR RIGHT), WALK OVER
- 3) JOG OVER
- 4) LOPE OVER (LL)
- 5) GATE
- 6) JOG OVER, JOG INTO CHUTE
- 7) BACK UP
- 8) WALK OUT, LOPE OVER (RL)
- 9) STOP OR BREAK TO WALK, WALK OVER

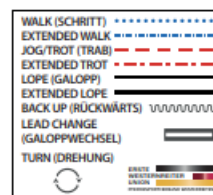

Jungpferde Trail 4jährig



Jungpferde Trail Pattern 7 (4j.)

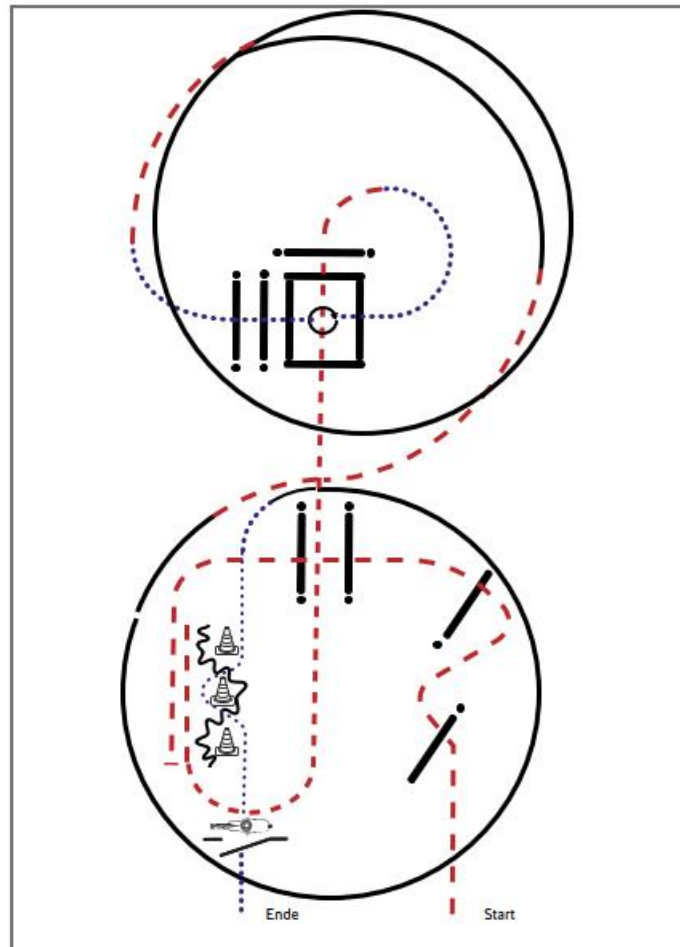

- 1) Trab, Trabserpentinen, Trabstangen
- 2) Anhalten, Rückwärt durch Pylonen
- 3) Trab, Trabstangen
- 4) Schritt, im Schritt in die Box, 360° (links oder rechts)
- 5) Schrittstangen
- 6) Trab, Rechtsgalopp
- 7) Trab, Linksgalopp
- 8) Schritt, Slalom
- 9) Tor, im Schritt die Arena verlassen

| Legende: | |
|-------------|-----------|
| Schritt | |
| Trab | - - - - - |
| Galopp | ————— |
| Wechselzone | ===== |
| Rückwärts | ~~~~~ |
| DFV | |

Jungpferde Trail 5jährig



Jungpferde Trail Pattern 8 (5j.)

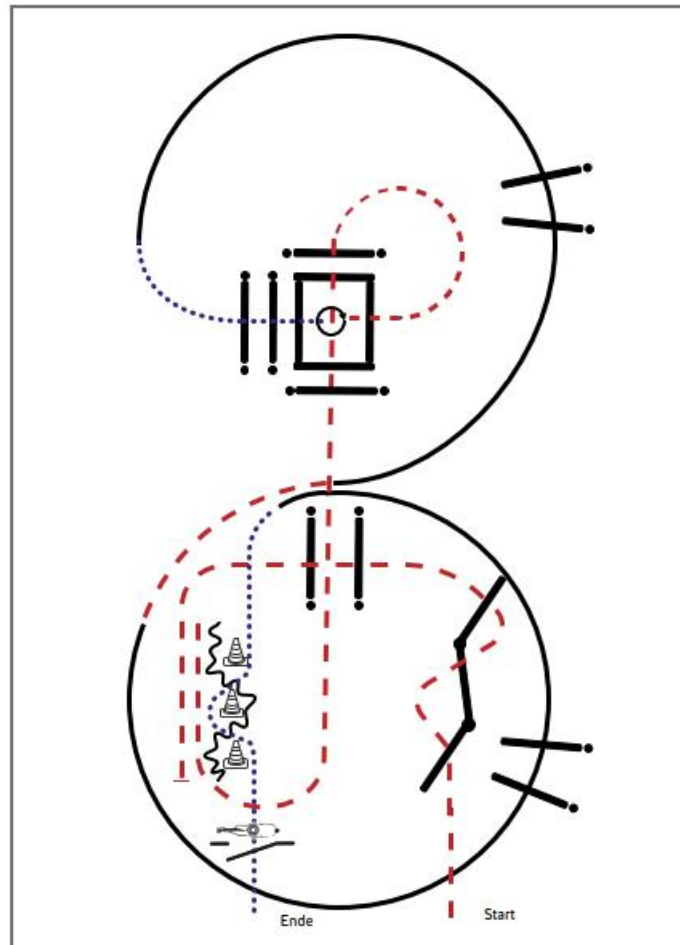

Jungpferde

- 1) Trab, Trabserpentin, Trabstangen
- 2) Anhalten, Rückwärt durch Pylonen
- 3) Trab, Trabstangen
- 4) Trab in die Box, 360° (links oder rechts)
- 5) Schrittstangen
- 6) Rechtsgalopp, Galoppstangen
- 7) Trab, Linksgalopp, Galoppstangen
- 8) Schritt, Slalom
- 9) Tor, im Schritt die Arena verlassen

| Legende: | |
|-------------|-----------|
| Schritt | |
| Trab | - - - - - |
| Galopp | ————— |
| Wechselzone | ===== |
| Rückwärts | ~~~~~ |
| DFV | |

LK 1/2 sen Superhorse



Superhorse Pattern 8 (empfohlen für Hallen oder Plätze ab 25X50m)

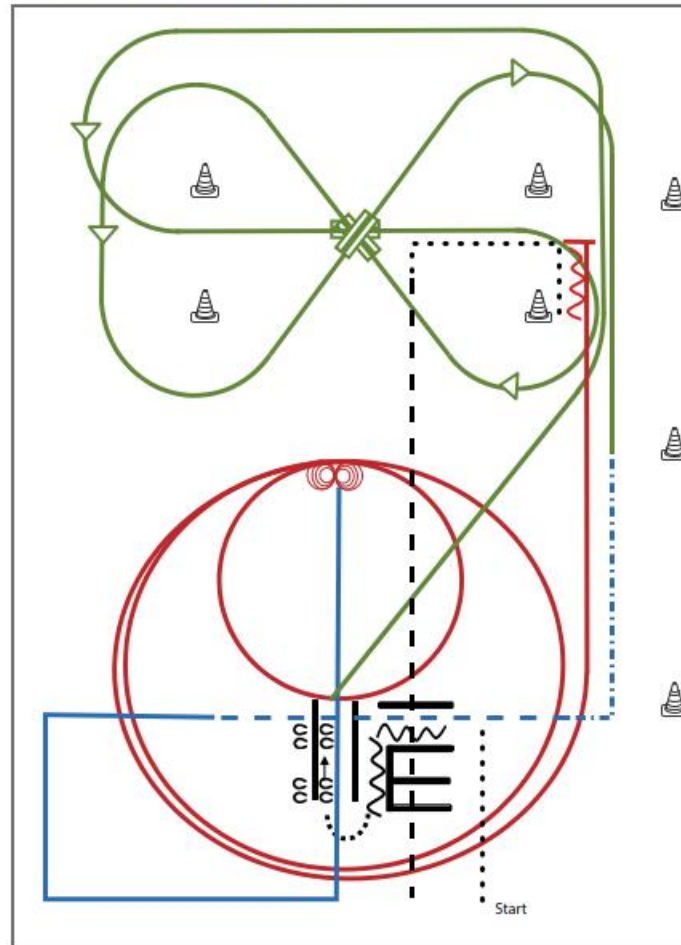

- 1) Walk, Back up (TH)
- 2) Sidepass rechts (TH)
- 3) Galoppwechsel mit Seitenwechsel (WR)
- 4) Galoppwechsel mit Seitenwechsel (WR)
- 5) Galoppwechsel mit Seitenwechsel (WR)
- 6) Extended Trot (RR)
- 7) Trot, Trot over (RR)
- 8) Lope corners LL, Stop (RR)
- 9) 4 Spins rechts, 4 ¼ Spins links (RN)
- 10) 2 Zirkel Galopp (links), 1. klein und langsam, 2. groß und schnell (RN)
- 11) Galopp (links) auf dem Zirkel, der nicht geschlossen wird, Run Down entlang der langen Seite, Sliding Stop hinter dem Mittelmarker, Rückwärtsrichten mind. 3 m, verharren (RN)
- 12) Walk, Jog over (TH)

| Legende: | |
|-------------|-------------|
| Schritt | |
| Trab | — · — · |
| Galopp | — · — · — · |
| Wechselzone | — — — — |
| Rückwärts | ~ ~ ~ ~ |
| DFV | |

Samstag
11.07.2026
Reithalle

LK 1/2B Ranch Riding

#28 Ranch Riding LK 1-3 Arenagröße min. 20 x 40 m

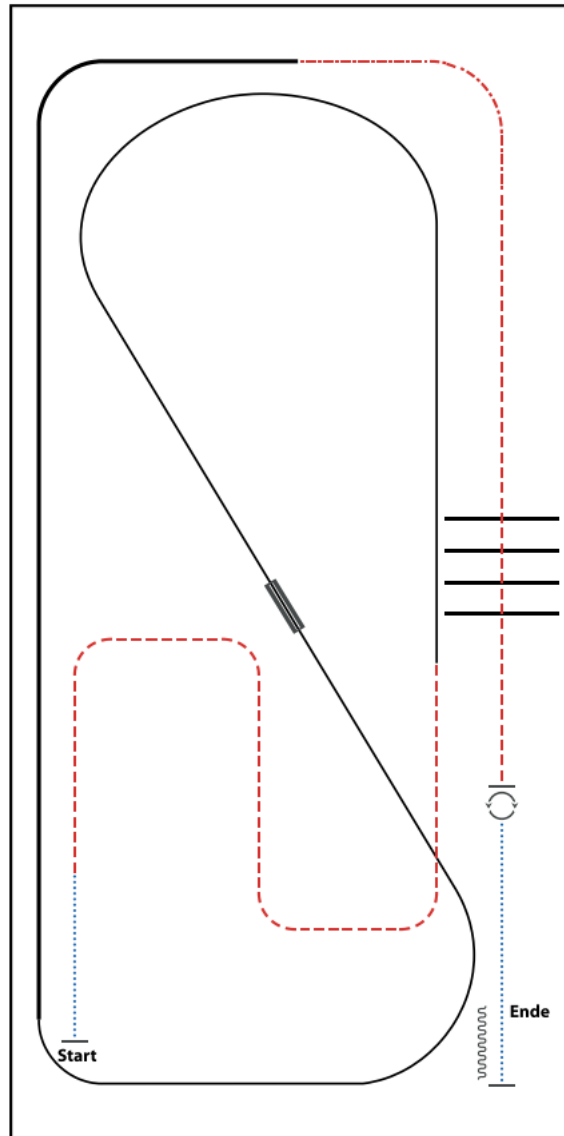

- 1) WALK
- 2) TROT
- 3) LOPE (LL)
- 4) LEADCHANGE (SIMPLE OR FLYING)
- 5) LOPE (RL)
- 6) EXTENDED LOPE (RL)
- 7) EXTENDED TROT
- 8) TROT
- 9) TROT OVER
- 10) STOP, 360° TURNS (EACH DIRECTION)
- 11) WALK, STOP, BACK UP

| | |
|-----------------------------|-------|
| WALK (SCHRITT) | |
| EXTENDED WALK | |
| JOG/TROT (TRAB) | |
| EXTENDED TROT | |
| LOPE (GALOPP) | |
| EXTENDED LOPE | |
| BACK UP (RÜCKWÄRTS) | |
| LEAD CHANGE (GALOPPWECHSEL) | |
| TURN (DREHUNG) | |

LK 1 jun Ranch Riding

#17 Ranch Riding Q/M LK 1/2 jun LK 3 Arenagröße min. 20 x 40 m

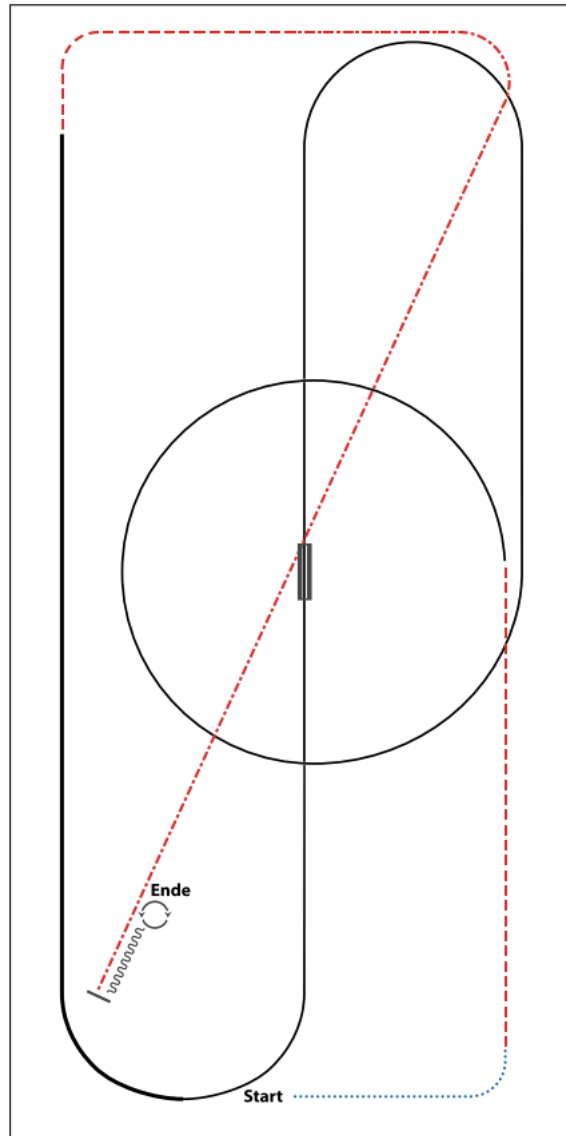

- 1) WALK
- 2) TROT
- 3) LOPE (LL) CIRCLE
- 4) LEADCHANGE (SIMPLE OR FLYING)
- 5) LOPE (RL)
- 6) EXTENDED LOPE (RL)
- 7) TROT
- 8) EXTENDED TROT
- 9) STOP, BACK UP
- 10) 360° TURNS (EACH DIRECTION)

| | |
|-----------------------------|-------|
| WALK (SCHRITT) | |
| EXTENDED WALK | |
| JOG/TROT (TRAB) | |
| EXTENDED TROT | |
| LOPE (GALOPP) | |
| EXTENDED LOPE | |
| BACK UP (RÜCKWÄRTS) | |
| LEAD CHANGE (GALOPPWECHSEL) | |
| TURN (DREHUNG) | |

M LK 2/1B Ranch Riding

8 Ranch Riding Q/M sen. LK 1/2 Arenagröße min. 20 x 40 m

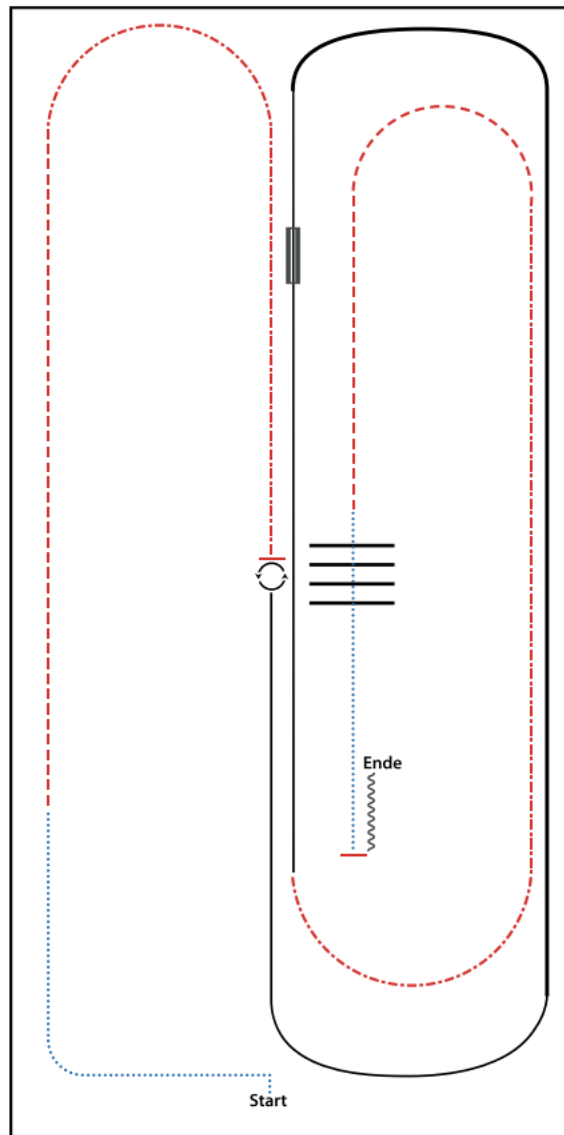

- 1) WALK
- 2) TROT
- 3) EXTENDED TROT
- 4) STOP, 360° TURNS (EACH DIRECTION)
- 5) LOPE (LL)
- 6) EXTENDED LOPE (LL)
- 7) LOPE (LL), LEADCHANGE (SIMPLE OR FLYING)
- 8) LOPE (RL)
- 9) EXTENDED TROT
- 10) TROT
- 11) WALK OVER
- 12) STOP, BACK UP

| | |
|-----------------------------|-------|
| WALK (SCHRITT) | |
| EXTENDED WALK | |
| JOG/TROT (TRAB) | |
| EXTENDED TROT | |
| LOPE (GALOPP) | |
| EXTENDED LOPE | |
| BACK UP (RÜCKWÄRTS) | ~~~~~ |
| LEAD CHANGE (GALOPPWECHSEL) | ===== |
| TURN (DREHUNG) | ○ |

M LK 2/1A sen Ranch Riding

8 Ranch Riding Q/M sen. LK 1/2 Arenagröße min. 20 x 40 m

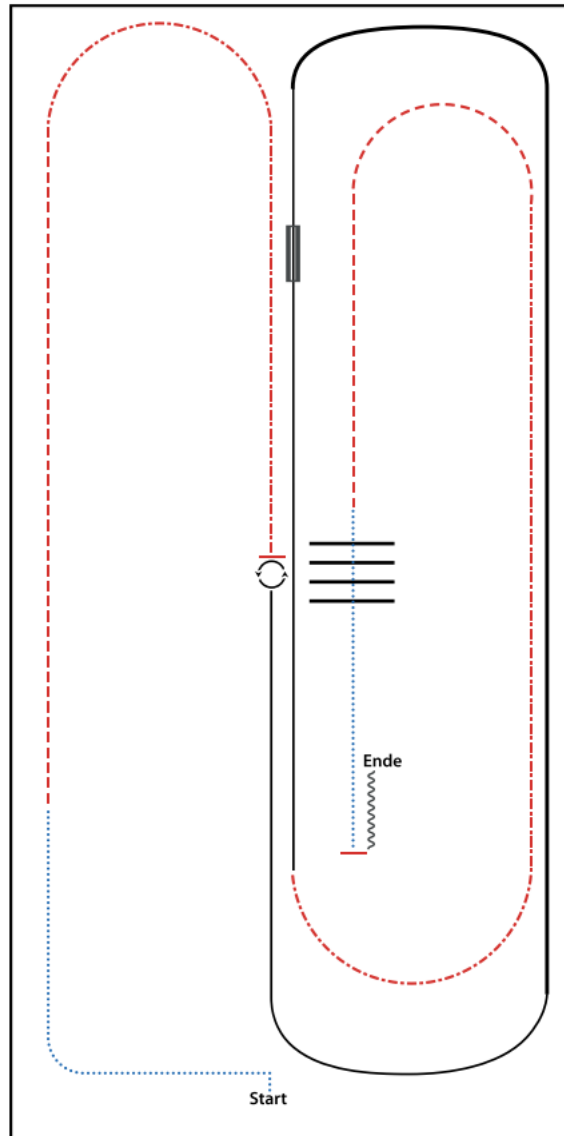

- 1) WALK
- 2) TROT
- 3) EXTENDED TROT
- 4) STOP, 360° TURNS (EACH DIRECTION)
- 5) LOPE (LL)
- 6) EXTENDED LOPE (LL)
- 7) LOPE (LL), LEADCHANGE (SIMPLE OR FLYING)
- 8) LOPE (RL)
- 9) EXTENDED TROT
- 10) TROT
- 11) WALK OVER
- 12) STOP, BACK UP

| | |
|-----------------------------|-------|
| WALK (SCHRITT) | |
| EXTENDED WALK | |
| JOG/TROT (TRAB) | |
| EXTENDED TROT | |
| LOPE (GALOPP) | |
| EXTENDED LOPE | |
| BACK UP (RÜCKWÄRTS) | |
| LEAD CHANGE (GALOPPWECHSEL) | |
| TURN (DREHUNG) | |

LK 1/2 B Reining



Reining Pattern 6

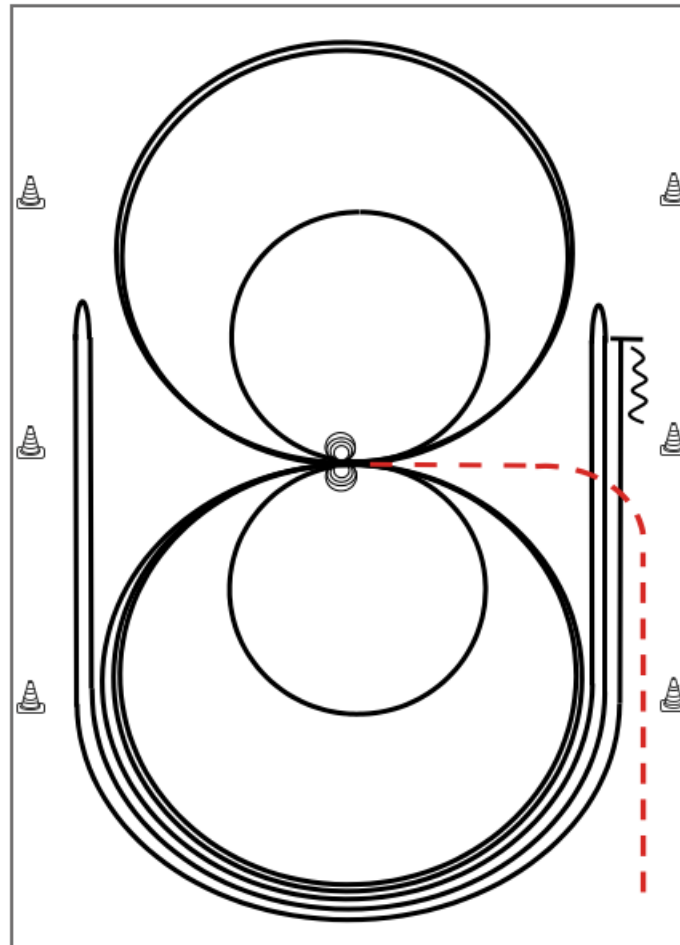

Im Trab zur Mitte der Bahn. Beginn der Aufgabe aus dem Schritt oder aus dem Stand.

- 1) 4 Spins **rechts**, Verharren
- 2) 4 Spins **links**, Verharren
- 3) 3 Zirkel Galopp (**links**), 1. + 2. groß und schnell, **3. klein** und langsam, Galoppwechsel bei X
- 4) 3 Zirkel Galopp (**rechts**), 1. + 2. groß und schnell, **3. klein** und langsam, Galoppwechsel bei X
- 5) Galopp (**links**) auf dem Zirkel, der nicht geschlossen wird, Run Down entlang der langen Seite, Sliding Stop mind. 6,00 m von der Bande entfernt hinter dem **Mittelmarker**, Rollback **rechts**, kein Verharren
- 6) Galopp (**rechts**) auf dem Zirkel, der nicht geschlossen wird, Run Down entlang der langen Seite, Sliding Stop mind. 6,00 m von der Bande entfernt hinter dem **Mittelmarker**, Rollback **links**, kein Verharren
- 7) Galopp (**links**) auf dem Zirkel, der nicht geschlossen wird, Run Down entlang der langen Seite, Sliding Stop mind. 6,00 m von der Bande entfernt hinter dem **Mittelmarker**, Rückwärtsrichten mind. 3,00 m, Verharren

Der Reiter muss das Kopfstück zur Gebisskontrolle vor dem Richter abnehmen.

| | |
|-----------|-----|
| Trab | --- |
| Galopp | — |
| Rückwärts | W |

M LK 2/1 jun Reining



Reining Pattern 1

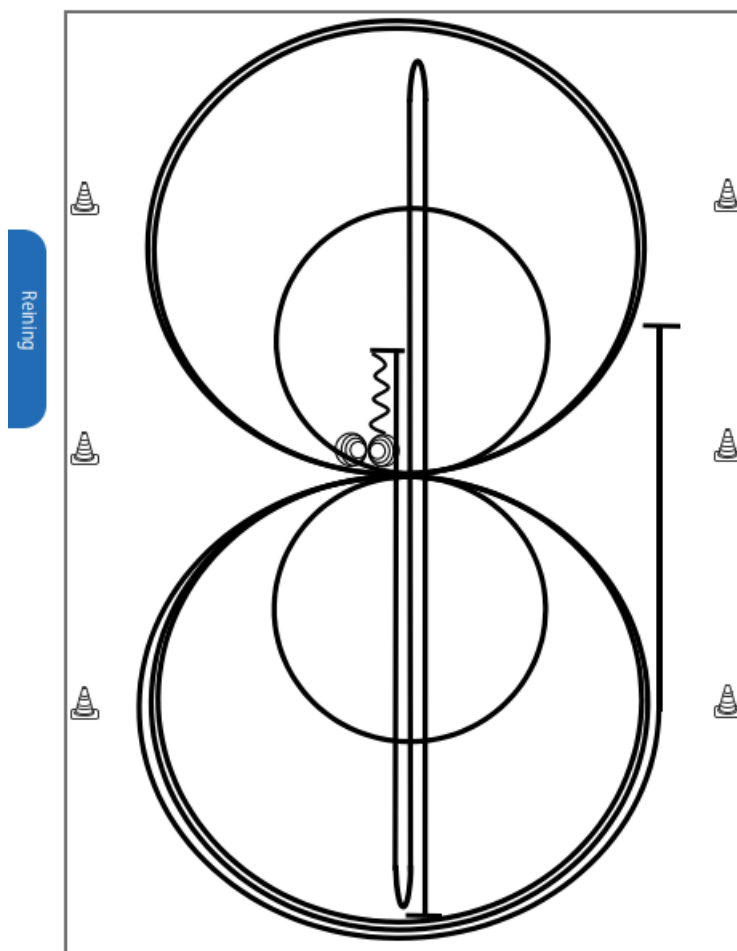

- 1) Run Down auf der Mittellinie, Sliding Stop hinter dem **Endmarker**, Rollback **links**, kein Verharren
 - 2) Run Down auf der Mittellinie, Sliding Stop hinter dem **Endmarker**, Rollback **rechts**, kein Verharren
 - 3) Run Down auf der Mittellinie, Sliding Stop hinter dem **Mittelmarker**, Rückwärtsrichten bis zur Mitte der Bahn oder mind. 3,00 m, Verharren
 - 4) 4 Spins **rechts**, Verharren
 - 5) 4 1/4 Spins **links**, Verharren
 - 6) 3 Zirkel Galopp (**links**), 1. groß und schnell, 2. **klein** und langsam, 3. groß und schnell, Galoppwechsel bei X
 - 7) 3 Zirkel Galopp (**rechts**), 1. groß und schnell, 2. **klein** und langsam, 3. groß und schnell, Galoppwechsel bei X
 - 8) Galopp (**links**) auf dem Zirkel, der nicht geschlossen wird, Run Down entlang der langen Seite, Sliding Stop mind. 6,00 m von der Bande entfernt hinter dem **Mittelmarker**, Verharren
- Der Reiter muss das Kopfstück zur Gebisskontrolle vor dem Richter abnehmen.

| | |
|-----------|-------|
| Trab | ---- |
| Galopp | — |
| Rückwärts | ~~~~~ |

LK 1A sen Reining



Reining Pattern 11

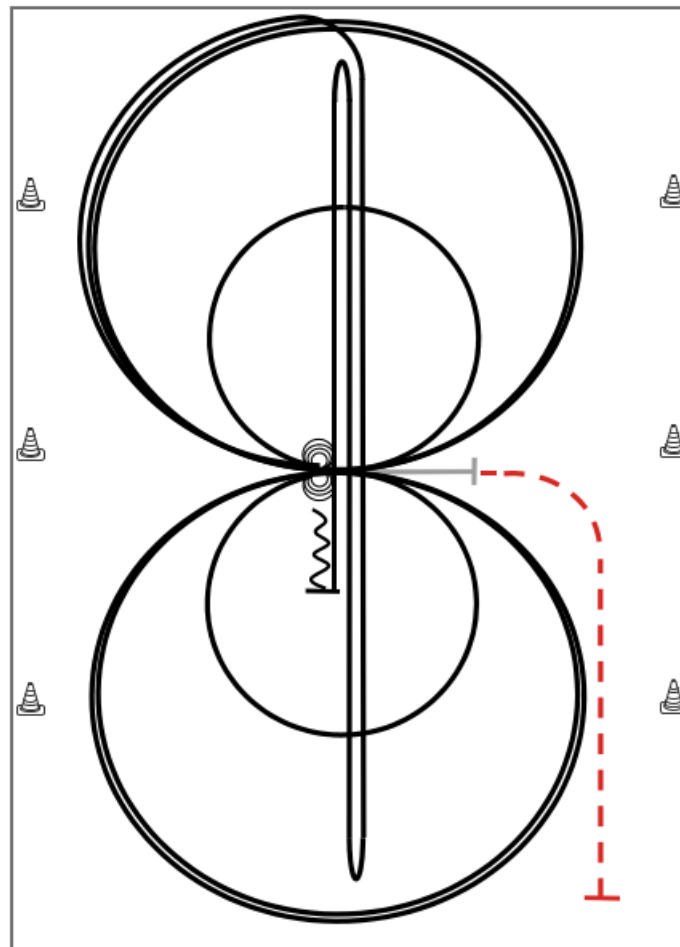

Reining

Im Trab zur Mitte der Bahn.
Beginn der Aufgabe aus dem Schritt oder aus dem Stand.

| | |
|-----------|-----|
| Trab | --- |
| Galopp | — |
| Rückwärts | W |

- 1) 4 Spins **links**, Verharren
- 2) 4 Spins **rechts**, Verharren
- 3) 3 Zirkel Galopp (**rechts**), **1. klein** und langsam, 2. + 3. groß und schnell, Galoppwechsel bei X
- 4) 3 Zirkel Galopp (**links**), **1. klein** und langsam, 2. + 3. groß und schnell, Galoppwechsel bei X
- 5) Galopp (**rechts**) auf dem Zirkel, der nicht geschlossen wird, Run Down auf der Mittellinie, Sliding Stop hinter dem **Endmarker**, Rollback **rechts**, kein Verharren
- 6) Run Down auf der Mittellinie, Sliding Stop hinter dem **Endmarker**, Rollback **links**, kein Verharren
- 7) Run Down auf der Mittellinie, Sliding Stop hinter dem **Mittelmarker**, Rückwärtsrichten bis zur Mitte der Bahn oder mind. 3,00 m, Verharren

Der Reiter muss das Kopfstück zur Gebisskontrolle vor dem Richter abnehmen.

LK 2A sen Reining



Reining Pattern 11

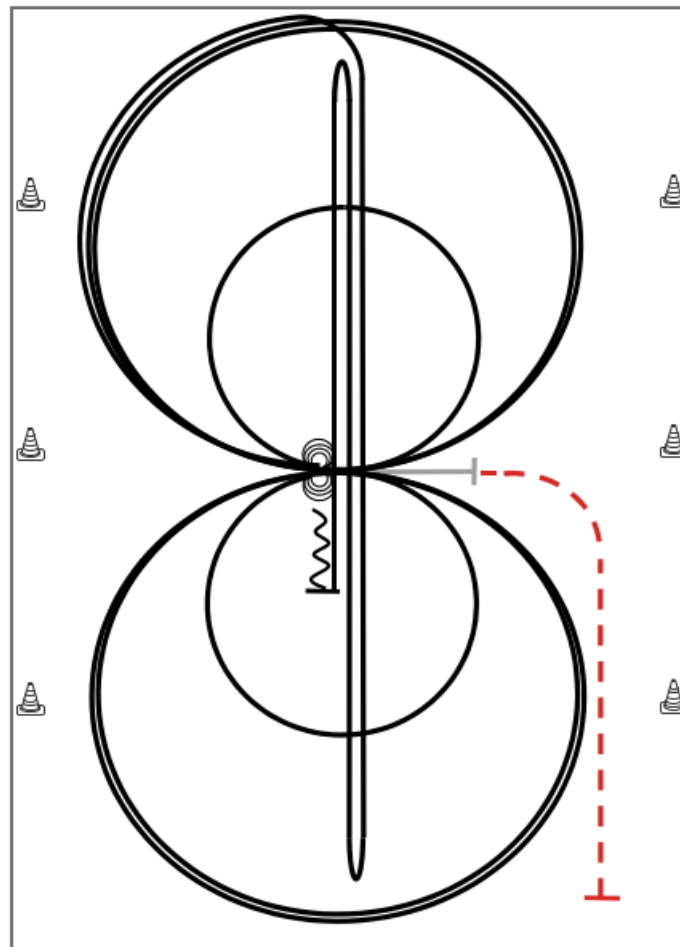

Reining

Im Trab zur Mitte der Bahn.
Beginn der Aufgabe aus dem Schritt oder aus dem Stand.

| | |
|-----------|-----|
| Trab | --- |
| Galopp | — |
| Rückwärts | 〰 |

- 1) 4 Spins **links**, Verharren
- 2) 4 Spins **rechts**, Verharren
- 3) 3 Zirkel Galopp (**rechts**), **1. klein** und langsam, 2. + 3. groß und schnell, Galoppwechsel bei X
- 4) 3 Zirkel Galopp (**links**), **1. klein** und langsam, 2. + 3. groß und schnell, Galoppwechsel bei X
- 5) Galopp (**rechts**) auf dem Zirkel, der nicht geschlossen wird, Run Down auf der Mittellinie, Sliding Stop hinter dem **Endmarker**, Rollback **rechts**, kein Verharren
- 6) Run Down auf der Mittellinie, Sliding Stop hinter dem **Endmarker**, Rollback **links**, kein Verharren
- 7) Run Down auf der Mittellinie, Sliding Stop hinter dem **Mittelmarker**, Rückwärtsrichten bis zur Mitte der Bahn oder mind. 3,00 m, Verharren

Der Reiter muss das Kopfstück zur Gebisskontrolle vor dem Richter abnehmen.

M LK 2/1B Reining



Reining Pattern 10

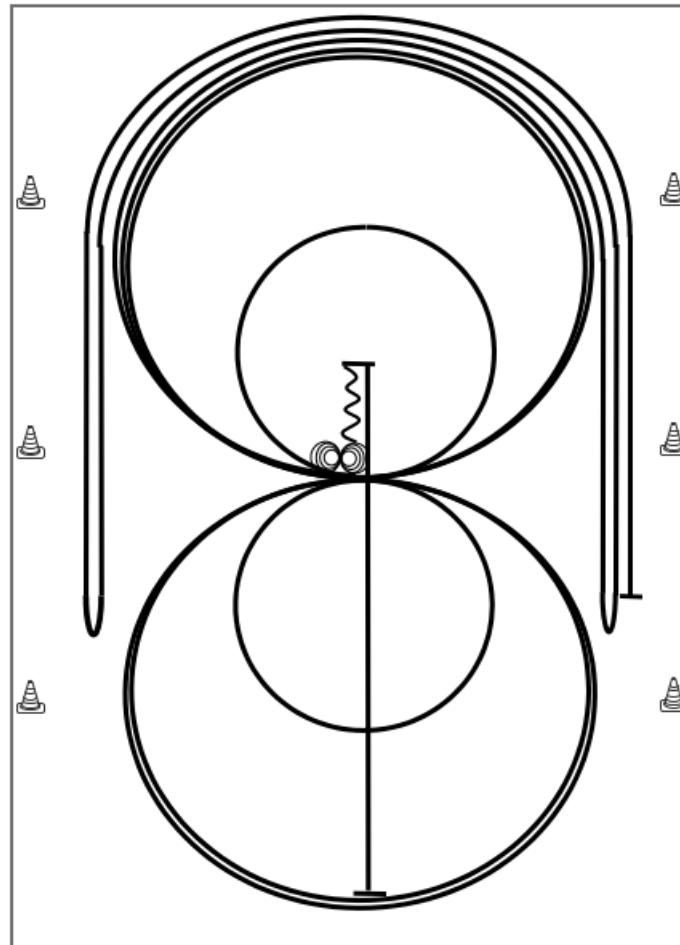

- | | |
|-----------|-----|
| Trab | --- |
| Galopp | — |
| Rückwärts | W |
- 1) Run Down auf der Mittellinie, Sliding Stop hinter dem **Mittelmarker**, Rückwärtsrichten bis zur Mitte der Bahn oder mind. 3,00 m, Verharren
 - 2) 4 Spins **rechts**, Verharren
 - 3) 4¼ Spins **links**, Verharren
 - 4) 3 Zirkel Galopp (**rechts**), 1. + 2. groß und schnell, **3. klein** und langsam, Galoppwechsel bei X
 - 5) 3 Zirkel Galopp (**links**), **1. klein** und langsam, 2. + 3. groß und schnell, Galoppwechsel bei X
 - 6) Galopp (**rechts**) auf dem Zirkel, der nicht geschlossen wird, Run Down entlang der langen Seite, Sliding Stop mind. 6,00 m von der Bande entfernt hinter dem **Mittelmarker**, Rollback **links**, kein Verharren
 - 7) Galopp (**links**) auf dem Zirkel, der nicht geschlossen wird, Run Down entlang der langen Seite, Sliding Stop mind. 6,00 m von der Bande entfernt hinter dem **Mittelmarker**, Rollback **rechts**, kein Verharren
 - 8) Galopp (**rechts**) auf dem Zirkel, der nicht geschlossen wird, Run Down entlang der langen Seite, Sliding Stop mind. 6,00 m von der Bande entfernt hinter dem **Mittelmarker**, Verharren

Der Reiter muss das Kopfstück zur Gebisskontrolle vor dem Richter abnehmen.

Mannschaft Ranch Riding

Mannschaft Ranch Riding

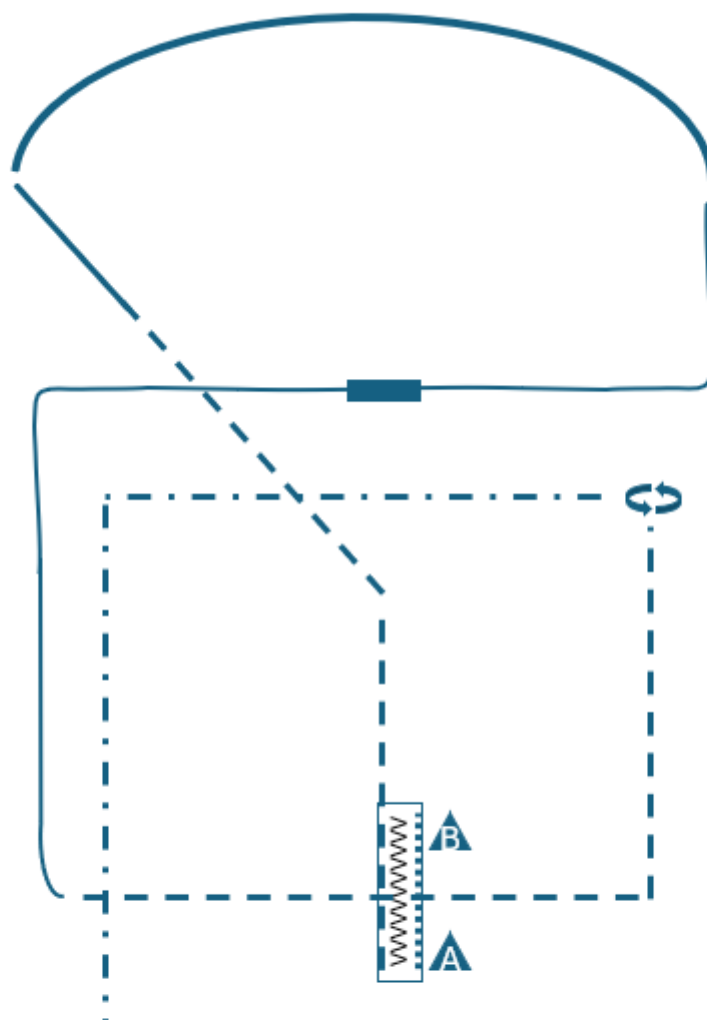

- 1) Be ready at A
- 2) Walk to B and back up back to A
- 3) Trot, lope (RL)
- 4) Extended lope, lope
- 5) Lead change (flying or simple), Lope (LL)
- 6) Trot, Trot corner, Stop
- 7) Turn 360 ° right, Turn 450 ° left
- 8) Extended trot corner
- 9) Extended trot out

Mannschaft Horsemanship

Mannschaft Horsemanship

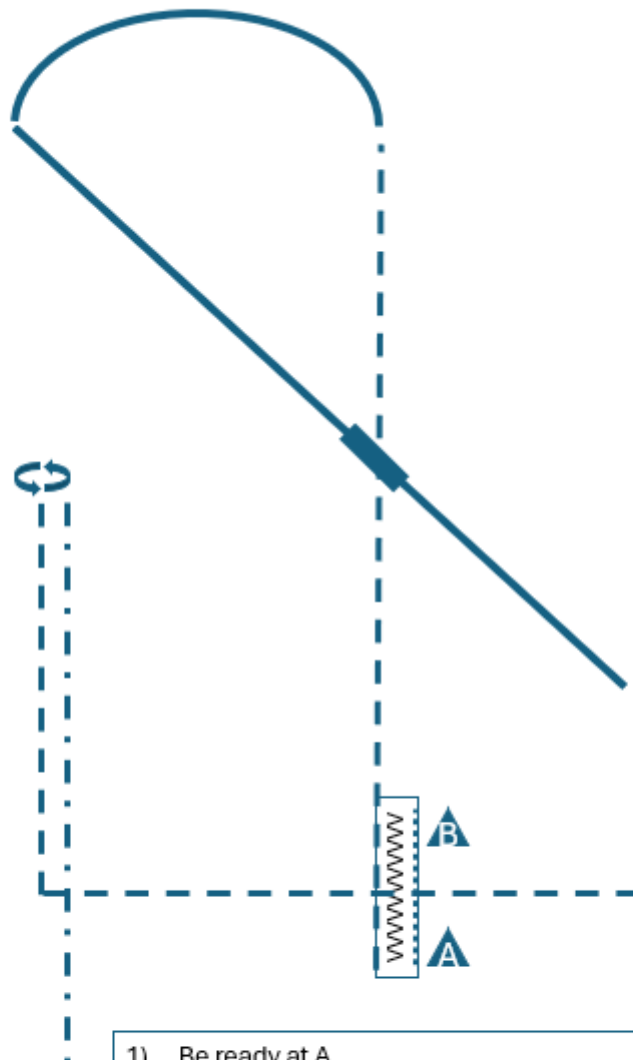

- 1) Be ready at A
- 2) Walk to B and back up back to A
- 3) Jog, lope (LL)
- 4) Lead change (flying or simple), Lope (RL)
- 5) Jog, Jog corner, Stop
- 6) Turn 360 ° right, Turn 540 ° left
- 7) Extended Jog out

Samstag
11.07.2026
Außenplatz

Jungferde Ranch Riding 4jährig



Jungferde Ranch Riding Pattern 5 (4j.)

Jungferde

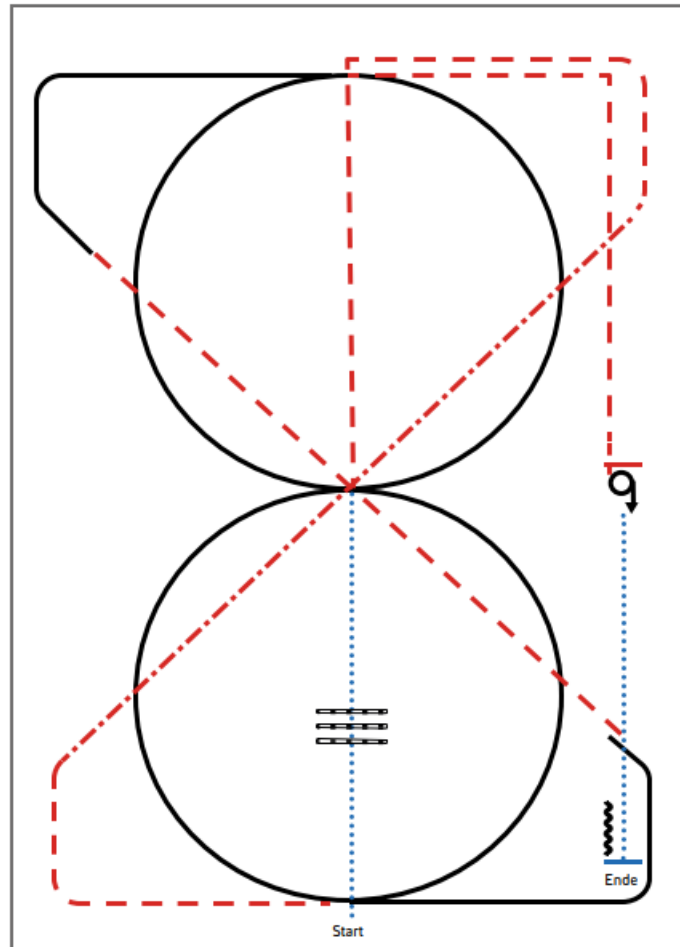

- 1) Walk, Walk over, Walk
- 2) Trot
- 3) Extended Trot, Trot
- 4) Lope LL circle, Lope
- 5) Trot
- 6) Lope RL circle
- 7) Trot
- 8) Stop, Turn 360° left or right
- 9) Walk, Stop, Back up

| Legende: | |
|-------------|---------|
| Schritt | |
| Trab | - . - . |
| Galopp | — — — |
| Wechselzone | |
| Rückwärts | ∩ ∩ ∩ |

Walk Trot Horsemanship

Pattern Western Horsemanship #4 - WT

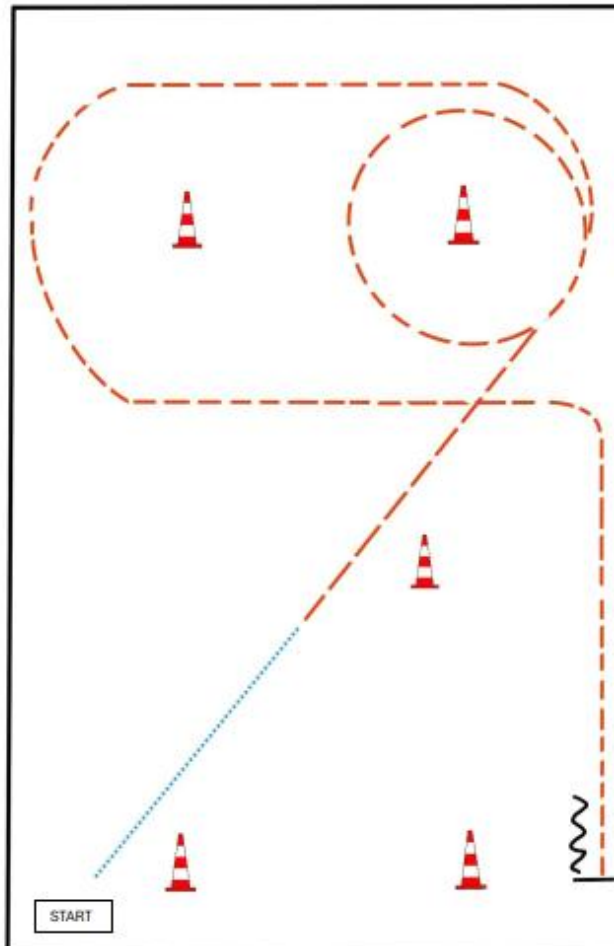

BE READY AT MARKER

1. WALK
2. JOG
3. JOG SMALL CIRCLE LEFT
4. JOG
5. STOP, BACK UP

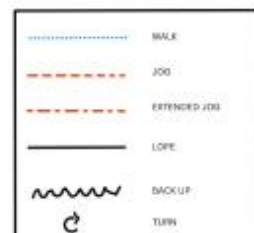

ERSTE WESTERNREITER UNION
PFERDESPORTVERBAND WESTERNREITERN

LK 3B Western Horsemanship

Pattern Western Horsemanship #14 - LK 3

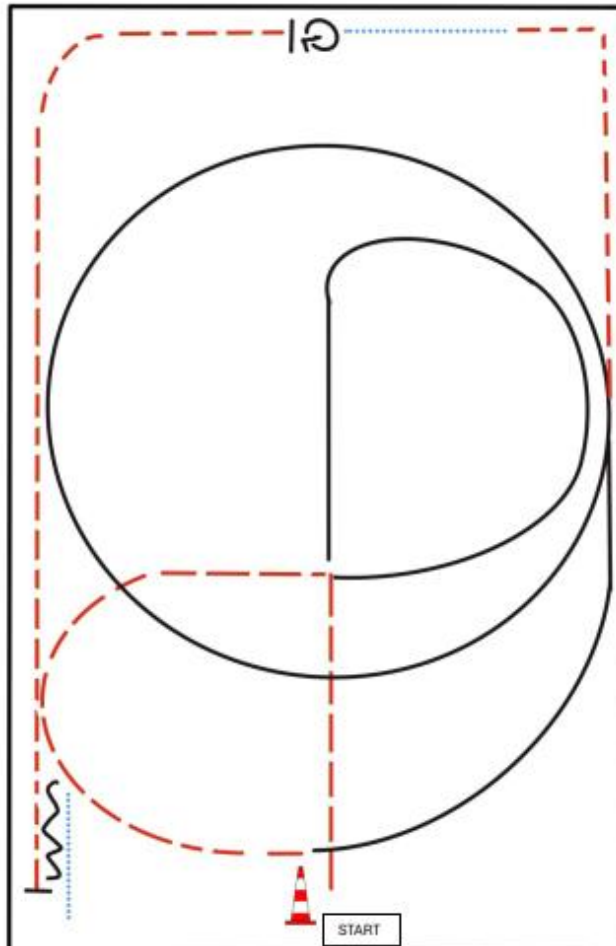

- BE READY AT MARKER
1. JOG
 2. LOPE (RL)
 3. JOG
 4. LOPE (LL)
 5. JOG CORNER
 6. WALK
 7. STOP, TURN 360° LEFT OR RIGHT
 8. JOG
 9. STOP, BACK UP, WALK OUT

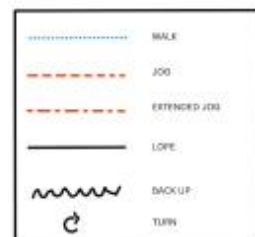

M LK 2/1B Western Riding



Western Riding Pattern 11 (für Senior-Pferde), Arena mind. 20 x 45 Meter

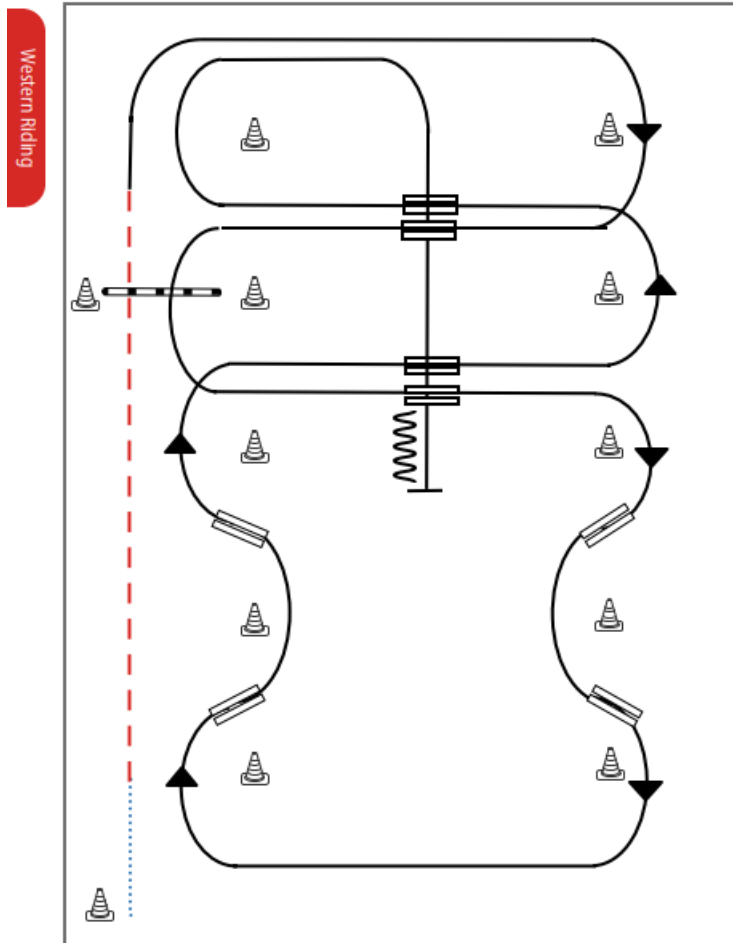

- 1) Schritt vom Start-Pylon zum ersten Marker, Übergang zum Trab, Trab über die Stange
- 2) Übergang zum Rechtsgalopp, Galopp an der kurzen Seite
- 3) 1. Galoppwechsel mit Seitenwechsel
- 4) Galopp über die Stange
- 5) 2. Galoppwechsel mit Seitenwechsel
- 6) 1. Galoppwechsel auf der Linie
- 7) 2. Galoppwechsel auf der Linie
- 8) 3. Galoppwechsel auf der Linie
- 9) 4. Galoppwechsel auf der Linie
- 10) 3. Galoppwechsel mit Seitenwechsel
- 11) 4. Galoppwechsel mit Seitenwechsel
- 12) Mitte der kurzen Seite abwenden, Stop auf Höhe des Mittelmarkers, Rückwärtsrichten

| Legende: | |
|-------------|-----------|
| Schritt | |
| Trab | - - - - - |
| Galopp | — · — · — |
| Wechselzone | ▬▬▬ |
| Rückwärts | ∩∩∩ |
| | |

M LK 2/1A sen Western Riding



Western Riding Pattern 11 (für Senior-Pferde), Arena mind. 20 x 45 Meter

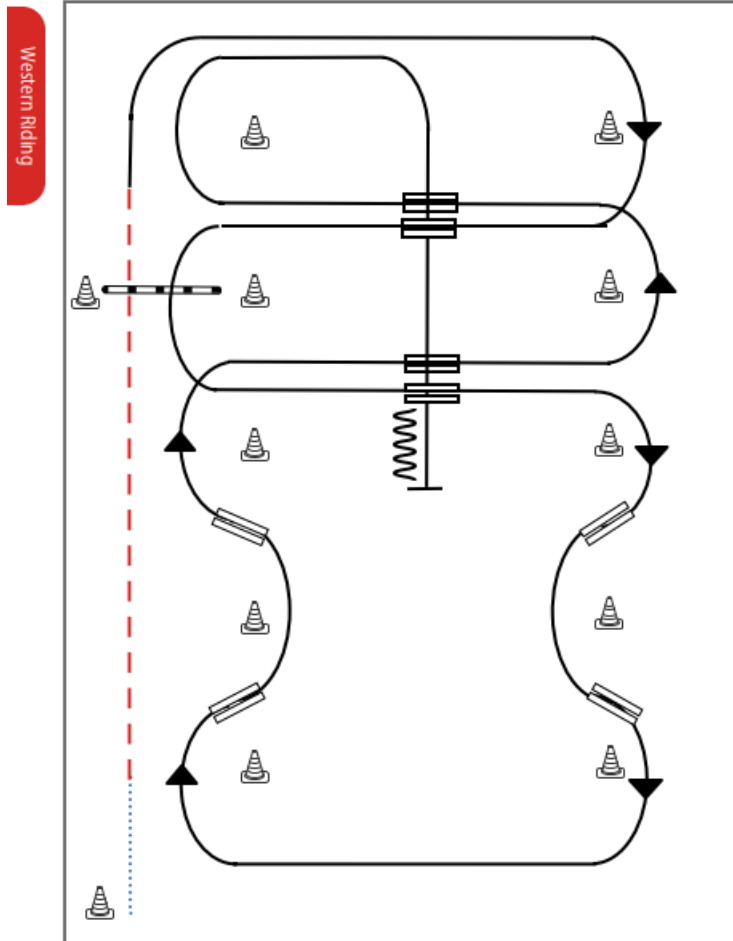

- 1) Schritt vom Start-Pylon zum ersten Marker, Übergang zum Trab, Trab über die Stange
- 2) Übergang zum Rechtsgalopp, Galopp an der kurzen Seite
- 3) 1. Galoppwechsel mit Seitenwechsel
- 4) Galopp über die Stange
- 5) 2. Galoppwechsel mit Seitenwechsel
- 6) 1. Galoppwechsel auf der Linie
- 7) 2. Galoppwechsel auf der Linie
- 8) 3. Galoppwechsel auf der Linie
- 9) 4. Galoppwechsel auf der Linie
- 10) 3. Galoppwechsel mit Seitenwechsel
- 11) 4. Galoppwechsel mit Seitenwechsel
- 12) Mitte der kurzen Seite abwenden, Stop auf Höhe des Mittelmarkers, Rückwärtsrichten

| Legende: | |
|-------------|-----------|
| Schritt | |
| Trab | - - - - - |
| Galopp | — · — · — |
| Wechselzone | ▬▬▬ |
| Rückwärts | ∩∩∩ |
| | |

LK 1A sen Trail

Trail-Set 13 #3 LK 2/1 Senior Arenagröße 25 x 50 m

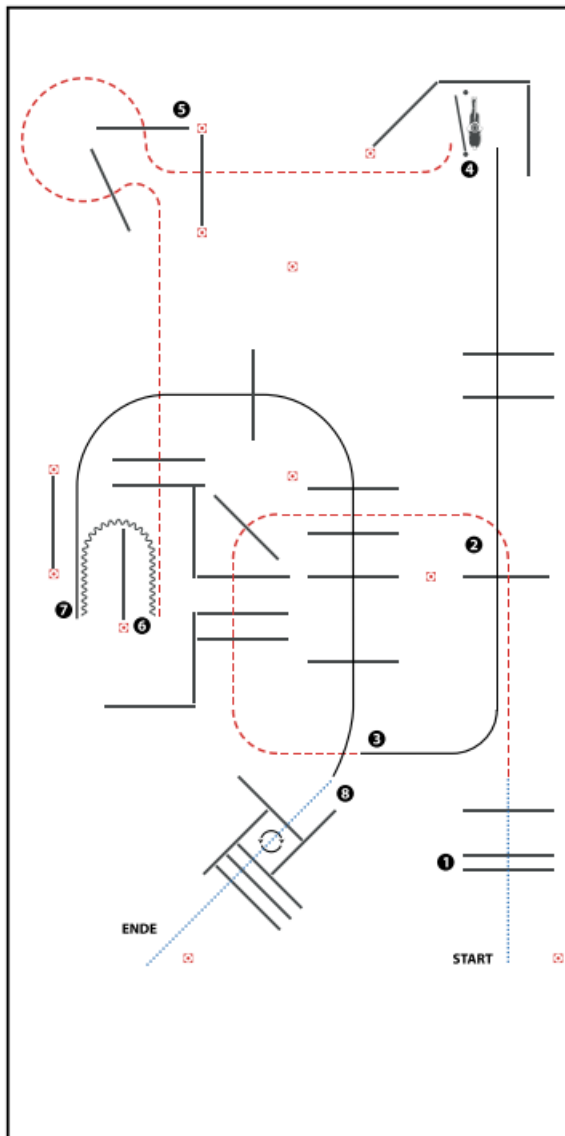

(Erhöhungen optional)

- 1) WALK OVER
- 2) JOG OVER
- 3) LOPE OVER (LL)
- 4) GATE
- 5) JOG OVER, JOG INTO CHUTE
- 6) BACK UP
- 7) LOPE OUT, LOPE OVER (RL)
- 8) STOP OR BREAK TO WALK, WALK INTO BOX, 360° TURN EITHER WAY (LEFT OR RIGHT), WALK OVER

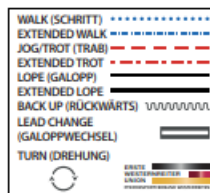

LK 2A sen Trail

Trail-Set 13 #3 LK 2/1 Senior Arenagröße 25 x 50 m

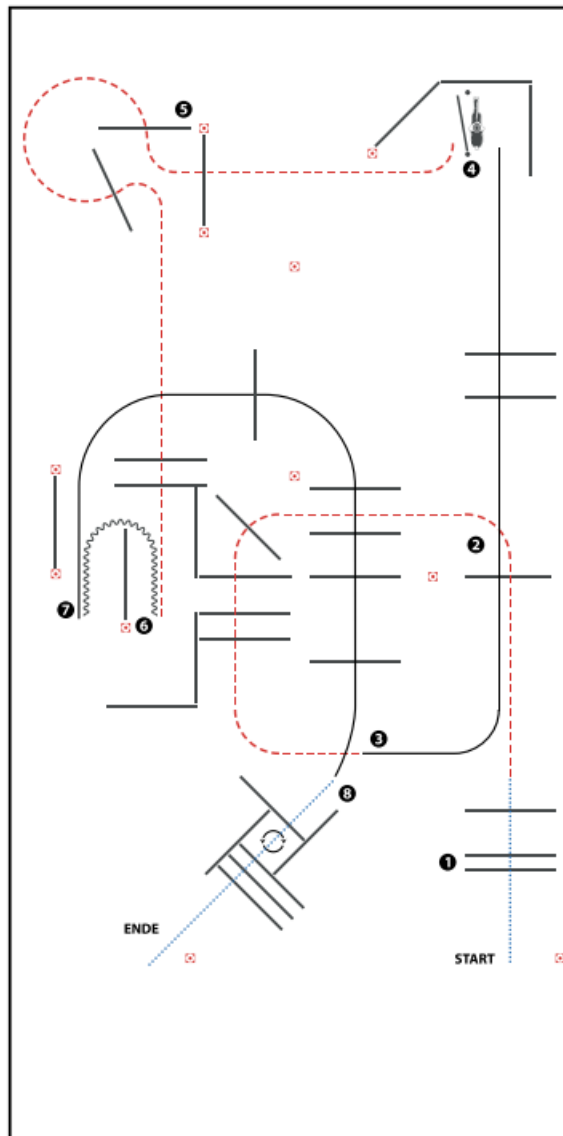

(Erhöhungen optional)

- 1) WALK OVER
- 2) JOG OVER
- 3) LOPE OVER (LL)
- 4) GATE
- 5) JOG OVER, JOG INTO CHUTE
- 6) BACK UP
- 7) LOPE OUT, LOPE OVER (RL)
- 8) STOP OR BREAK TO WALK, WALK INTO BOX,
360° TURN EITHER WAY (LEFT OR RIGHT), WALK OVER

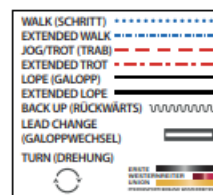

LK 1/2B Trail

Trail-Set 13 #3 LK 2/1 Senior Arenagröße 25 x 50 m

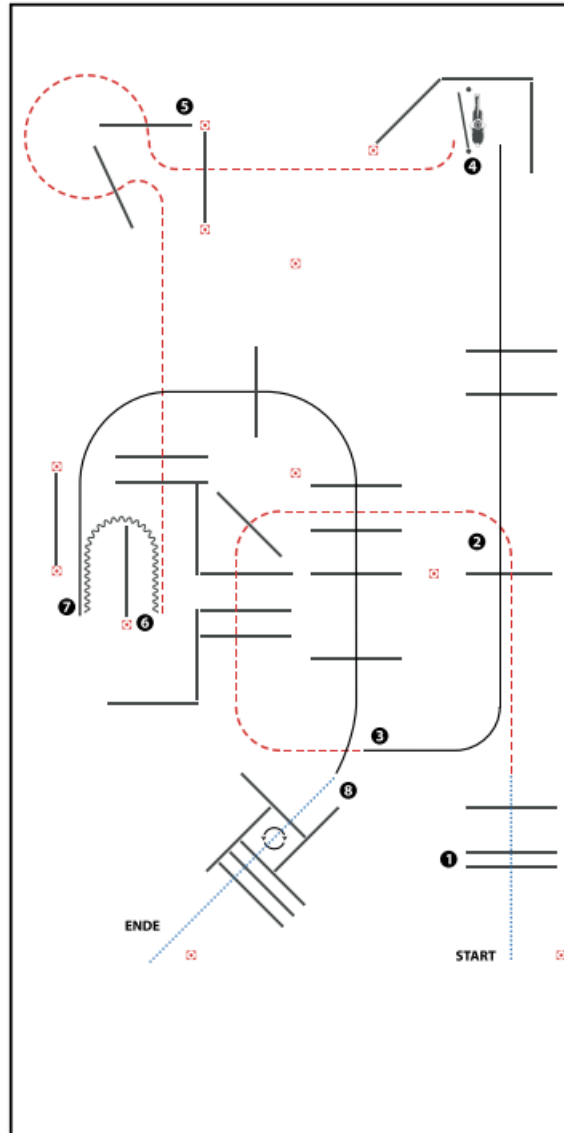

(Erhöhungen optional)

- 1) WALK OVER
- 2) JOG OVER
- 3) LOPE OVER (LL)
- 4) GATE
- 5) JOG OVER, JOG INTO CHUTE
- 6) BACK UP
- 7) LOPE OUT, LOPE OVER (RL)
- 8) STOP OR BREAK TO WALK, WALK INTO BOX, 360° TURN EITHER WAY (LEFT OR RIGHT), WALK OVER

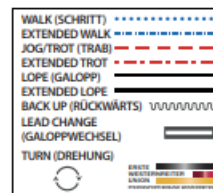

M LK 2/1A sen Trail

Trail-Set 13 #1 Q M LK 2/1 Senior Arenagröße 25 x 50 m

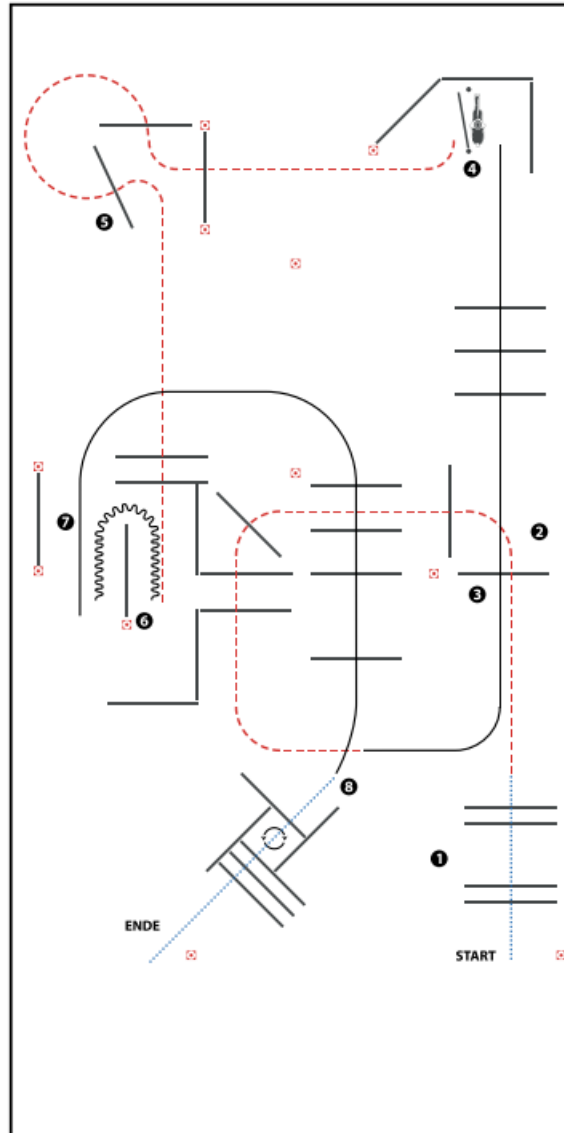

(Erhöhungen optional)

- 1) WALK OVER
- 2) JOG OVER
- 3) LOPE OVER (LL)
- 4) GATE
- 5) JOG OVER, JOG INTO CHUTE
- 6) BACK UP
- 7) LOPE OUT, LOPE OVER (RL)
- 8) STOP OR BREAK TO WALK, WALK INTO BOX, 360° TURN EITHER WAY (LEFT OR RIGHT), WALK OVER

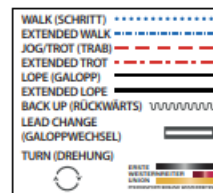

M LK 2/1B Trail

Trail-Set 13 #1 Q M LK 2/1 Senior Arenagröße 25 x 50 m

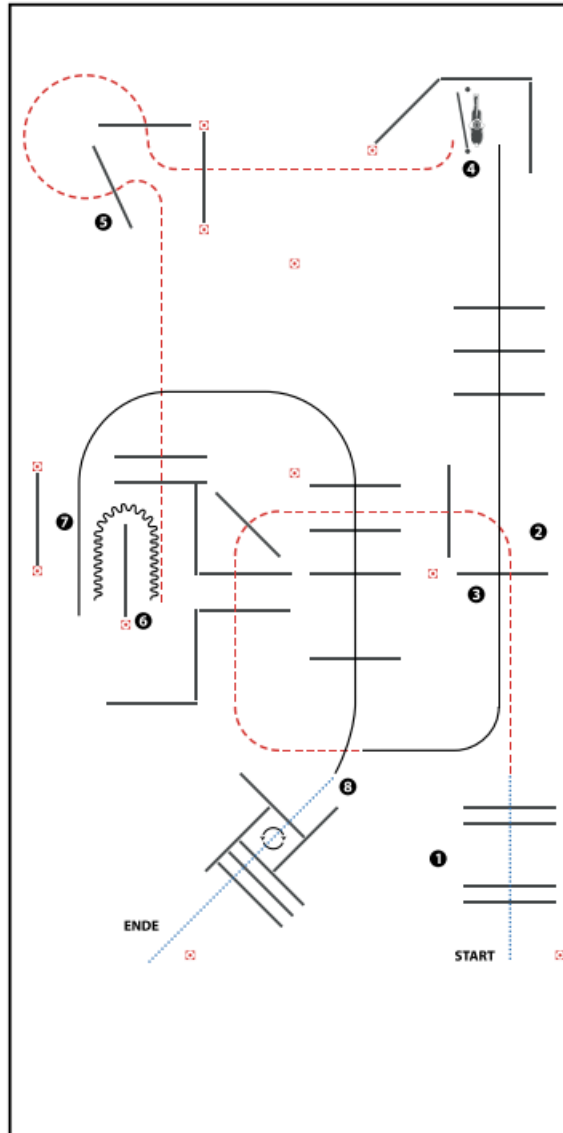

(Erhöhungen optional)

- 1) WALK OVER
- 2) JOG OVER
- 3) LOPE OVER (LL)
- 4) GATE
- 5) JOG OVER, JOG INTO CHUTE
- 6) BACK UP
- 7) LOPE OUT, LOPE OVER (RL)
- 8) STOP OR BREAK TO WALK, WALK INTO BOX, 360° TURN EITHER WAY (LEFT OR RIGHT), WALK OVER

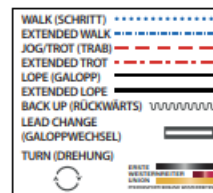

Mannschaft Trail

Mannschaft Trail

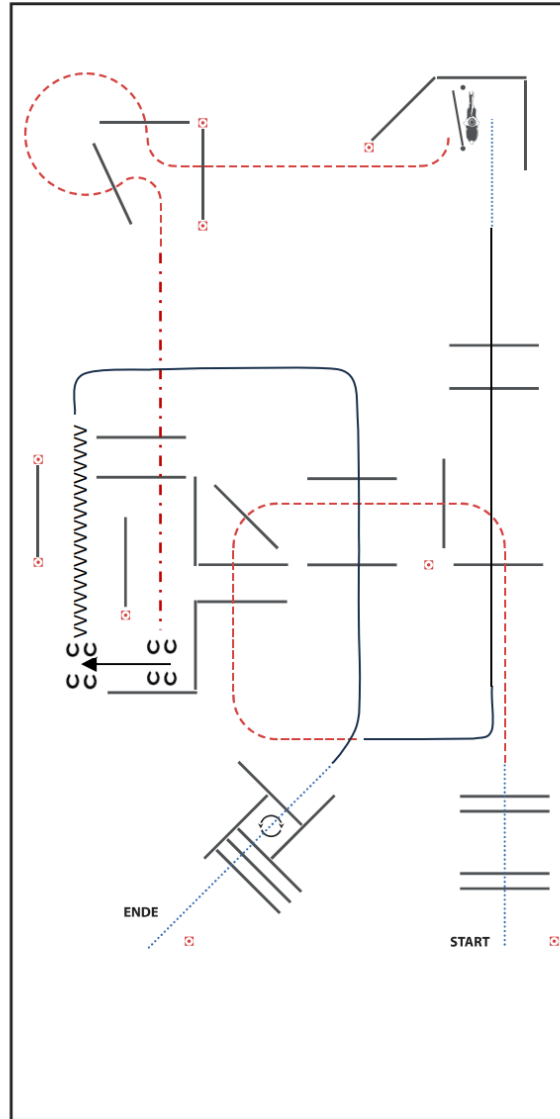

- 1) WALK OVER
- 2) JOG OVER
- 3) LOPE OVER (LL)
- 4) WALK, GATE
- 5) JOG OVER, EXTENDED JOG INTO CHUTE
- 6) SIDEPASS RIGHT
- 7) BACK UP
- 8) 180 ° TURN EITHER WAY
- 9) LOPE (RL), LOPE OVER
- 10) BREAK TO WALK, WALK INTO BOX,
- 11) 360° TURN EITHER WAY (LEFT OR RIGHT), WALK OVER

| | |
|-----------------------------|-------|
| WALK (SCHRITT) | |
| EXTENDED WALK | |
| JOG/TROT (TRAB) | |
| EXTENDED TROT | |
| LOPE (GALOPP) | |
| EXTENDED LOPE | |
| BACK UP (RÜCKWÄRTS) | wwwww |
| LEAD CHANGE (GALOPPWECHSEL) | ===== |
| TURN (DREHUNG) | ⊙ |

LK 3B Trail

Trail-Set 13 #7 LK 3 Arenagröße 25 x 50 m

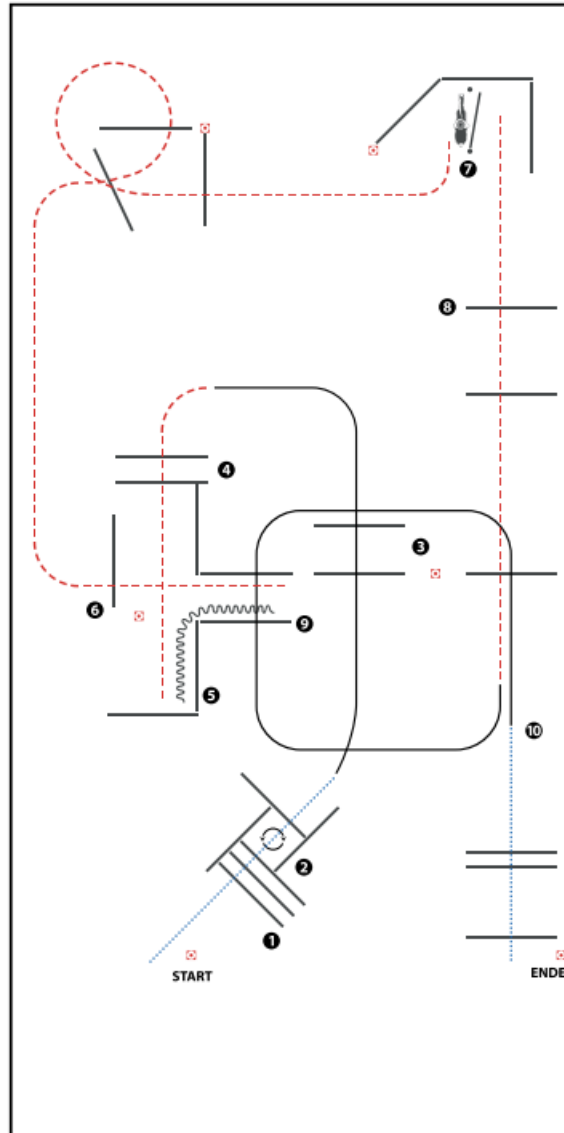

(Erhöhungen optional)

- 1) WALK OVER, WALK INTO BOX
- 2) 360° TURN EITHER WAY (LEFT OR RIGHT), WALK OUT
- 3) LOPE OVER (LL)
- 4) JOG OVER
- 5) BACK UP
- 6) JOG OUT, JOG OVER
- 7) GATE
- 8) JOG OVER
- 9) LOPE OVER (RL)
- 10) STOP OR BREAK TO WALK, WALK OVER

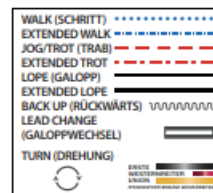

LK 3A Trail

Trail-Set 13 #7 LK 3 Arenagröße 25 x 50 m

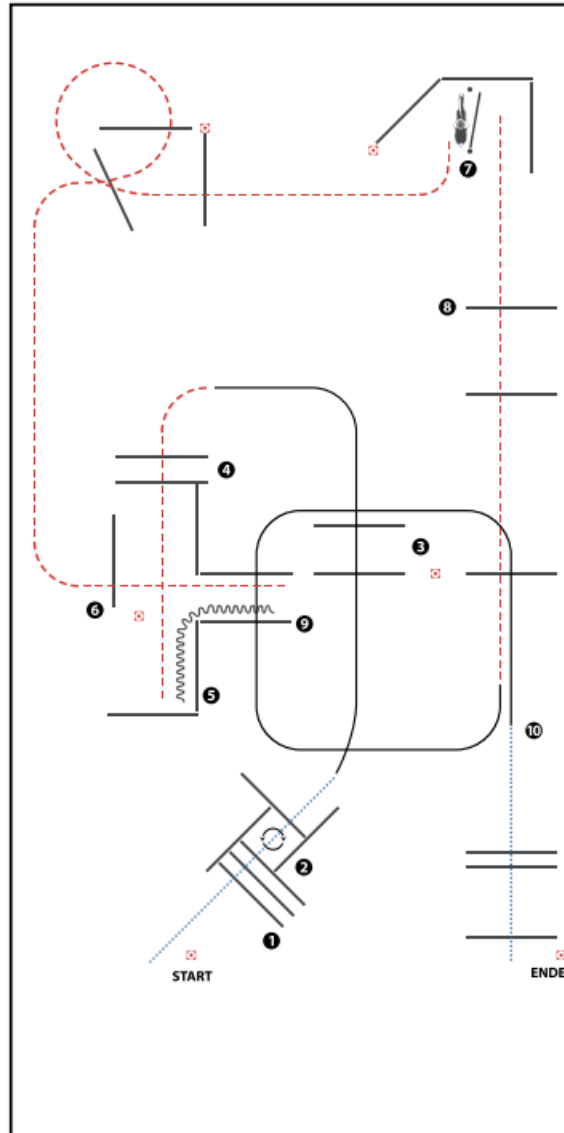

(Erhöhungen optional)

- 1) WALK OVER, WALK INTO BOX
- 2) 360° TURN EITHER WAY (LEFT OR RIGHT), WALK OUT
- 3) LOPE OVER (LL)
- 4) JOG OVER
- 5) BACK UP
- 6) JOG OUT, JOG OVER
- 7) GATE
- 8) JOG OVER
- 9) LOPE OVER (RL)
- 10) STOP OR BREAK TO WALK, WALK OVER

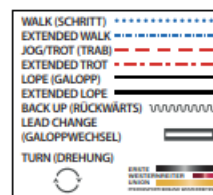

Sonntag
12.07.2026
Reithalle

Jungpferde Basis 5jährig



Jungpferde Basis Pattern 10 (5j.)

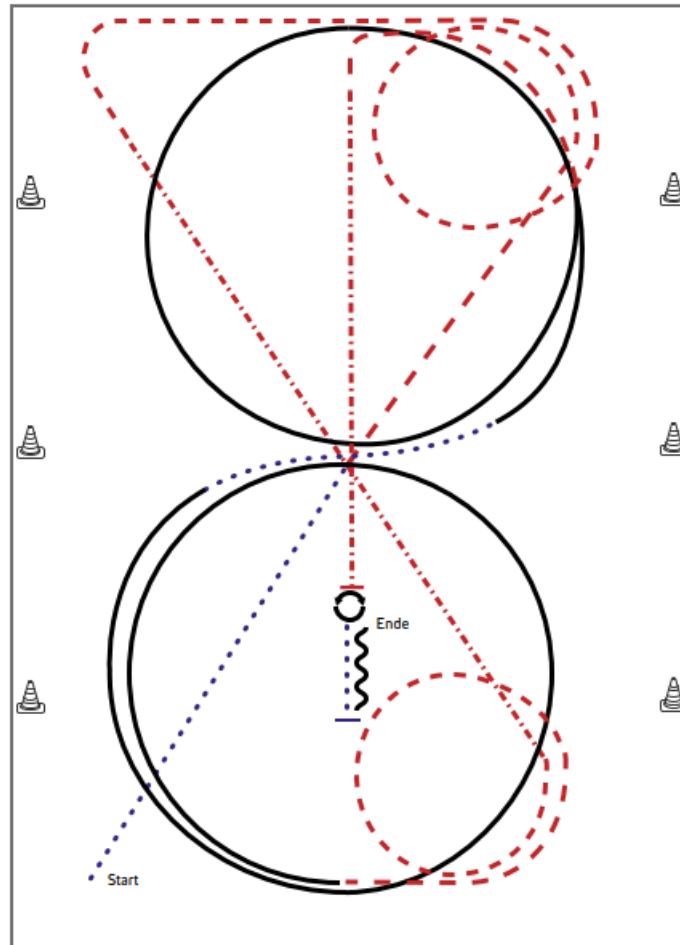

- 1) Schritt durch die ganze Bahn, bei X antraben
- 2) Trabvolte links, weiter kurze Seite im Trab
- 3) Durch die ganze Bahn wechseln, dabei Tritte verlängern, Trabvolte rechts
- 4) Mitte kurze Seite angaloppieren, Zirkel im Rechtsgalopp
- 5) Im Schritt aus dem Zirkel wechseln
- 6) Angaloppieren, Zirkel im Linksgalopp
- 7) Trab, abwenden auf die Mittellinie, auf der Mittellinie die Tritte verlängern
- 8) Anhalten, Hinterhandwendung 360° rechts und links (beliebig beginnend)
- 9) Schritt, Anhalten, Rückwärts

| Legende: | |
|-------------|-------------|
| Schritt | |
| Trab | — · — · |
| Galopp | — · — · — · |
| Wechselzone | — — — — |
| Rückwärts | ~ ~ ~ ~ |

Jungpferde Basis 4jährig



Jungpferde Basis Pattern 9 (4j.)

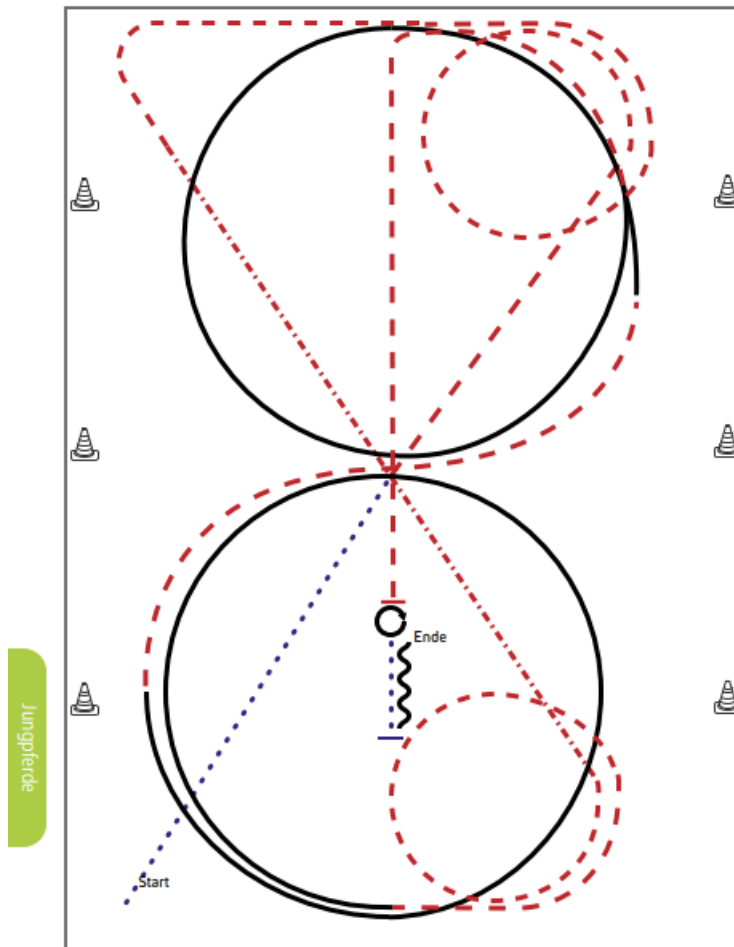

- 1) Schritt durch die ganze Bahn, bei X antraben
- 2) Trabvolte links, weiter kurze Seite im Trab
- 3) Durch die ganze Bahn wechseln, dabei Tritte verlängern, Trabvolte rechts
- 4) Mitte kurze Seite angaloppieren, Zirkel Rechtsgalopp
- 5) Im Trab aus dem Zirkel wechseln
- 6) Angaloppieren, Zirkel Linksgalopp
- 7) Trab, abwenden auf die Mittellinie
- 8) Anhalten, Hinterhandwendung 360° rechts oder links
- 9) Schritt, Anhalten, Rückwärts

| Legende: | |
|-------------|---------|
| Schritt | |
| Trab | - . - . |
| Galopp | — |
| Wechselzone | — |
| Rückwärts | W W W |

LK 4/5B Western Horsemanship

Pattern Western Horsemanship #17 - LK 4-5

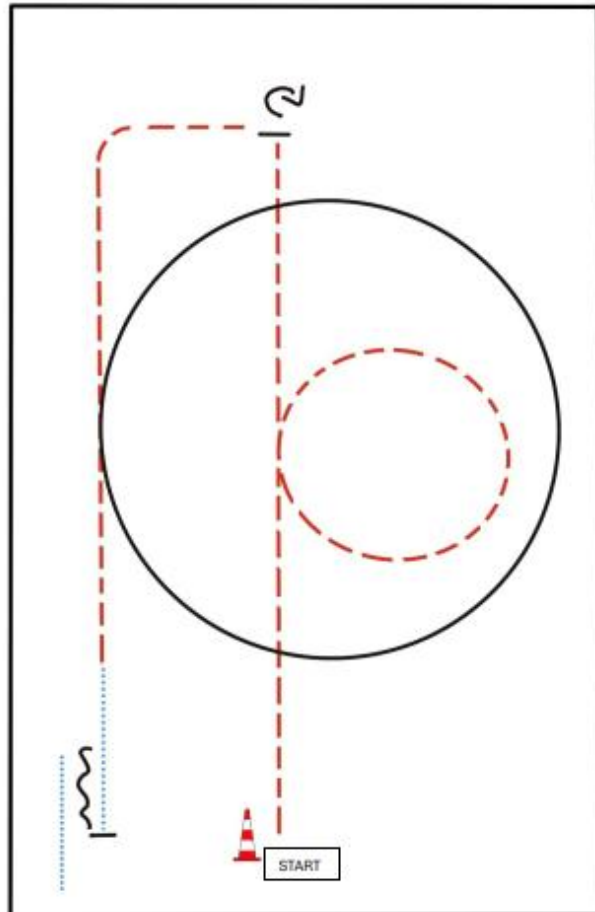

- BE READY AT MARKER
1. JOG
 2. STOP, TURN 270° Right
 3. JOG
 4. LOPE (LL)
 5. JOG
 6. WALK
 7. STOP, BACK UP, WALK OUT

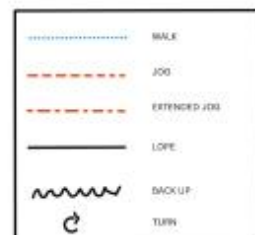

LK 3A Western Horsemanship

Pattern Western Horsemanship #14 - LK 3

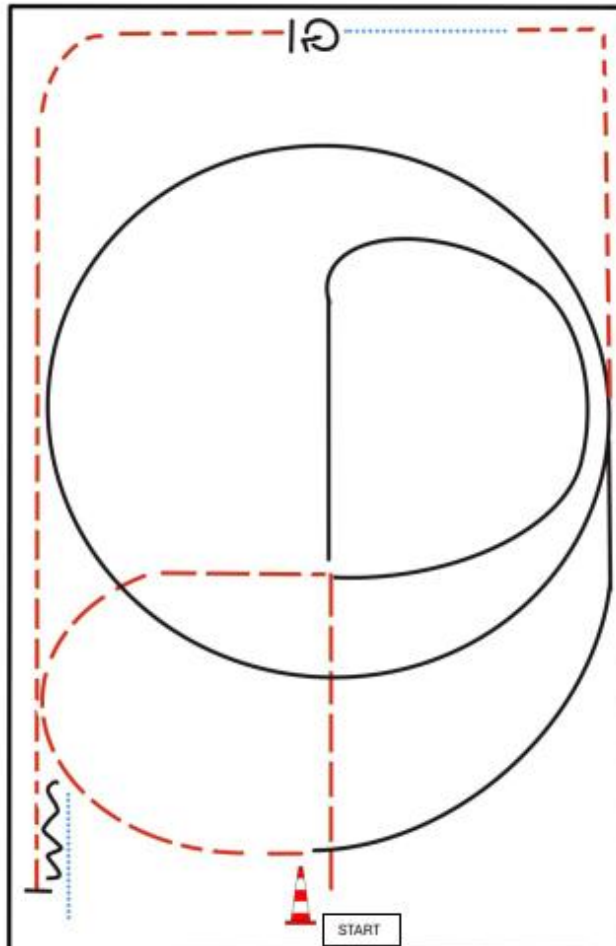

- BE READY AT MARKER
1. JOG
 2. LOPE (RL)
 3. JOG
 4. LOPE (LL)
 5. JOG CORNER
 6. WALK
 7. STOP, TURN 360° LEFT OR RIGHT
 8. JOG
 9. STOP, BACK UP, WALK OUT

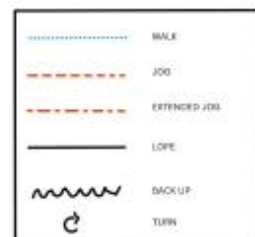

M LK 2/1B Western Horsemanship

Western Horsemanship # 10 Q M LK 2/1 A+B

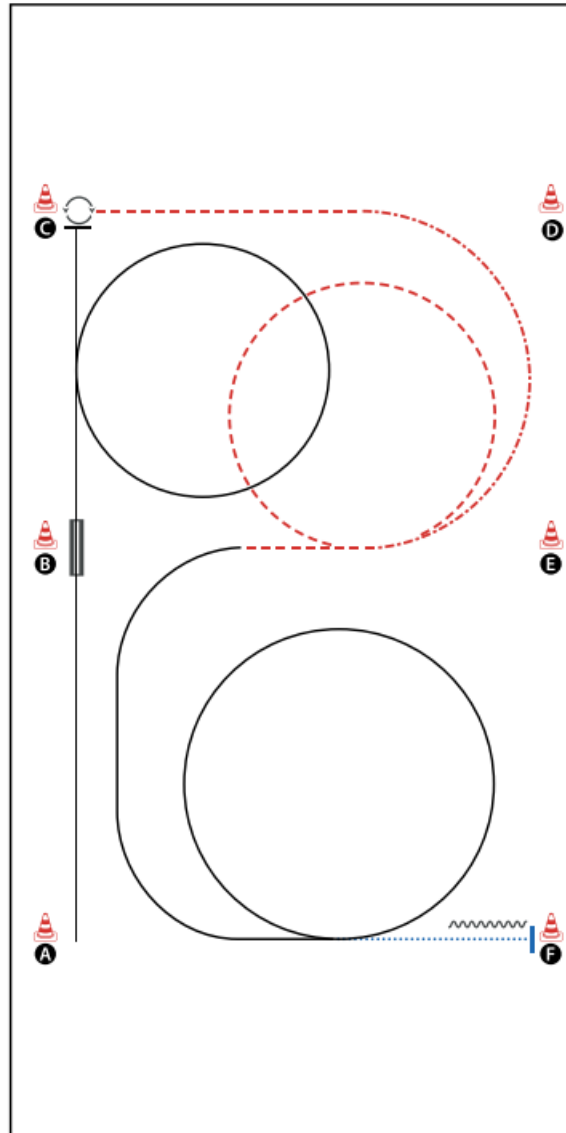

BE READY AT A

- 1) LOPE (LL)
- 2) LEADCHANGE (SIMPLE OR FLYING)
- 3) LOPE (RL)
- 4) STOP, TURN 270° LEFT
- 5) JOG
- 6) EXTENDED JOG, JOG
- 7) LOPE (LL)
- 8) LOPE (LL) SMALL CIRCLE
- 9) WALK
- 10) STOP, BACK UP (AT LEAST ONE HORSE LENGTH)

| | |
|-----------------------------|-------|
| WALK (SCHRITT) | |
| EXTENDED WALK | |
| JOG/TROT (TRAB) | ----- |
| EXTENDED TROT | ----- |
| LOPE (GALOPPI) | ----- |
| EXTENDED LOPE | ----- |
| BACK UP (RÜCKWÄRTS) | ~~~~~ |
| LEAD CHANGE (GALOPPWECHSEL) | ===== |
| TURN (DREHUNG) | ⊙ |

M LK 2/1A Western Horsemanship

Western Horsemanship # 10 Q M LK 2/1 A+B

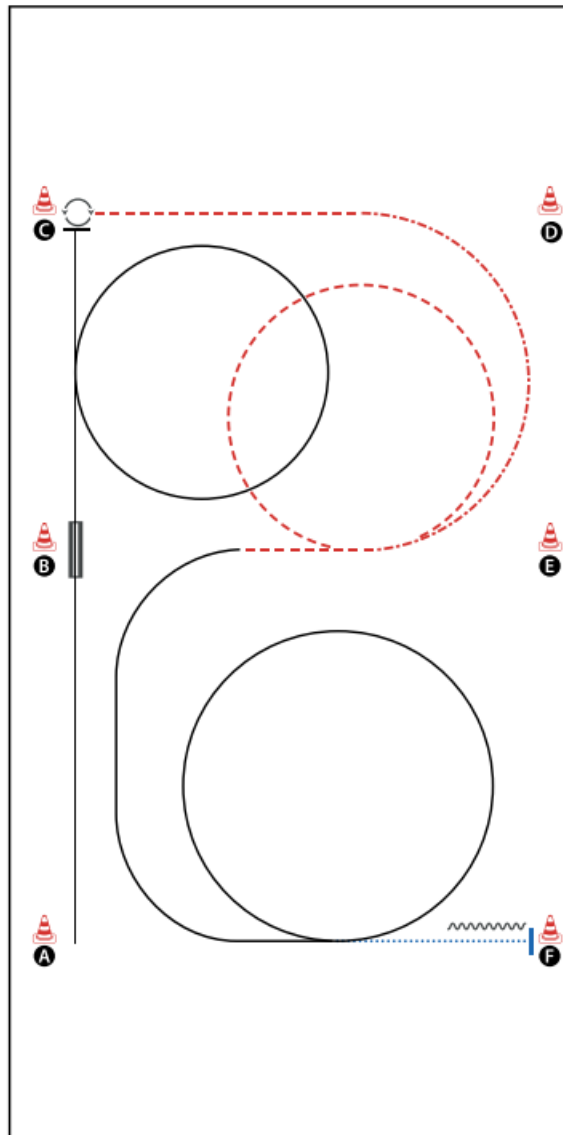

BE READY AT A

- 1) LOPE (LL)
- 2) LEADCHANGE (SIMPLE OR FLYING)
- 3) LOPE (RL)
- 4) STOP, TURN 270° LEFT
- 5) JOG
- 6) EXTENDED JOG, JOG
- 7) LOPE (LL)
- 8) LOPE (LL) SMALL CIRCLE
- 9) WALK
- 10) STOP, BACK UP (AT LEAST ONE HORSE LENGTH)

| | |
|-----------------------------|-------|
| WALK (SCHRIITT) | |
| EXTENDED WALK | |
| JOG/TROT (TRAB) | ----- |
| EXTENDED TROT | ----- |
| LOPE (GALOPPI) | ----- |
| EXTENDED LOPE | ----- |
| BACK UP (RÜCKWÄRTS) | ~~~~~ |
| LEAD CHANGE (GALOPPWECHSEL) | ===== |
| TURN (DREHUNG) | ⊙ |

M LK 2/1A sen Reining



Reining Pattern 9

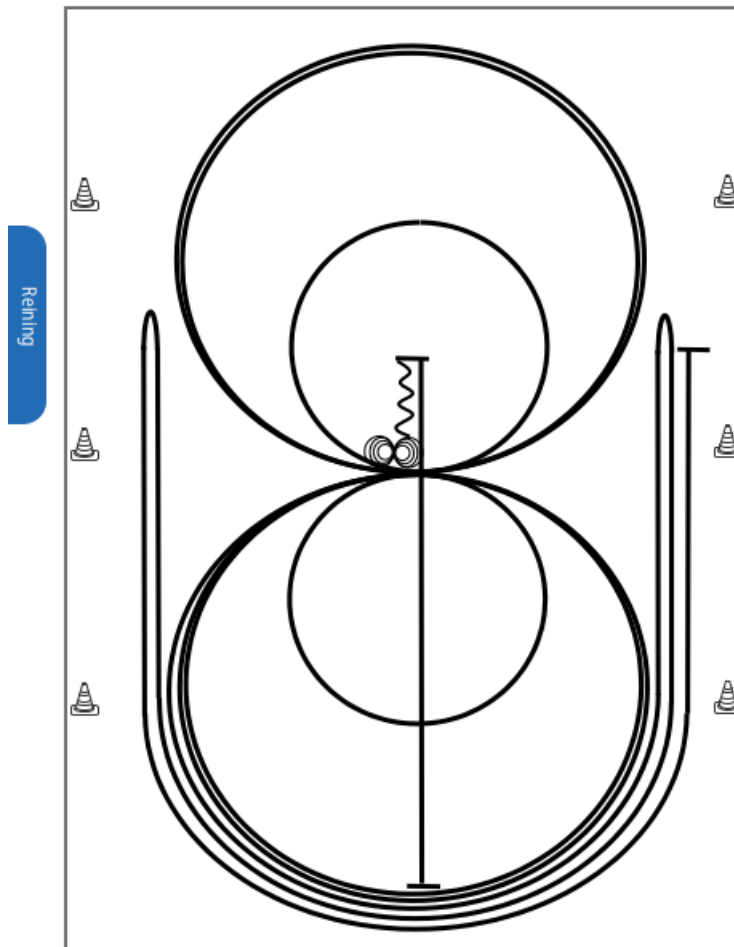

- 1) Run Down auf der Mittellinie, Sliding Stop hinter dem **Mittelmarker**, Rückwärtsrichten bis zur Mitte der Bahn oder mind. 3,00 m, Verharren
- 2) 4 Spins **rechts**, Verharren
- 3) 4¼ Spins **links**, Verharren
- 4) 3 Zirkel Galopp (links), **1. klein** und langsam, 2. + 3. groß und schnell, Galoppwechsel bei X
- 5) 3 Zirkel Galopp (**rechts**), **1. klein** und langsam, 2. + 3. groß und schnell, Galoppwechsel bei X
- 6) Galopp (**links**) auf dem Zirkel, der nicht geschlossen wird, Run Down entlang der langen Seite, Sliding Stop mind. 6,00 m von der Bande entfernt hinter dem **Mittelmarker**, Rollback rechts, kein Verharren
- 7) Galopp (**rechts**) auf dem Zirkel, der nicht geschlossen wird, Run Down entlang der langen Seite, Sliding Stop mind. 6,00 m von der Bande entfernt hinter dem **Mittelmarker**, Rollback links, kein Verharren
- 8) Galopp (**links**) auf dem Zirkel, der nicht geschlossen wird, Run Down entlang der langen Seite, Sliding Stop mind. 6,00 m von der Bande entfernt hinter dem **Mittelmarker**, Verharren

Der Reiter muss das Kopfstück zur Gebisskontrolle vor dem Richter abnehmen.

LK 1/2 jun Western Riding



Western Riding Pattern 8 (für Junior-Pferde, LK 3), Arena mind. 20 x 45 Meter

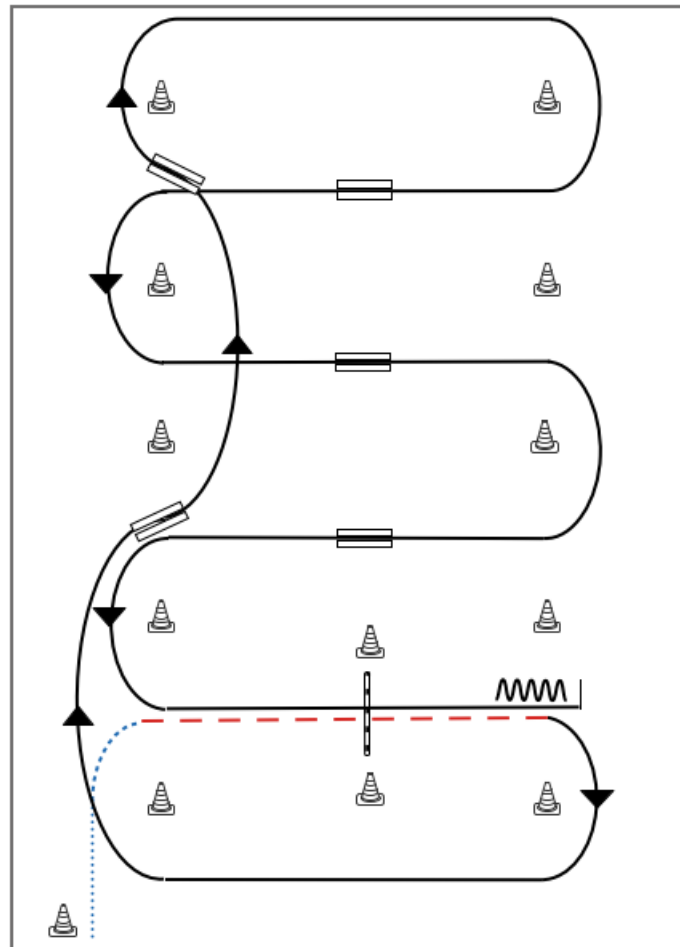

Western Riding

- 1) Schritt vom Start-Pylon, Übergang zum Trab zwischen den Markern, Trab über die Stange
- 2) Übergang zum Rechtsgalopp zwischen den Markern, Galopp an der kurzen Seite
- 3) 1. Galoppwechsel auf der Linie
- 4) 2. Galoppwechsel auf der Linie
- 5) 1. Galoppwechsel mit Seitenwechsel
- 6) 2. Galoppwechsel mit Seitenwechsel
- 7) 3. Galoppwechsel mit Seitenwechsel
- 8) Galopp über die Stange
- 9) Stop zwischen den Markern, Rückwärtsrichten

| Legende: | |
|-------------|-----------|
| Schritt | |
| Trab | — — — — — |
| Galopp | — — — — — |
| Wechselzone | — — — — — |
| Rückwärts | ~~~~~ |

M LK 2/1 jun Western Riding



Western Riding Pattern 7 (für Junior-Pferde, LK 3), Arena mind. 20 x 45 Meter

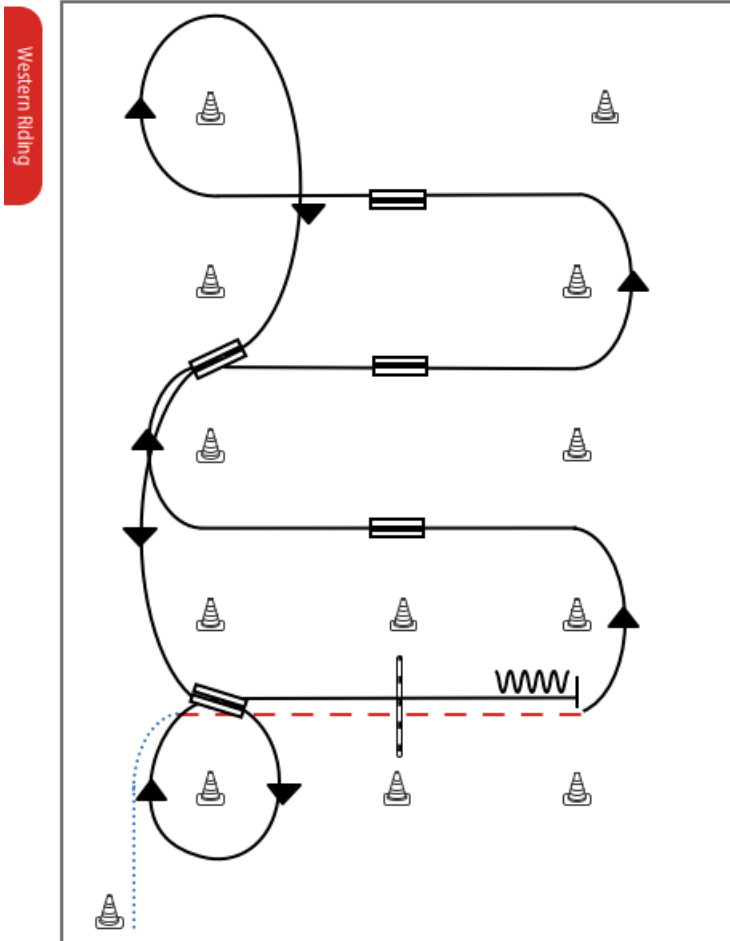

- 1) Schritt vom Start-Pylon, Übergang zum Trab zwischen den Markern, Trab über die Stange
- 2) Übergang zum Linksgalopp zwischen den Markern
- 3) 1. Galoppwechsel mit Seitenwechsel
- 4) 2. Galoppwechsel mit Seitenwechsel
- 5) 3. Galoppwechsel mit Seitenwechsel
- 6) Volte, 1. Galoppwechsel auf der Linie
- 7) 2. Galoppwechsel auf der Linie, Volte
- 8) Galopp über die Stange
- 9) Stop zwischen den Markern, Rückwärtsrichten

| Legende: | |
|-------------|---------|
| Schritt | |
| Trab | — — — — |
| Galopp | — — — — |
| Wechselzone | ▬▬▬▬ |
| Rückwärts | W W W W |

LK 1-3 Working Cow Horse Boxing Class



Working Cowhorse Pattern 13

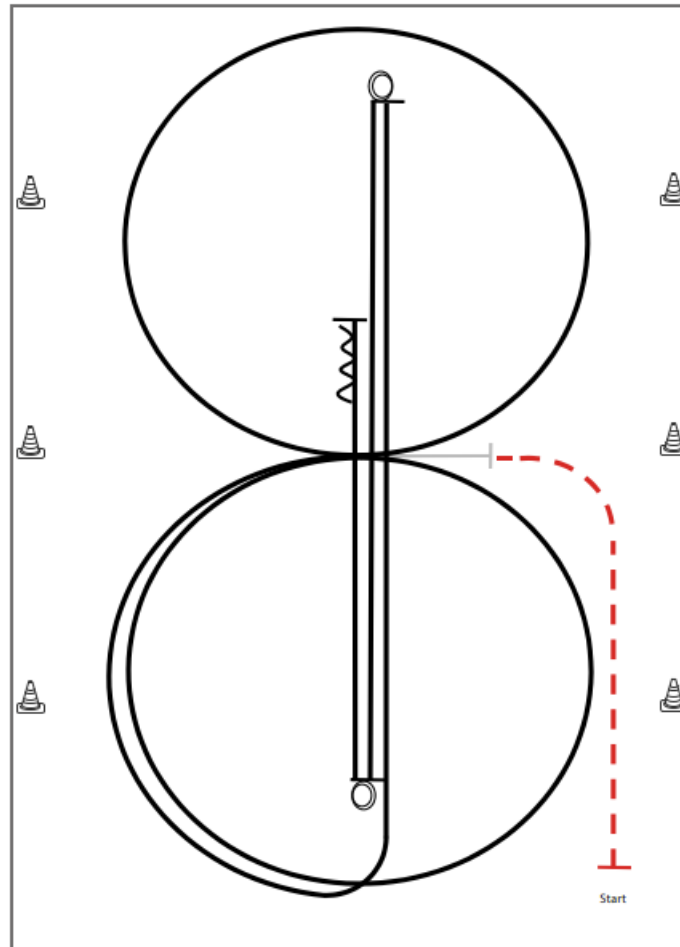

Working Cowhorse

Im Trab zur Mitte der Bahn. Beginn der Aufgabe aus dem Stand.

- 1) 1 Zirkel Galopp (**links**), Stop bei X
- 2) 1 Zirkel Galopp (**rechts**), Stop bei X
- 3) Galopp (**links**) auf dem Zirkel, der nicht geschlossen wird,
Run Down auf der Mittellinie, Sliding Stop hinter dem **Endmarker**
- 4) 1½ Spins **links**
- 5) Run Down auf der Mittellinie, Sliding Stop hinter dem **Endmarker**
- 6) 1½ Spins **rechts**
- 7) Run Down auf der Mittellinie, Sliding Stop hinter dem **Mittelmarker**,
Rückwärtsrichten mind. 3,00 m

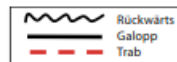

Verharren, um das Ende des Patterns anzuzeigen.

LK 1-3 Working Cow Horse (Preisgeld)



Working Cowhorse Pattern 4

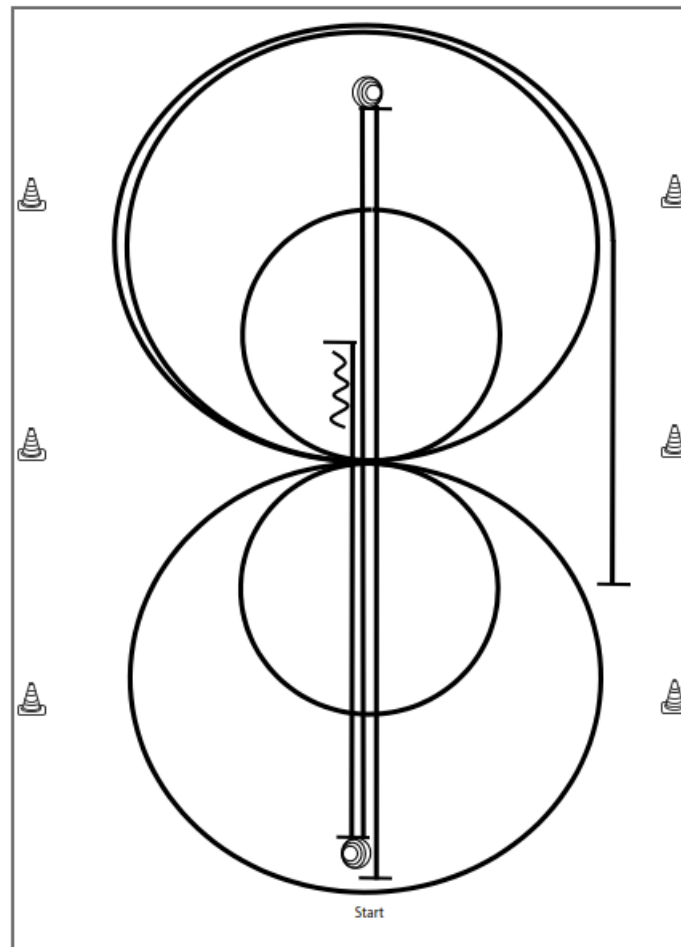

- 1) Im Run Down auf der Mittellinie, Sliding Stop hinter dem **Endmarker**
- 2) 3½ Spins **links**
- 3) Run Down auf der Mittellinie, Sliding Stop hinter dem **Endmarker**
- 4) 3½ Spins **rechts**
- 5) Run Down auf der Mittellinie, Sliding Stop hinter dem **Mittelmarker**, Rückwärtsrichten mind. 3,00 m, ¼ Turn **links**
- 6) 2 Zirkel Galopp (**rechts**), **1. klein** und langsam, 2. groß und schnell, Galoppwechsel bei X, 2 Zirkel Galopp (**links**), **1. klein** und langsam, 2. groß und schnell, Galoppwechsel bei X
- 7) Galopp (**rechts**) auf dem Zirkel, der nicht geschlossen wird, Run Down entlang der langen Seite, Sliding Stop mind. 6,00 m von der Bande entfernt hinter dem **Mittelmarker**

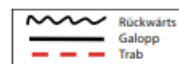

Working Cowhorse

Verharren, um das Ende des Patterns anzuzeigen.

M LK 2/1 jun Working Cow Horse



Working Cowhorse Pattern 7

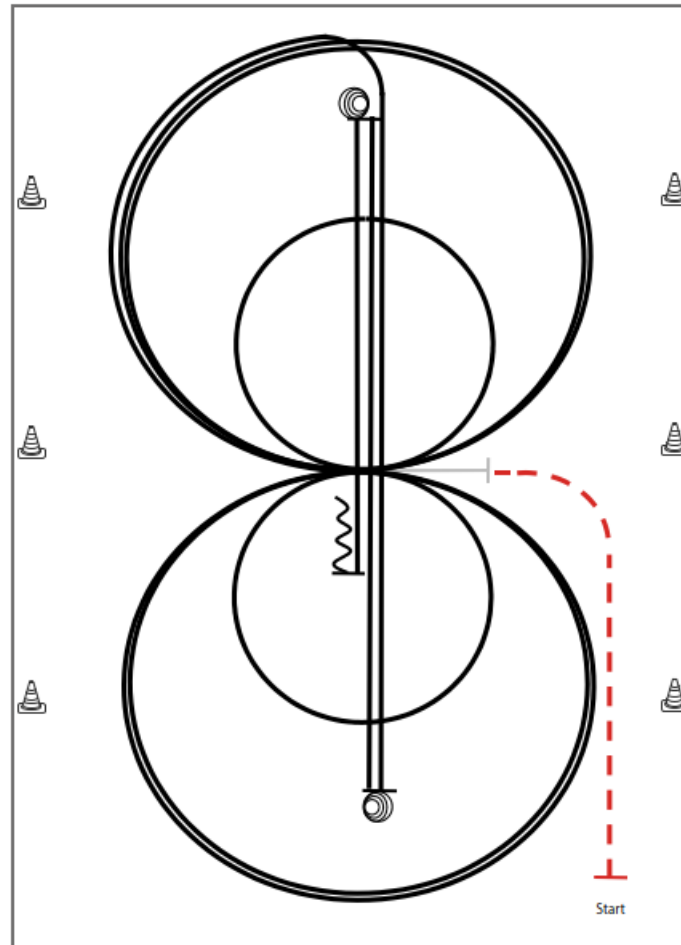

Working Cowhorse

Im Trab zur Mitte der Bahn. Beginn der Aufgabe aus dem Stand.

- 1) 3 Zirkel Galopp (**rechts**), 1. groß und schnell, **2. klein** und langsam, 3. groß und schnell, Galoppwechsel bei X
- 2) 3 Zirkel Galopp (**links**), 1. groß und schnell, **2. klein** und langsam, 3. groß und schnell, Galoppwechsel bei X
- 3) Galopp (**rechts**) auf dem Zirkel, der nicht geschlossen wird, Run Down auf der Mittellinie, Sliding Stop hinter dem **Endmarker**
- 4) 3½ Spins **rechts**
- 5) Run Down auf der Mittellinie, Sliding Stop hinter dem **Endmarker**
- 6) 3½ Spins **links**
- 7) Run Down auf der Mittellinie, Sliding Stop hinter dem **Mittelmarker**, Rückwärtsrichten mind. 3,00 m

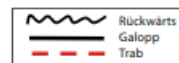

Verharren, um das Ende des Patterns anzuzeigen.

M LK 2/1 sen Working Cow Horse



Working Cowhorse Pattern 9

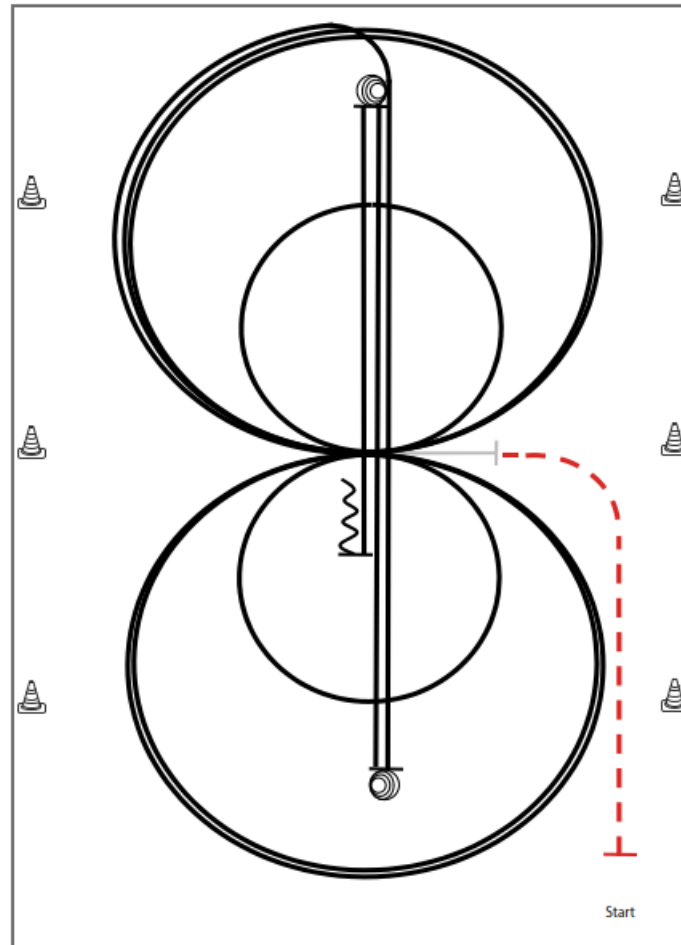

Working Cowhorse

Im Trab zur Mitte der Bahn. Beginn der Aufgabe aus dem Stand.

- 1) 3 Zirkel Galopp (**rechts**), **1. klein** und langsam, 2. + 3. groß und schnell, Galoppwechsel bei X
- 2) 3 Zirkel Galopp (**links**), **1. klein** und langsam, 2. + 3. groß und schnell, Galoppwechsel bei X
- 3) Galopp (**rechts**) auf dem Zirkel, der nicht geschlossen wird, Run Down auf der Mittellinie, Sliding Stop hinter dem **Endmarker**
- 4) 3½ Spins **links**
- 5) Run Down auf der Mittellinie, Sliding Stop hinter dem **Endmarker**
- 6) 3½ Spins **rechts**
- 7) Run Down auf der Mittellinie, Sliding Stop hinter dem **Mittelmarker**, Rückwärtsrichten mind. 3,00 m

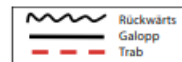

Verharren, um das Ende des Patterns anzuzeigen.

Sonntag
12.07.2026
Außenreitplatz

LK 1/2B Showmanship at Halter

Pattern Showmanship at Halter #5 - LK 1-2

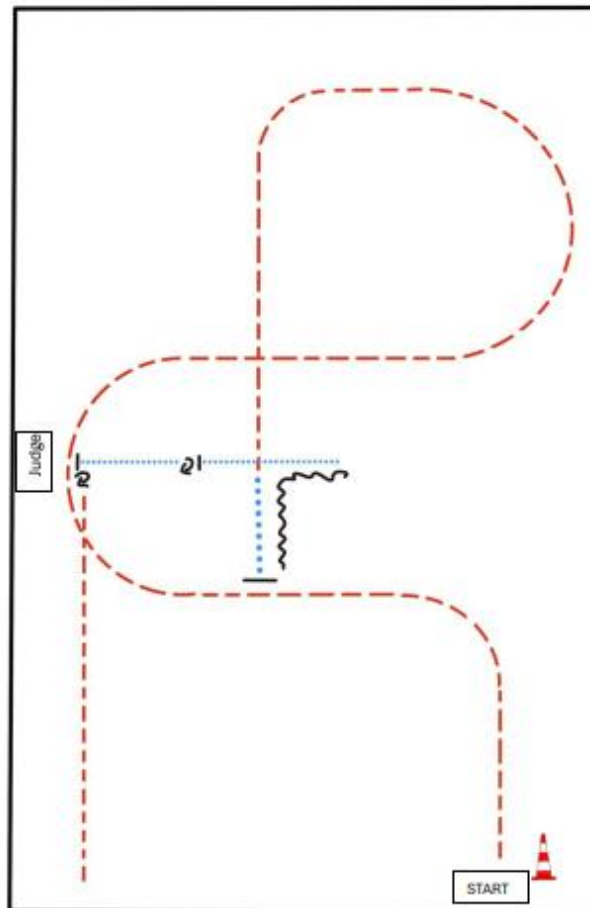

- BE READY AT MARKER
- 1) TROT
 - 2) EXTENDED WALK
 - 3) STOP, BACK UP
 - 4) WALK
 - 5) STOP, TURN 720°
 - 6) WALK, STOP
 - 7) SET UP
 - 8) INSPECTION
 - 9) TURN 270°
 - 10) TROT OUT

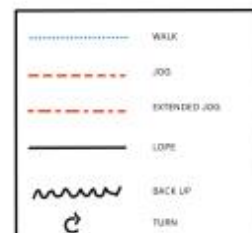

M LK 2/1A Showmanship at Halter

#20 Showmanship at Halter Q M LK 1/2 A/B

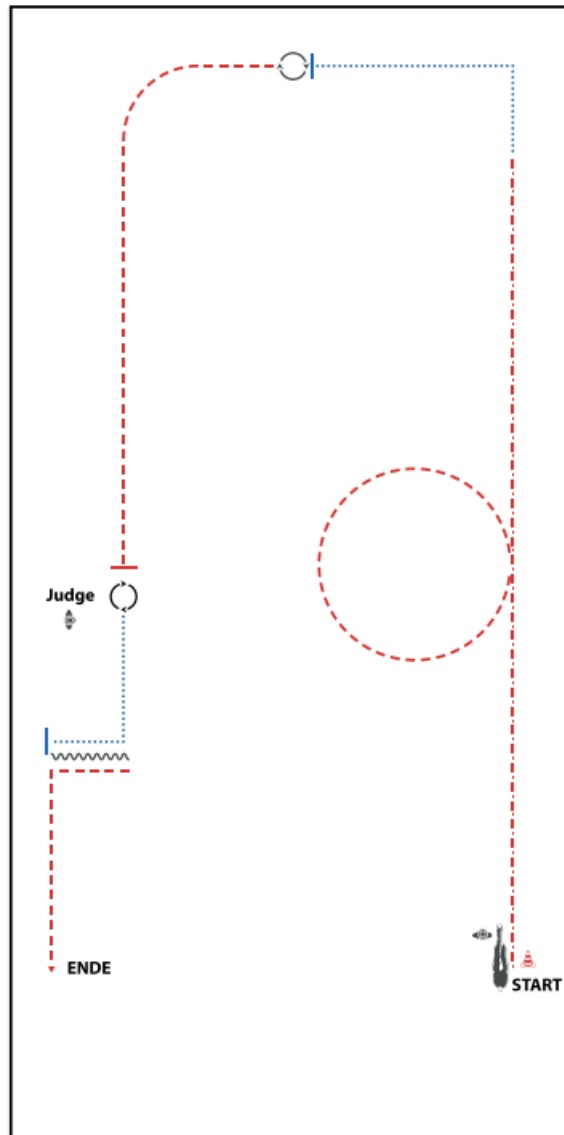

BE READY AT MARKER

- 1) EXTENDED TROT
- 2) TROT SMALL CIRCLE
- 3) EXTENDED TROT, WALK CORNER
- 4) STOP, TURN 360°
- 5) TROT
- 6) STOP WITH THE HORSES HIP ALIGNED WITH THE JUDGE, TURN 360°
- 7) SET UP
- 8) INSPECTION
- 9) WALK CORNER, STOP, BACK UP (AT LEAST ONE HORSE LENGTH)
- 10) TROT CORNER, TROT OUT

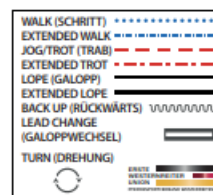

M LK 2/1B Showmanship at Halter

#20 Showmanship at Halter Q M LK 1/2 A/B

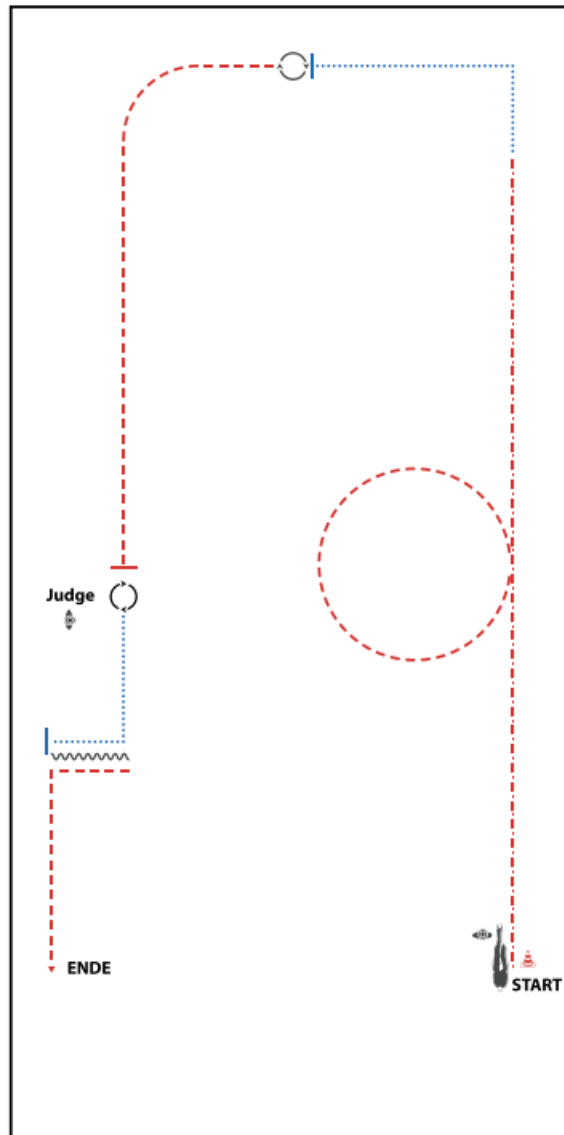

BE READY AT MARKER

- 1) EXTENDED TROT
- 2) TROT SMALL CIRCLE
- 3) EXTENDED TROT, WALK CORNER
- 4) STOP, TURN 360°
- 5) TROT
- 6) STOP WITH THE HORSES HIP ALIGNED WITH THE JUDGE, TURN 360°
- 7) SET UP
- 8) INSPECTION
- 9) WALK CORNER, STOP, BACK UP (AT LEAST ONE HORSE LENGTH)
- 10) TROT CORNER, TROT OUT

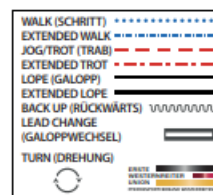

Walk Trot Ranch Riding

Walk Trot Ranch Riding

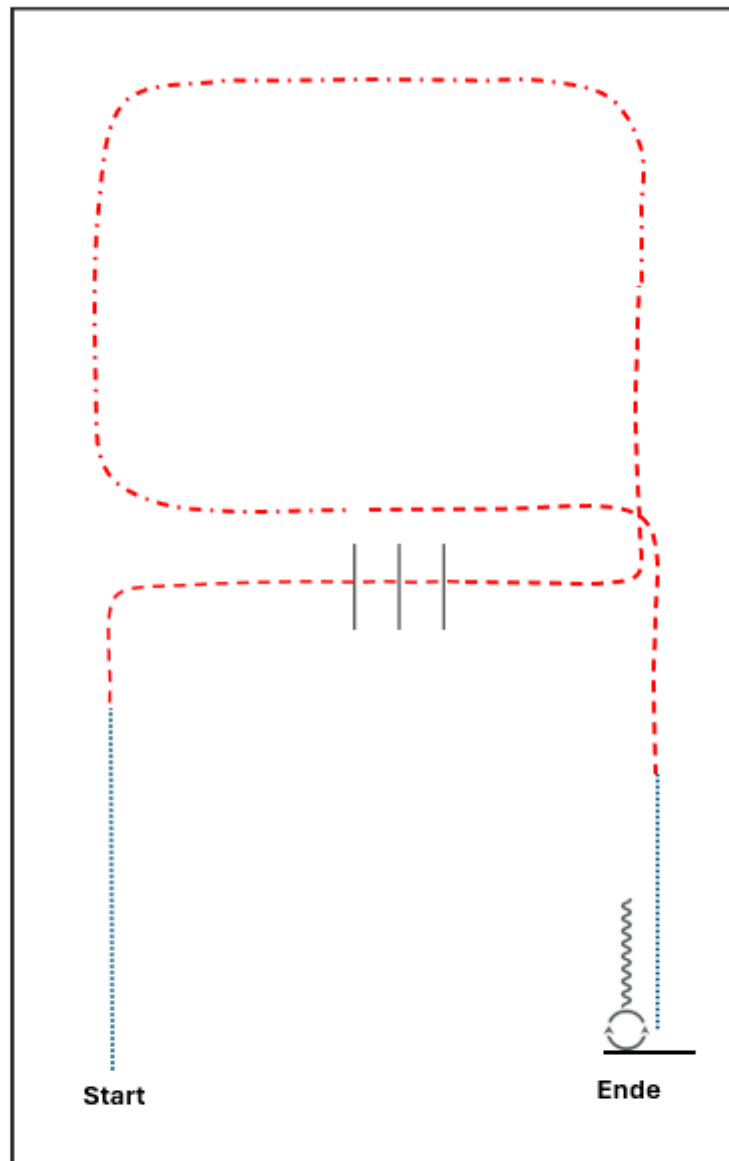

- 1) Walk
- 2) Trot, Trot over, Trot
- 3) Extended Trot
- 4) Trot
- 5) Walk, Stop
- 6) Turn 360 ° left
- 7) Back-up one Horse length

M LK 2/1 sen Superhorse



Superhorse Pattern 2 (empfohlen für Hallen oder Plätze ab 20x40m)

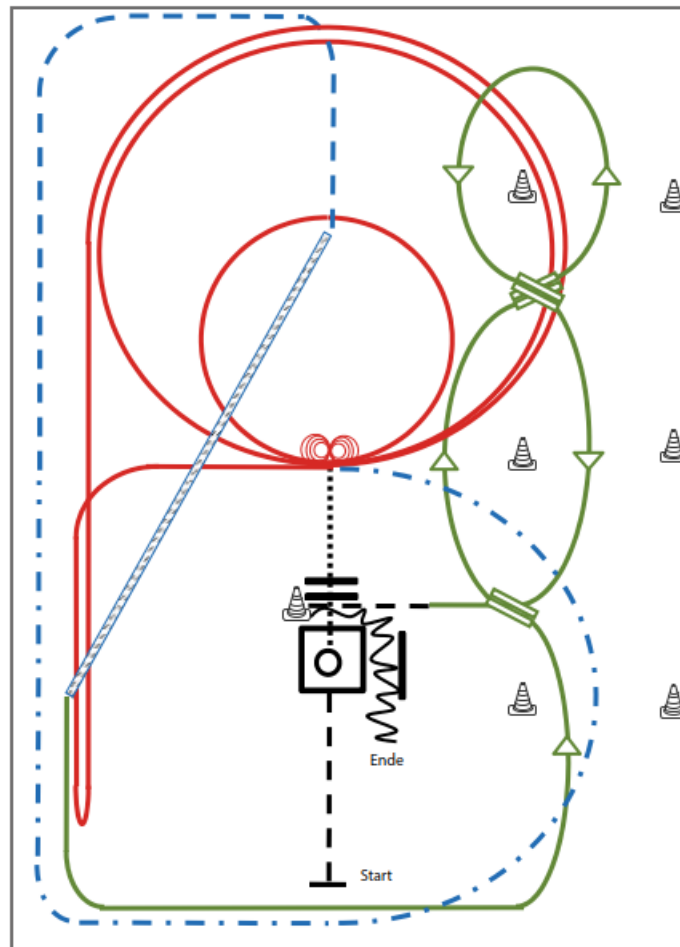

- 1) Jog, Jog in, 360° Turn either way (TH)
- 2) Walk out and Walk over (TH)
- 3) 4 Spins links, 4 ¼ Spins rechts (RN)
- 4) 2 Zirkel Galopp (links), 1. groß und schnell, 2. klein und langsam (RN)
- 5) Galopp (links) auf dem Zirkel, der nicht geschlossen wird, Run Down entlang der langen Seite, Sliding Stop mind. 6,00 m von der Bande entfernt hinter dem Mittelmarker, Rollback rechts, kein Verharren, Lope bis X (RN),
- 6) Extended Trot (RR)
- 7) Trot Corners (RR)
- 8) Two-Track rechts (RR)
- 9) Galoppwechsel auf der Linie (WR)
- 10) Galoppwechsel auf der Linie (WR)
- 11) Galoppwechsel auf der Linie (WR)
- 12) Jog in, Back up (TH)

| Legende: | |
|-------------|---------|
| Schritt | |
| Trab | — · — · |
| Galopp | — — — |
| Wechselzone | ▬▬▬ |
| Rückwärts | 〰〰〰 |
| | |

Youngstars Reining 6jährig



Reining Pattern 8

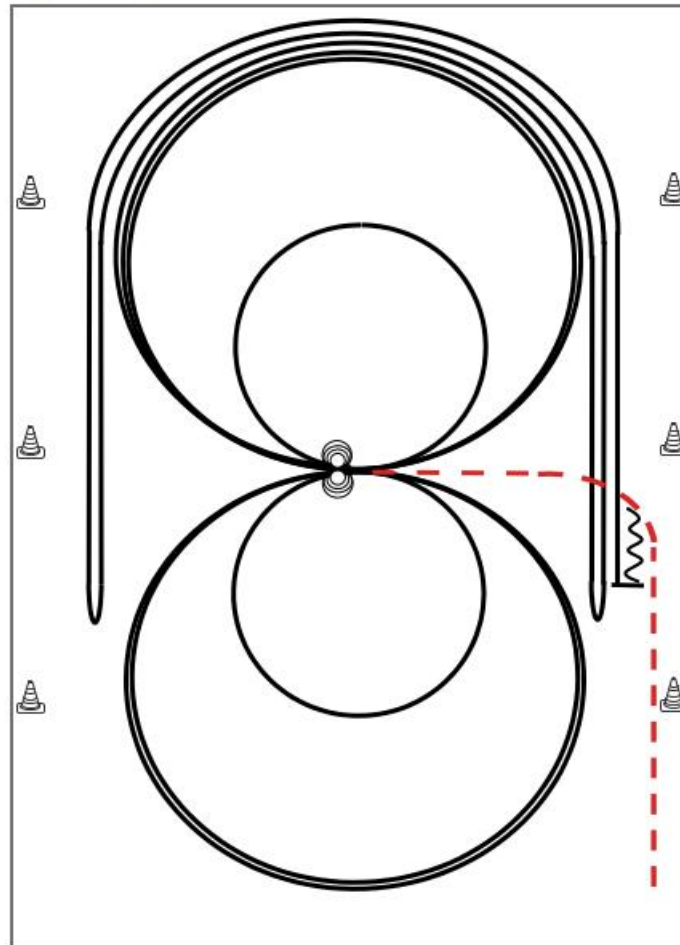

Reining

Im Trab zur Mitte der Bahn. Beginn der Aufgabe aus dem Schritt oder aus dem Stand.

- 1) 4 Spins **links**, Verharren
 - 2) 4 Spins **rechts**, Verharren
 - 3) 3 Zirkel Galopp (**rechts**), 1. groß und schnell, 2. **klein** und langsam, 3. groß und schnell, Galoppwechsel bei X
 - 4) 3 Zirkel Galopp (**links**), 1. groß und schnell, 2. **klein** und langsam, 3. groß und schnell, Galoppwechsel bei X
 - 5) Galopp (**rechts**) auf dem Zirkel, der nicht geschlossen wird, Run Down entlang der langen Seite, Sliding Stop mind. 6,00 m von der Bande entfernt hinter dem **Mittelmarker**, Rollback **links**, kein Verharren
 - 6) Galopp (**links**) auf dem Zirkel, der nicht geschlossen wird, Run Down entlang der langen Seite, Sliding Stop mind. 6,00 m von der Bande entfernt hinter dem **Mittelmarker**, Rollback **rechts**, kein Verharren
 - 7) Galopp (**rechts**) auf dem Zirkel, der nicht geschlossen wird, Run Down entlang der langen Seite, Sliding Stop mind. 6,00 m von der Bande entfernt hinter dem **Mittelmarker**, Rückwärtsrichten mind. 3,00 m, Verharren
- Der Reiter muss das Kopfstück zur Gebisskontrolle vor dem Richter abnehmen.

| | |
|-----------|-----|
| Trab | --- |
| Galopp | — |
| Rückwärts | W |

LK 3A Reining



Reining Pattern 13

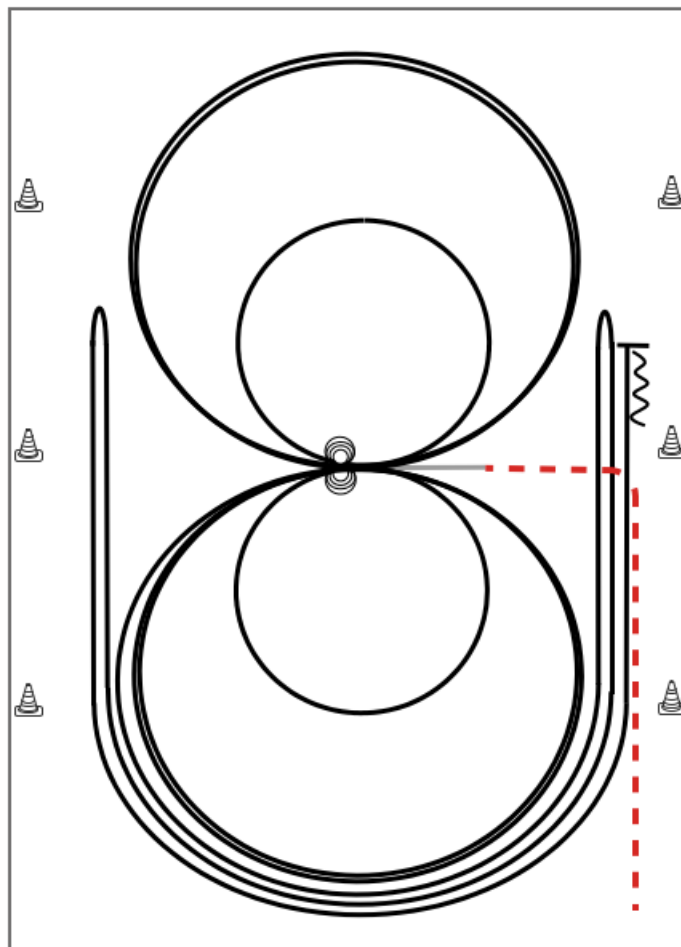

Im Trab zur Mitte der Bahn. Beginn der Aufgabe aus dem Schritt oder aus dem Stand.

- 1) 2 Zirkel Galopp (**links**), 1. groß und schnell, **2. klein** und langsam, Stop bei X
 - 2) 4 Spins **links**, Verharren
 - 3) 2 Zirkel Galopp (**rechts**), 1. groß und schnell, **2. klein** und langsam, Stop bei X
 - 4) 4 Spins **rechts**, Verharren
 - 5) 1 Zirkel Galopp (**links**) groß und schnell, Galoppwechsel bei X, 1 Zirkel Galopp (**rechts**) groß und schnell, Galoppwechsel bei X (figure 8)
 - 6) Galopp (**links**) auf dem Zirkel, der nicht geschlossen wird, Run Down entlang der langen Seite, Sliding Stop mind. 6,00 m von der Bande entfernt hinter dem **Mittelmarker**, Rollback **rechts**, kein Verharren
 - 7) Galopp (**rechts**) auf dem Zirkel, der nicht geschlossen wird, Run Down entlang der langen Seite, Sliding Stop mind. 6,00 m von der Bande entfernt hinter dem **Mittelmarker**, Rollback **links**, kein Verharren
 - 8) Galopp (**links**) auf dem Zirkel, der nicht geschlossen wird, Run Down entlang der langen Seite, Sliding Stop mind. 6,00 m von der Bande entfernt hinter dem **Mittelmarker**, Rückwärtsrichten mind. 3,00 m, Verharren
- Der Reiter muss das Kopfstück zur Gebisskontrolle vor dem Richter abnehmen.

| | |
|-----------|-----|
| Trab | --- |
| Galopp | — |
| Rückwärts | W |

LK 3B Reining



Reining Pattern 13

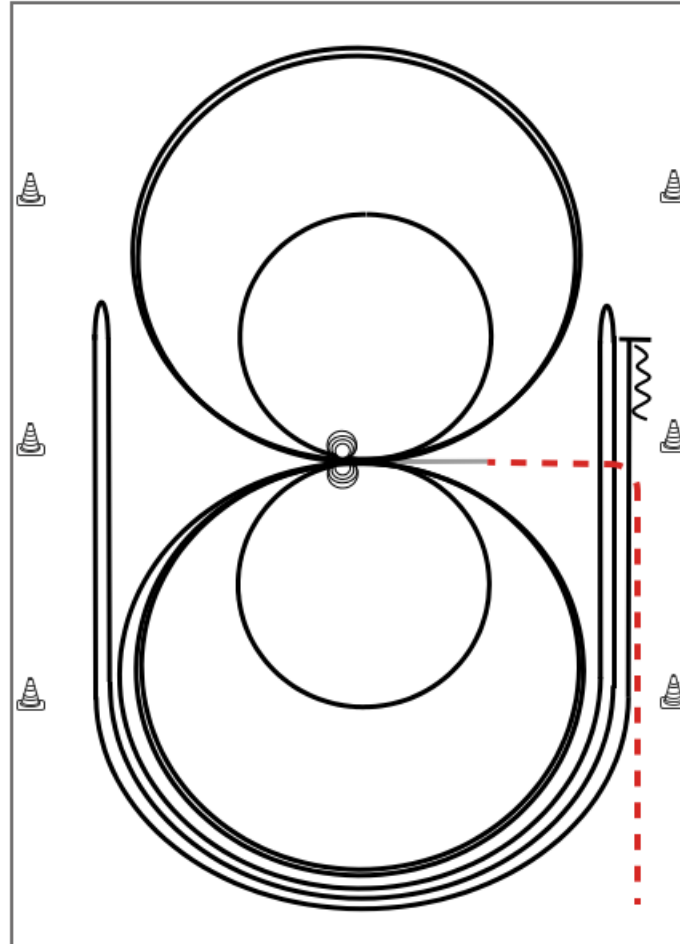

Im Trab zur Mitte der Bahn. Beginn der Aufgabe aus dem Schritt oder aus dem Stand.

- 1) 2 Zirkel Galopp (**links**), 1. groß und schnell, 2. **klein** und langsam, Stop bei X
 - 2) 4 Spins **links**, Verharren
 - 3) 2 Zirkel Galopp (**rechts**), 1. groß und schnell, 2. **klein** und langsam, Stop bei X
 - 4) 4 Spins **rechts**, Verharren
 - 5) 1 Zirkel Galopp (**links**) groß und schnell, Galoppwechsel bei X, 1 Zirkel Galopp (**rechts**) groß und schnell, Galoppwechsel bei X (figure 8)
 - 6) Galopp (**links**) auf dem Zirkel, der nicht geschlossen wird, Run Down entlang der langen Seite, Sliding Stop mind. 6,00 m von der Bande entfernt hinter dem **Mittelmarker**, Rollback **rechts**, kein Verharren
 - 7) Galopp (**rechts**) auf dem Zirkel, der nicht geschlossen wird, Run Down entlang der langen Seite, Sliding Stop mind. 6,00 m von der Bande entfernt hinter dem **Mittelmarker**, Rollback **links**, kein Verharren
 - 8) Galopp (**links**) auf dem Zirkel, der nicht geschlossen wird, Run Down entlang der langen Seite, Sliding Stop mind. 6,00 m von der Bande entfernt hinter dem **Mittelmarker**, Rückwärtsrichten mind. 3,00 m, Verharren
- Der Reiter muss das Kopfstück zur Gebisskontrolle vor dem Richter abnehmen.

| | |
|-----------|-----|
| Trab | --- |
| Galopp | — |
| Rückwärts | W |