

Jungpferde Basis Pattern 5 (4j.)

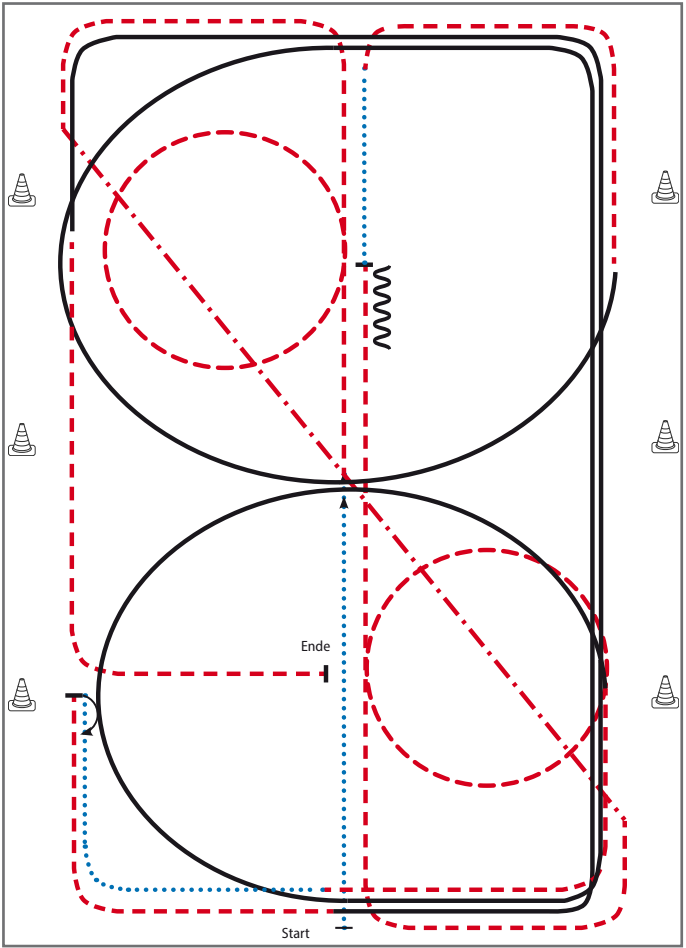

- 1) Schritt durch die Länge der Bahn, Trab bei X, Volte (**links**), ganze Bahn
- 2) Verstärkter Trab auf der Diagonalen, Trab durch die Länge der Bahn, Volte (**rechts**), weiter durch die Länge der Bahn
- 3) Stop, Rückwärts (mind. 2 Pferdelängen), Schritt, Trab ganze Bahn
- 4) **Rechtsgalopp** 3/4 Zirkel, ganze Bahn, Trab
- 5) Stop, 180° HHW (rechts), Schritt, Trab, ganze Bahn
- 6) **Linksgalopp** 3/4 Zirkel, ganze Bahn, Trab, Stop auf Höhe der Mittellinie

Legende:

Schritt
Trab	- - - - -
Galopp	—————
Wechselzone	—————
Rückwärts	〰〰〰〰〰

2009
 ERSTE WESTERMANN UNION
 DEUTSCHLAND e.V.

Jungferde Basis Pattern 6 (5j.)

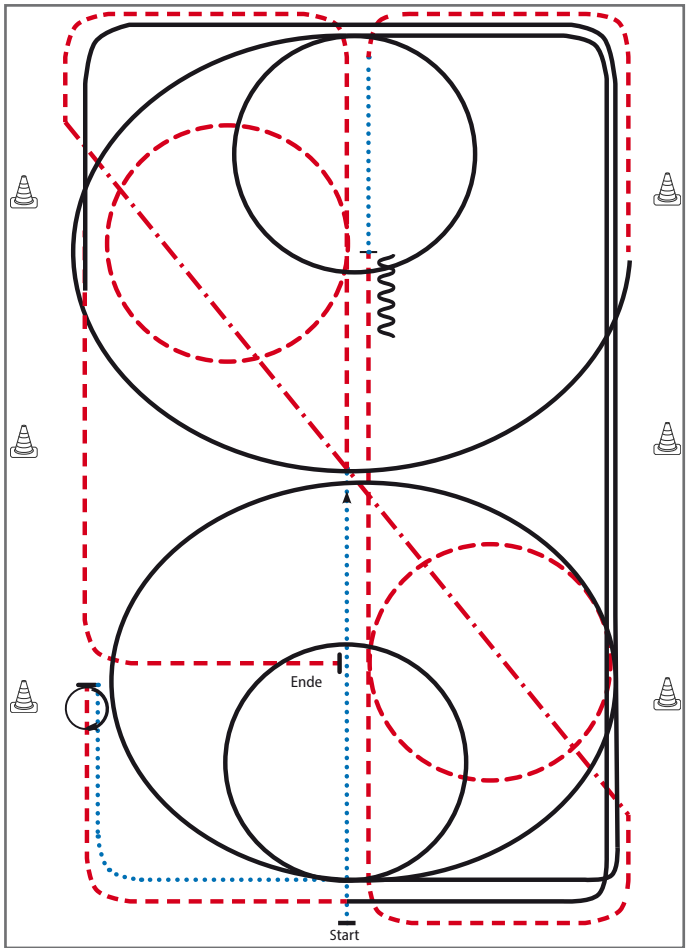

- 1) Schritt durch die Länge der Bahn, Trab bei X, Volte (**links**), ganze Bahn
- 2) Verstärkter Trab auf der Diagonalen, Trab durch die Länge der Bahn, Volte (**rechts**), weiter durch die Länge der Bahn
- 3) Stop, Rückwärts (mind. 2 Pferdelängen), Schritt, Trab ganze Bahn
- 4) **Rechtsgalopp** 3/4 Zirkel, 1 Volte, ganze Bahn, Trab
- 5) Stop, 540° HHW (**rechts**), Schritt
- 6) **Linksgalopp** 1 Zirkel, 1 Volte, ganze Bahn, Trab, Stop auf Höhe der Mittellinie

Legende:	
Schritt	
Trab	
Galopp	
Wechselzone	
Rückwärts	

Jungferde Reining Pattern 3 (4j./5j.)

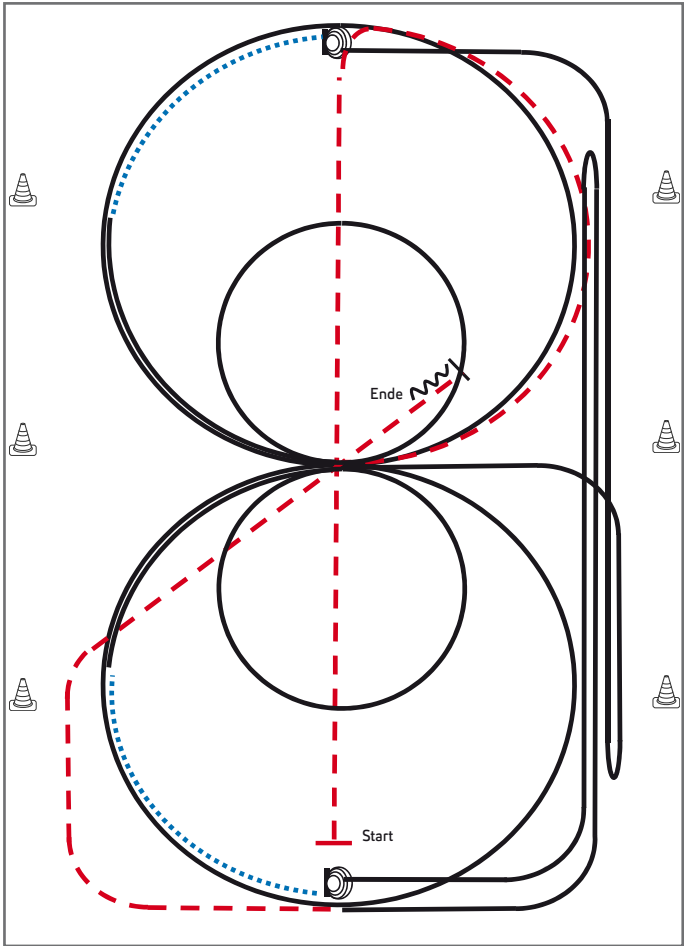

- 1) Trab durch die Länge der Bahn, Trab $\frac{1}{2}$ Zirkel
 - 2) 2 Zirkel Galopp (**rechts**), 1. groß und schnell, **2. klein** und langsam, weiter $\frac{1}{4}$ Zirkel, Schritt bis Mitte kurze Seite, Stop
 - 3) 4 Spins **rechts**, Verharren
 - 4) Galopp (**rechts**) auf dem Zirkel, der nicht geschlossen wird, Run Down entlang der langen Seite, Sliding Stop mind. 6,00 m von der Bande entfernt hinter dem **Endmarker**, Rollback **links**, kein Verharren, Galopp bis X
 - 5) 2 Zirkel Galopp (**links**), 1. groß und schnell, **2. klein** und langsam, weiter $\frac{1}{4}$ Zirkel, Schritt bis Mitte kurze Seite, Stop
 - 6) 4 Spins **links**, Verharren
 - 7) Galopp (**links**) auf dem Zirkel, der nicht geschlossen wird, Run Down entlang der langen Seite, Sliding Stop mind. 6,00 m von der Bande entfernt hinter dem **Endmarker**, Rollback **rechts**, kein Verharren
 - 8) Galopp bis Mitte kurze Seite, Trab, auf der Diagonalen, hinter X Stop, Rückwärtsrichten mind. 3,00 m, Verharren
- Der Reiter muss das Kopfstück zur Gebisskontrolle vor dem Richter abnehmen.

Trab	---
Galopp	—
Rückwärts	⋯

Jungferde Ranch Riding Pattern 7 (4j.)

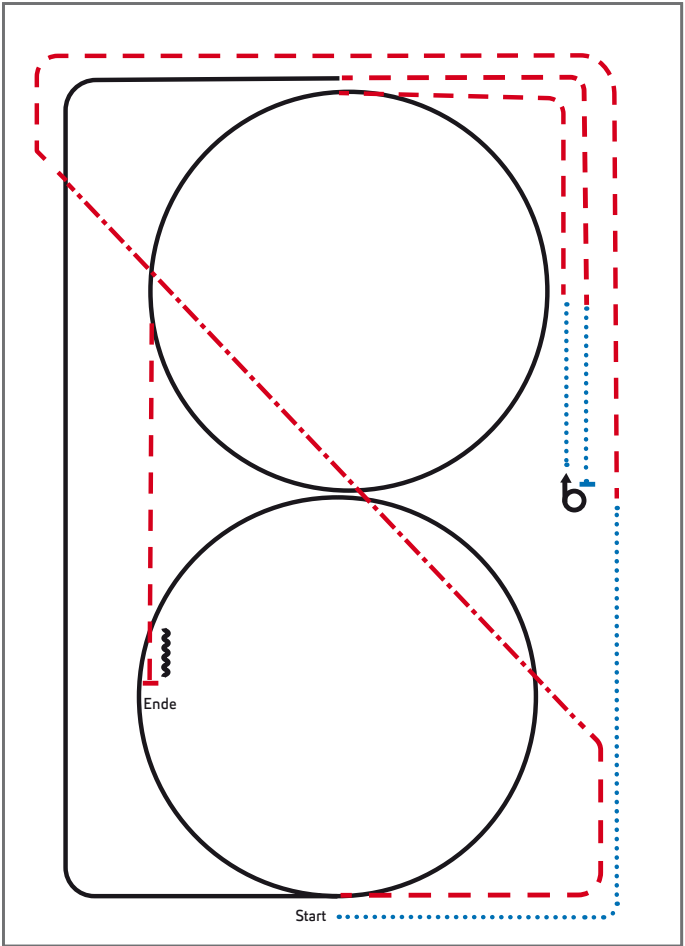

Jungferde

- 1) Walk, Trot
- 2) Extended Trot, Trot
- 3) Lope RL circle, Lope
- 4) Trot, Walk, Stop, Turn 540° left or right
- 5) Walk, Trot, Lope LL circle
- 6) Trot, Stop, Back up

Legende:	
Schritt	
Trab	
Galopp	
Wechselzone	
Rückwärts	

VERBAND WESTERNREITER DEUTSCHLAND

Jungferde Ranch Riding Pattern 8 (5.j)

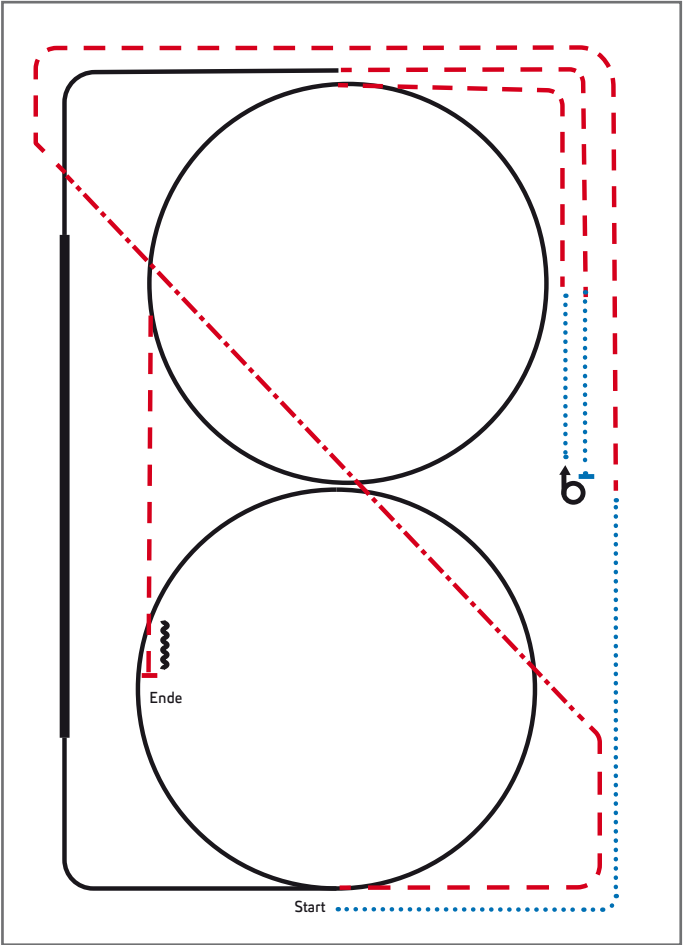

- 1) Walk, Trot
- 2) Extended Trot, Trot
- 3) Lope RL circle, extended Lope, Lope
- 4) Trot, Walk, Stop, Turn 54° left or right
- 5) Walk, Trot, Stop LL circle
- 6) Trot, Stop, Back up

Legende:	
Schritt
Trab	- . - . - .
Galopp	— — — —
Wechselzone	▬▬▬▬
Rückwärts	~~~~~

Jungpferde Trail Pattern 5 (4j.)

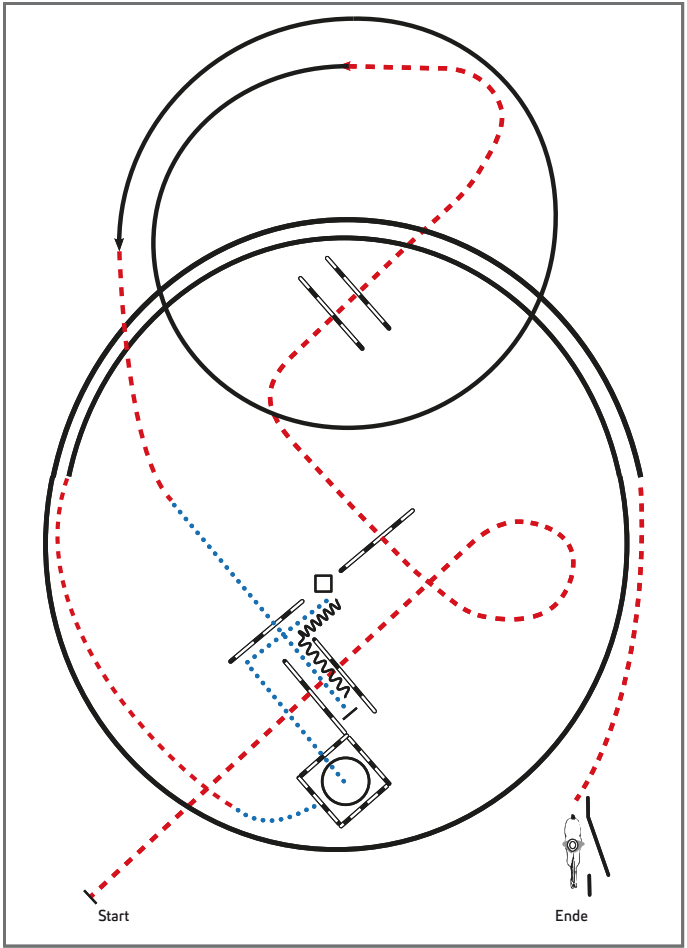

Jungpferde

- 1) Trabstangen (1,00 m)
- 2) Linksgalopp, Trab
- 3) Schritt, Schrittstangen in Gasse, Rückwärts L
- 4) Schritt in Box (Seitenlänge 2,00 m), 450° Turn (rechts), Schritt
- 5) Trab, Rechtsgalopp
- 6) Trab, Seiltor (linke Hand)

Legende:





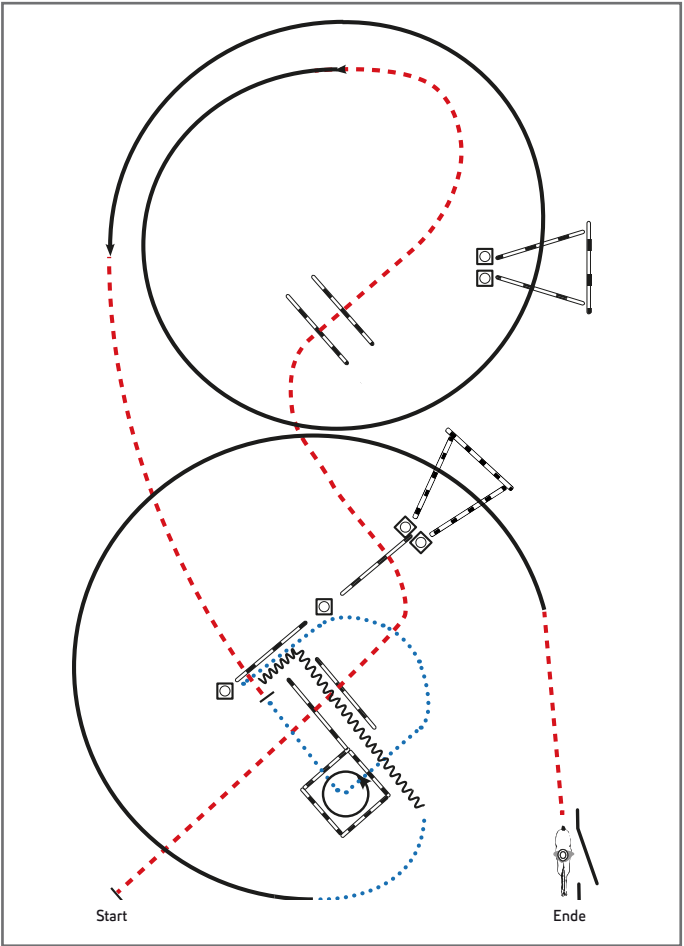

Schritt	
Trab	
Galopp	
Wechselzone	
Rückwärts	

VERBAND WESTERNREITER DEUTSCHLAND

Jungpferde Trail Pattern 6 (5j.)



- 1) Trabstangen (1,00 m)
- 2) Linksgalopp Galoppstangen (Abstand mittig 2,00 m),
Trabstange, Stop
- 3) Schritt in Box (Seitenlänge 2,00 m), 450° Turn (**links**),
Schritt
- 4) Rückwärts L, nach **links** abwenden, Schritt
- 5) Rechtsgalopp Galoppstangen (Abstand mittig 2,00 m)
- 6) Trab, Seiltor (linke Hand)

Legende:	
Schritt	
Trab	
Galopp	
Wechselzone	
Rückwärts	
 	

Reining Pattern 14 (nur für LK 4) LK 4 AB

Reining

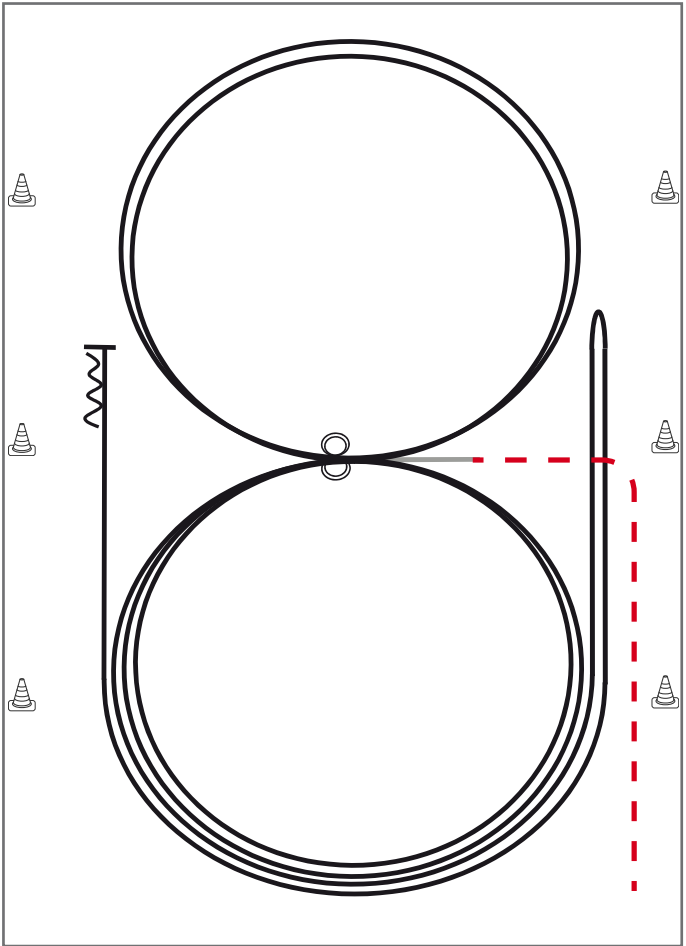

Im Trab zur Mitte der Bahn.
 Beginn der Aufgabe aus dem Schritt oder aus dem Stand.

Trab	-----
Galopp	—————
Rückwärts	⋈⋈⋈

- 1) 2 Zirkel Galopp (**links**), Stop bei X, Verharren
- 2) 2 Spins **links**, Verharren
- 3) 2 Zirkel Galopp (**rechts**), Stop bei X, Verharren
- 4) 2 Spins **rechts**, Verharren
- 5) Galopp (**links**) auf dem Zirkel, der nicht geschlossen wird, Run Down entlang der langen Seite, Stop mind. 6,00 m von der Bande entfernt hinter dem **Mittelmarker**, Rollback **rechts**, kein Verharren
- 6) Galopp (**rechts**) auf dem Zirkel, der nicht geschlossen wird, Run Down entlang der langen Seite, Stop mind. 6,00 m von der Bande entfernt hinter dem **Mittelmarker**, Rückwärtsrichten mind. 3,00 m, Verharren

Der Reiter muss das Kopfstück zur Gebisskontrolle vor dem Richter abnehmen.

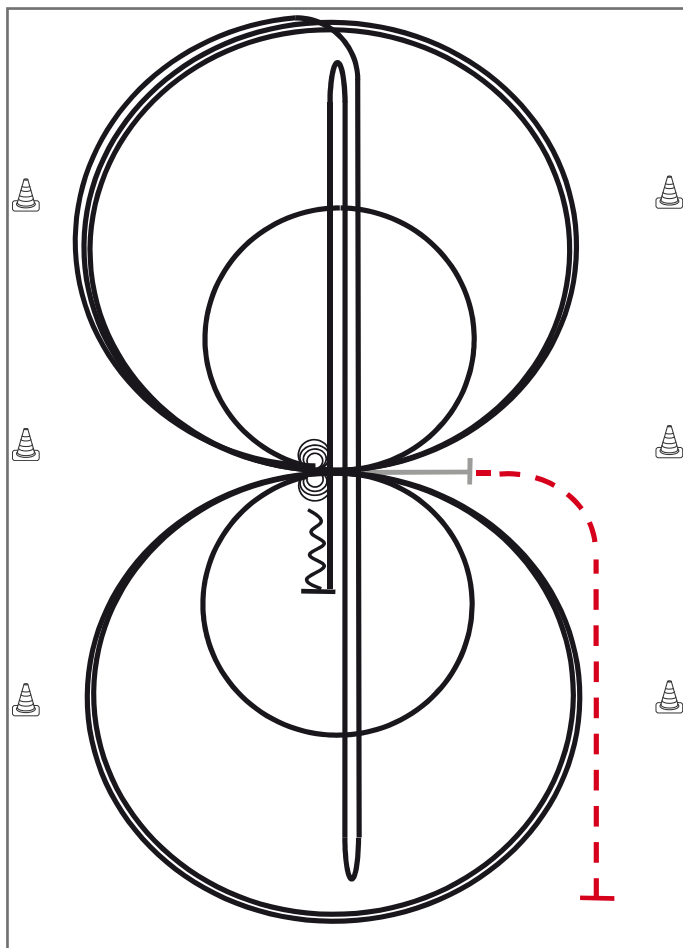

Im Trab zur Mitte der Bahn.
Beginn der Aufgabe aus dem Schritt oder aus dem Stand.

Trab	---
Galopp	—
Rückwärts	⋈⋈⋈

- 1) 4 Spins **links**, Verharren
- 2) 4 Spins **rechts**, Verharren
- 3) 3 Zirkel Galopp (**rechts**), **1. klein** und langsam, 2. + 3. groß und schnell, Galoppwechsel bei X
- 4) 3 Zirkel Galopp (**links**), **1. klein** und langsam, 2. + 3. groß und schnell, Galoppwechsel bei X
- 5) Galopp (**rechts**) auf dem Zirkel, der nicht geschlossen wird, Run Down auf der Mittellinie, Sliding Stop hinter dem **Endmarker**, Rollback **rechts**, kein Verharren
- 6) Run Down auf der Mittellinie, Sliding Stop hinter dem **Endmarker**, Rollback **links**, kein Verharren
- 7) Run Down auf der Mittellinie, Sliding Stop hinter dem **Mittelmarker**, Rückwärtsrichten bis zur Mitte der Bahn oder mind. 3,00 m, Verharren

Der Reiter muss das Kopfstück zur Gebisskontrolle vor dem Richter abnehmen.

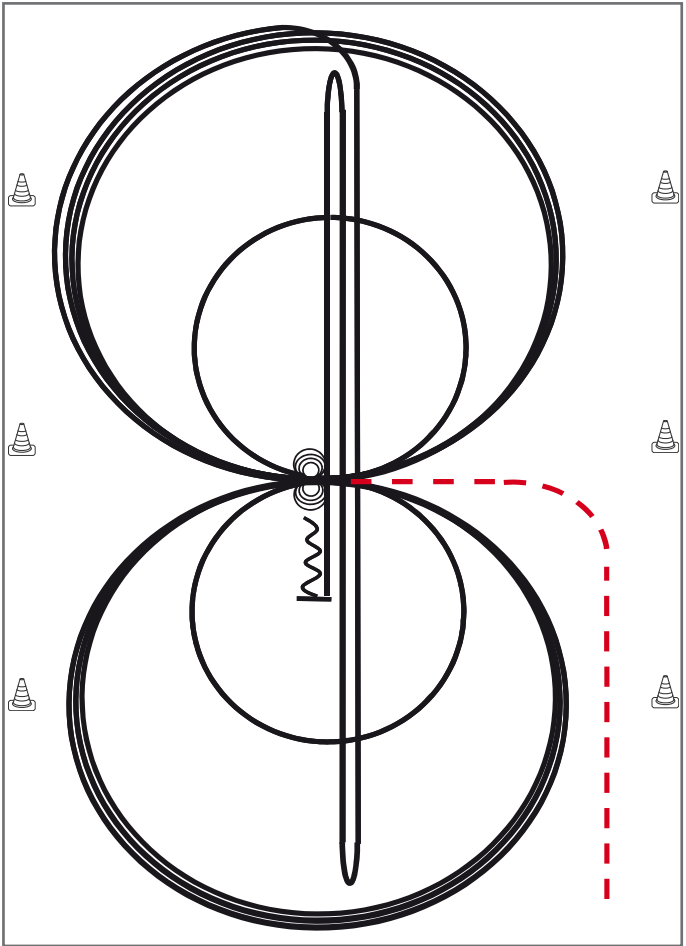

Im Trab zur Mitte der Bahn.

Beginn der Aufgabe aus dem Schritt oder aus dem Stand.

- 1) 3 Zirkel Galopp (**rechts**), 1. + 2. groß und schnell, **3. klein** und langsam, Stop bei X
 - 2) 4 Spins rechts, Verharren
 - 3) 3 Zirkel Galopp (**links**), 1. + 2. groß und schnell, **3. klein** und langsam, Stop bei X
 - 4) 4 Spins **links**, Verharren
 - 5) 1 Zirkel Galopp (**rechts**) groß und schnell, Galoppwechsel bei X, 1 Zirkel Galopp (**links**) groß und schnell, Galoppwechsel bei X (figure 8)
 - 6) Galopp (**rechts**) auf dem Zirkel, der nicht geschlossen wird, Run Down auf der Mittellinie, Sliding Stop hinter dem **Endmarker**, Rollback **rechts**, kein Verharren
 - 7) Run Down auf der Mittellinie, Sliding Stop hinter dem **Endmarker**, Rollback **links**, kein Verharren
 - 8) Run Down auf der Mittellinie, Sliding Stop hinter dem **Mittelmarker**, Rückwärtsrichten bis zur Mitte der Bahn oder mind. 3,00 m, Verharren
- Der Reiter muss das Kopfstück zur Gebisskontrolle vor dem Richter abnehmen.

Trab	---
Galopp	—
Rückwärts	⋈

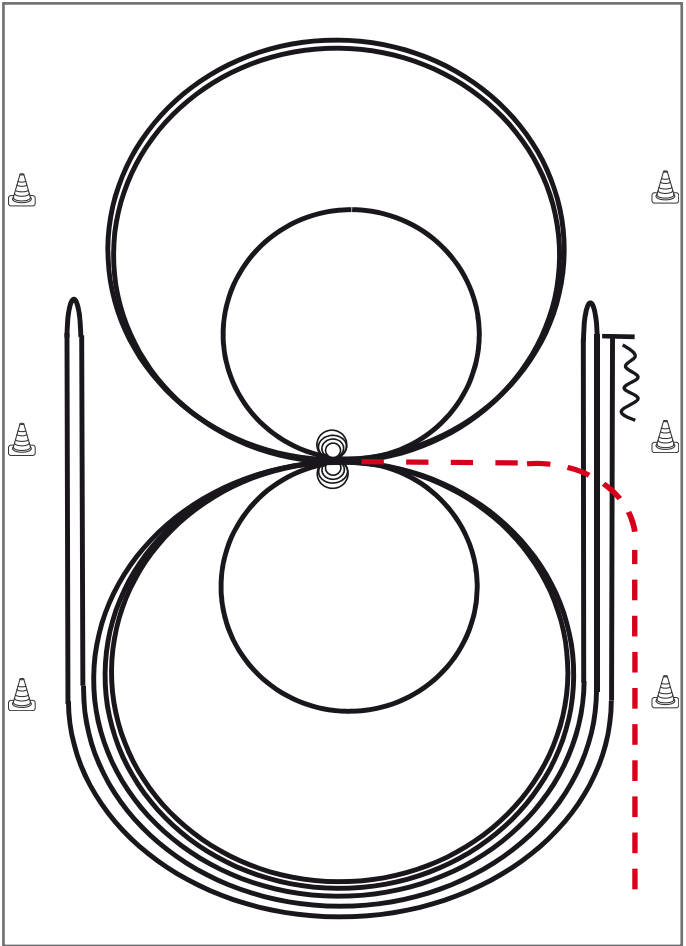

Im Trab zur Mitte der Bahn. Beginn der Aufgabe aus dem Schritt oder aus dem Stand.

- 1) 4 Spins **rechts**, Verharren
- 2) 4 Spins **links**, Verharren
- 3) 3 Zirkel Galopp (**links**), 1. + 2. groß und schnell, **3. klein** und langsam, Galoppwechsel bei X
- 4) 3 Zirkel Galopp (**rechts**), 1. + 2. groß und schnell, **3. klein** und langsam, Galoppwechsel bei X
- 5) Galopp (**links**) auf dem Zirkel, der nicht geschlossen wird, Run Down entlang der langen Seite, Sliding Stop mind. 6,00 m von der Bande entfernt hinter dem **Mittelmarker**, Rollback **rechts**, kein Verharren
- 6) Galopp (rechts) auf dem Zirkel, der nicht geschlossen wird, Run Down entlang der langen Seite, Sliding Stop mind. 6,00 m von der Bande entfernt hinter dem **Mittelmarker**, Rollback **links**, kein Verharren
- 7) Galopp (**links**) auf dem Zirkel, der nicht geschlossen wird, Run Down entlang der langen Seite, Sliding Stop mind. 6,00 m von der Bande entfernt hinter dem **Mittelmarker**, Rückwärtsrichten mind. 3,00 m, Verharren

Der Reiter muss das Kopfstück zur Gebisskontrolle vor dem Richter abnehmen.

Trab	---
Galopp	—
Rückwärts	⋈

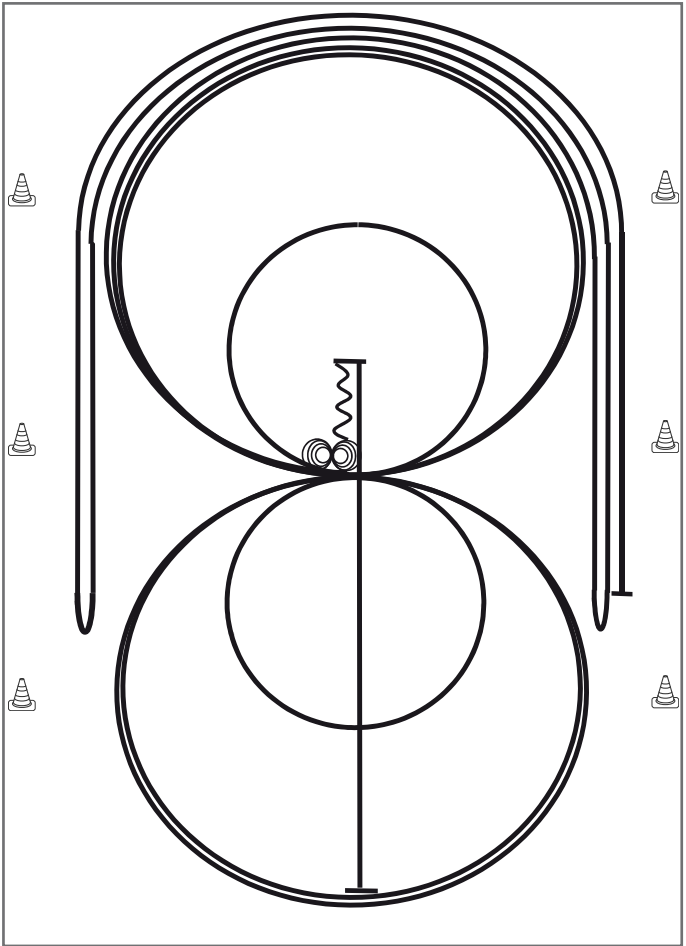

- 1) Run Down auf der Mittellinie, Sliding Stop hinter dem **Mittelmarker**, Rückwärtsrichten bis zur Mitte der Bahn oder mind. 3,00 m, Verharren
- 2) 4 Spins **rechts**, Verharren
- 3) 4¼ Spins **links**, Verharren
- 4) 3 Zirkel Galopp (**rechts**), 1. + 2. groß und schnell, **3. klein** und langsam, Galoppwechsel bei X
- 5) 3 Zirkel Galopp (**links**), **1. klein** und langsam, 2. + 3. groß und schnell, Galoppwechsel bei X
- 6) Galopp (**rechts**) auf dem Zirkel, der nicht geschlossen wird, Run Down entlang der langen Seite, Sliding Stop mind. 6,00 m von der Bande entfernt hinter dem **Mittelmarker**, Rollback **links**, kein Verharren
- 7) Galopp (**links**) auf dem Zirkel, der nicht geschlossen wird, Run Down entlang der langen Seite, Sliding Stop mind. 6,00 m von der Bande entfernt hinter dem **Mittelmarker**, Rollback **rechts**, kein Verharren
- 8) Galopp (**rechts**) auf dem Zirkel, der nicht geschlossen wird, Run Down entlang der langen Seite, Sliding Stop mind. 6,00 m von der Bande entfernt hinter dem **Mittelmarker**, Verharren

Trab	-----
Galopp	—————
Rückwärts	~~~~~

Der Reiter muss das Kopfstück zur Gebisskontrolle vor dem Richter abnehmen.

Reining

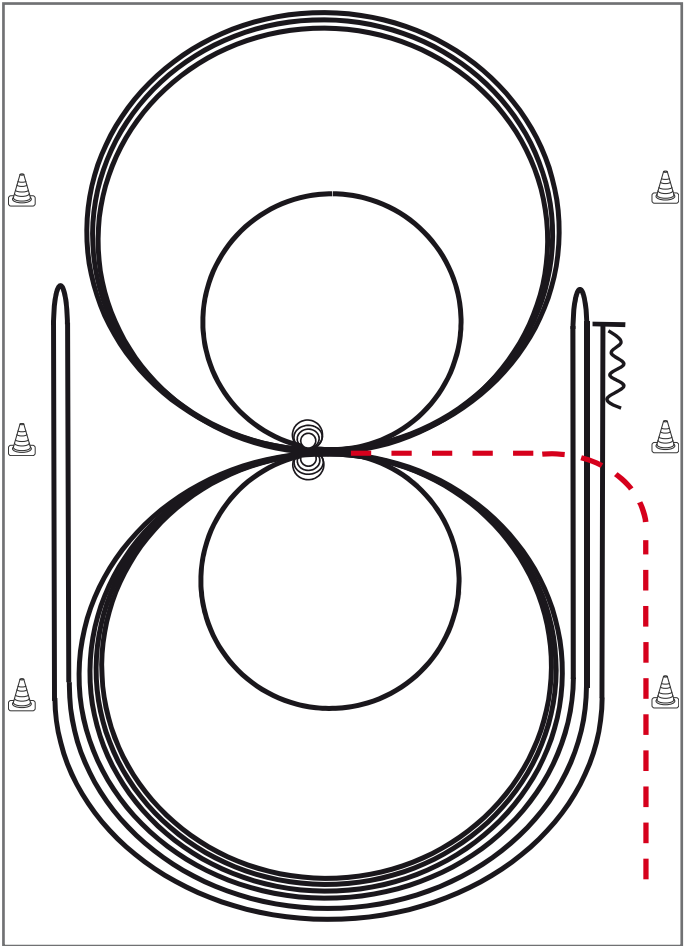

Im Trab zur Mitte der Bahn. Beginn der Aufgabe aus dem Schritt oder aus dem Stand.

- 1) 3 Zirkel Galopp (**links**), 1. + 2. groß und schnell, **3. klein** und langsam, Stop bei X
- 2) 4 Spins **links**, Verharren
- 3) 3 Zirkel Galopp (**rechts**), 1. + 2. groß und schnell, **3. klein** und langsam, Stop bei X
- 4) 4 Spins **rechts**, Verharren
- 5) 1 Zirkel Galopp (**links**) groß und schnell, Galoppwechsel bei X, 1 Zirkel Galopp (**rechts**) groß und schnell, Galoppwechsel bei X (figure 8)
- 6) Galopp (**links**) auf dem Zirkel, der nicht geschlossen wird, Run Down entlang der langen Seite, Sliding Stop mind. 6,00 m von der Bande entfernt hinter dem **Mittelmarker**, Rollback **rechts**, kein Verharren
- 7) Galopp (**rechts**) auf dem Zirkel, der nicht geschlossen wird, Run Down entlang der langen Seite, Sliding Stop mind. 6,00 m von der Bande entfernt hinter dem **Mittelmarker**, Rollback **links**, kein Verharren
- 8) Galopp (**links**) auf dem Zirkel, der nicht geschlossen wird, Run Down entlang der langen Seite, Sliding Stop mind. 6,00 m von der Bande entfernt hinter dem **Mittelmarker**, Rückwärtsrichten mind. 3,00 m, Verharren

Trab	---
Galopp	—
Rückwärts	⋈⋈⋈

Der Reiter muss das Kopfstück zur Gebisskontrolle vor dem Richter abnehmen.

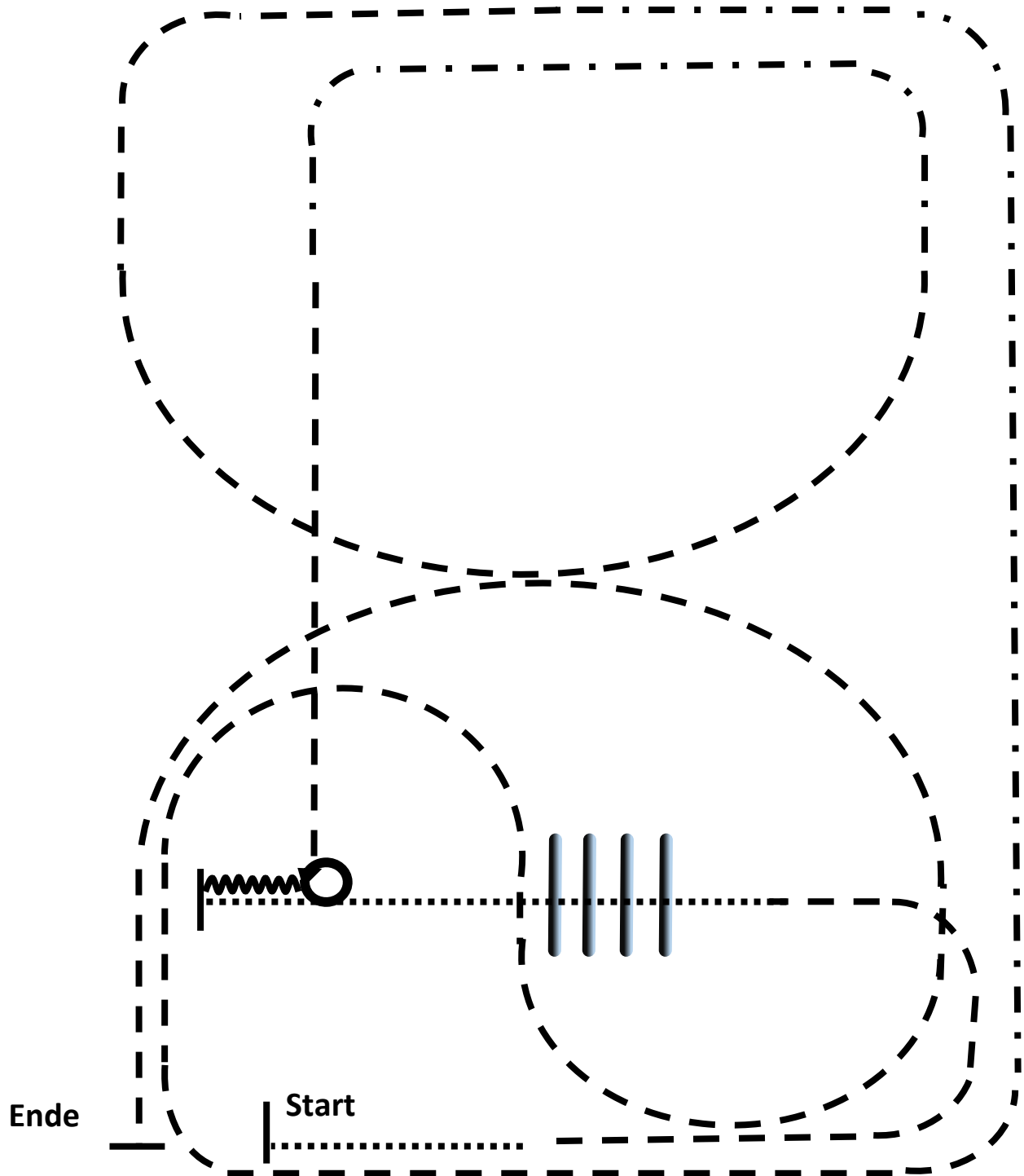

1. Walk
2. Trot
3. Walk over, Walk
4. Stop, Back up, 90° Turn rechts
5. Trot, Extended Trot
6. Trot, Extendet Trot
7. Trot
8. Stop

- | | |
|---------|---------------|
| | Walk |
| ---- | Trot |
| - . - . | Extendet Trot |
| ~~~~~ | Backup |

Arenagröße:
Mind. 20 x 40 m

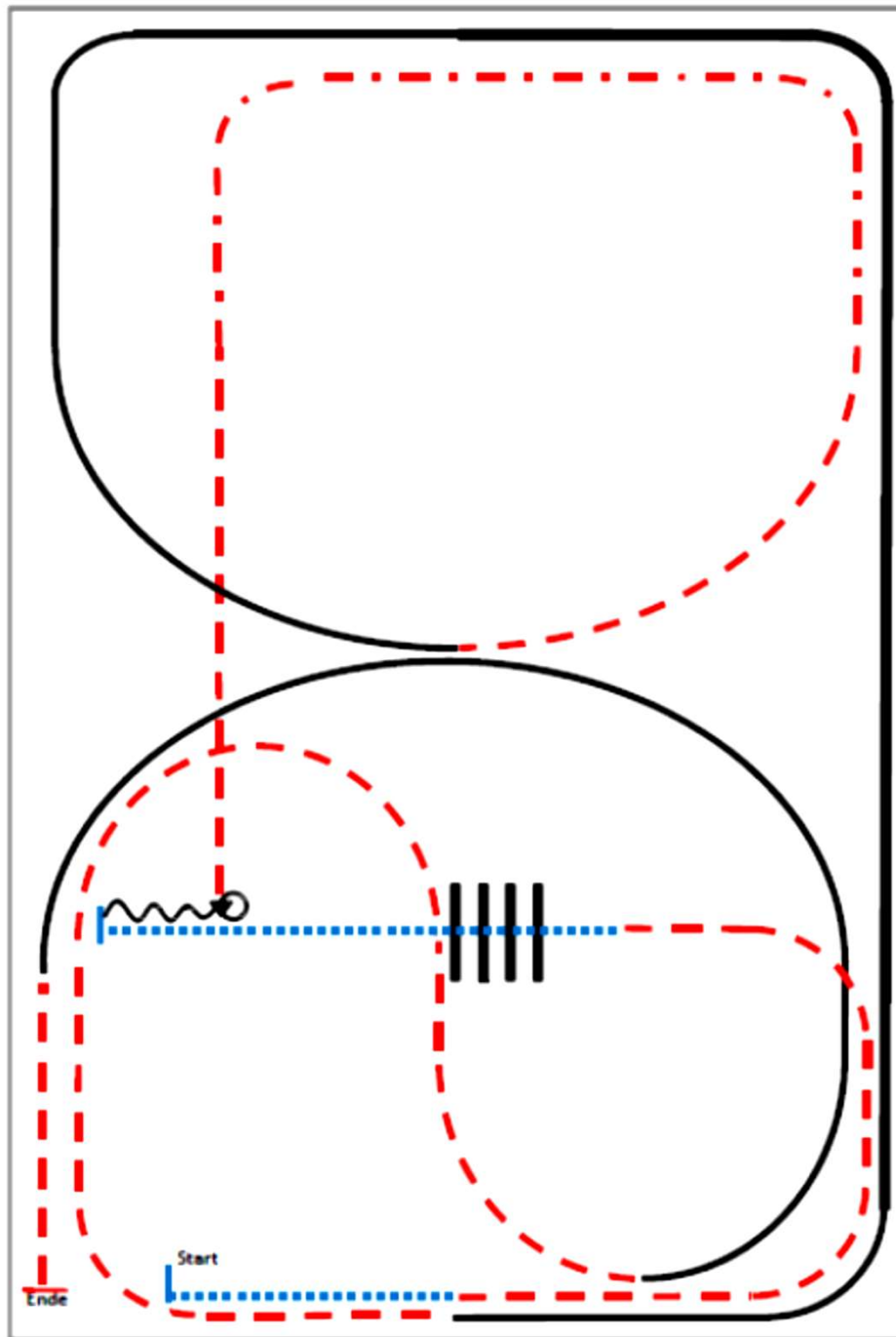

- (1) Walk
- (2) Trot
- (3) Walk over, Walk
- (4) Stop, Back up, 90° Turn rechts
- (5) Trot, Extended Trot, Trot
- (6) Rechtsgalopp
- (7) Extended Lope, Lope
- (8) Trot
- (9) Linksgalopp
- (10) Trot, Stop

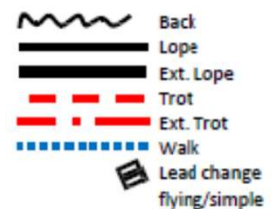

Arenagröße:
Mind. 20 x 40 m

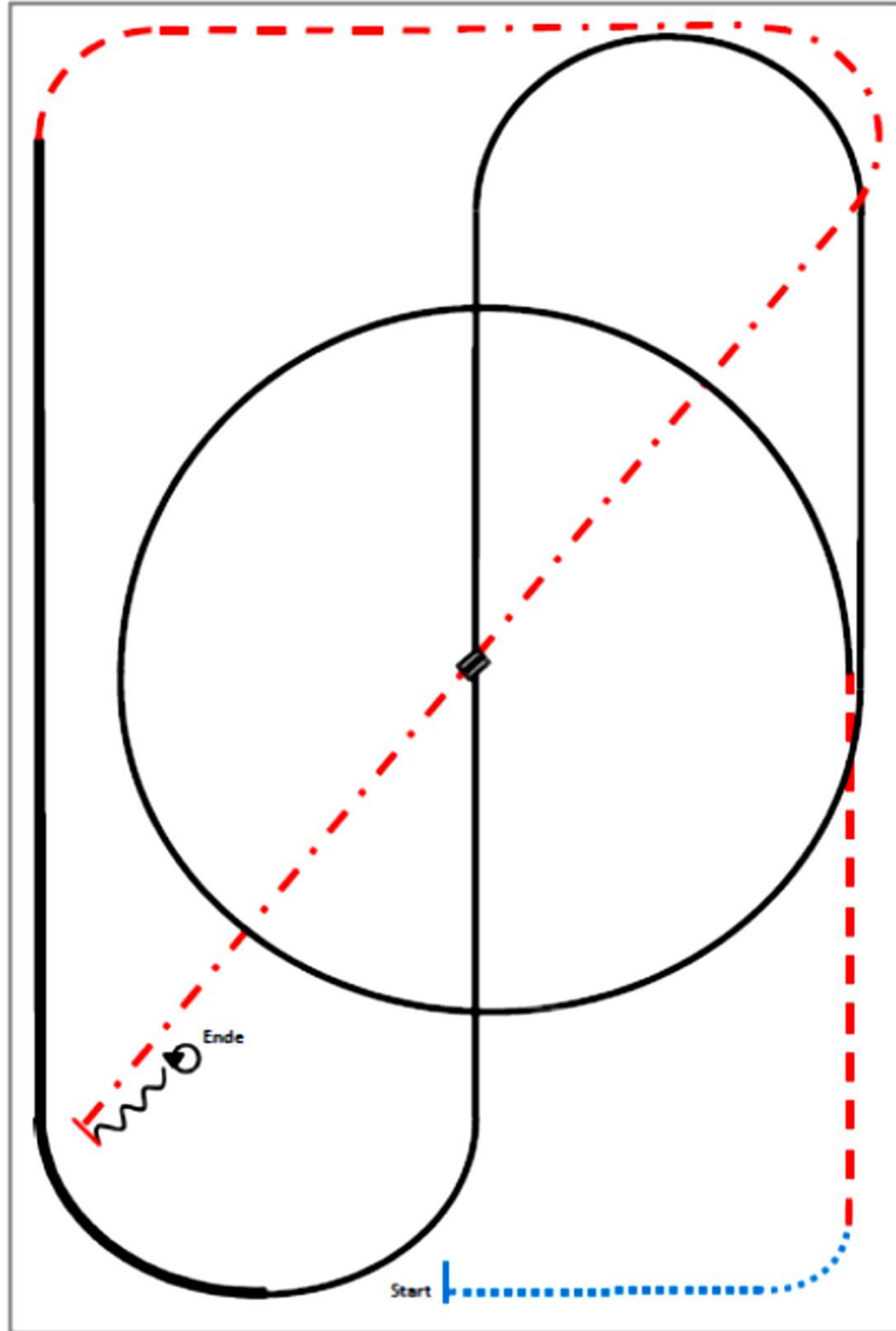

- (1) Walk
- (2) Trot
- (3) Zirkel Linksgalopp, Lope
- (4) Galoppwechsel in der Mitte der Arena
(fliegend oder einfach)
- (5) Rechtsgalopp
- (6) Extended Lope
- (7) Trot
- (8) Extended Trot
- (9) Stop, Back up
- (10) 360° Turns (beide Richtungen)

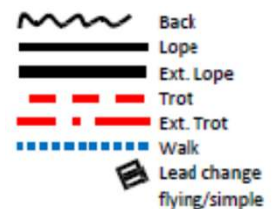

Pattern Ranch Riding #2/LO - Q LK 1/2 Asen B

Arenagröße: mind. 20 x 40 m

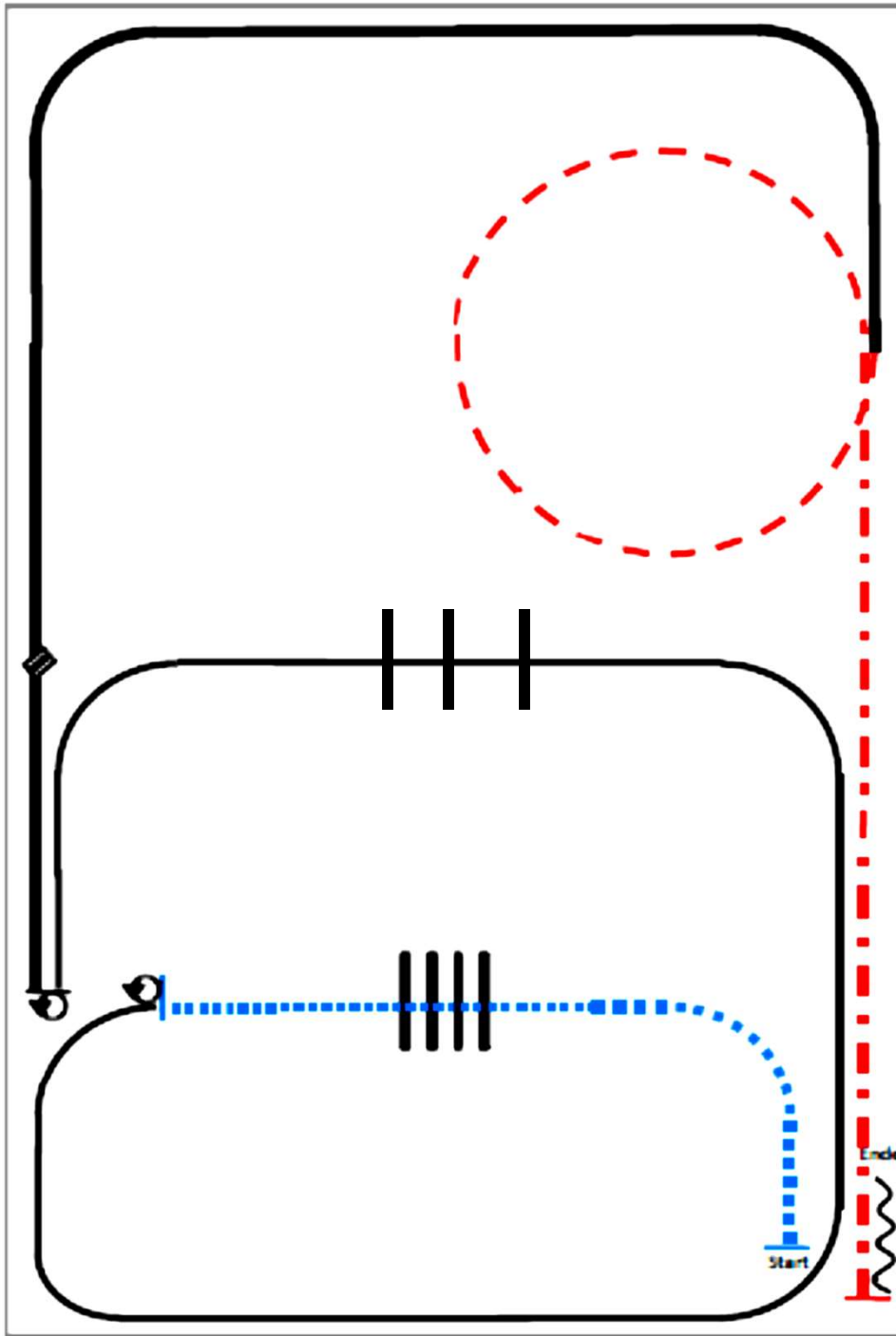

- (1) Extended Walk
- (2) Walk over, Walk
- (3) Stop, 360° Turn links
- (4) Linksgalopp, Lope over
- (5) Stop, 180° Turn rechts
- (6) Linksgalopp, Galoppwechsel (fliegend oder einfach)
- (7) Rechtsgalopp, Extended Lope
- (8) Trot kleiner Zirkel
- (9) Extended Trot
- (10) Stop, Back up

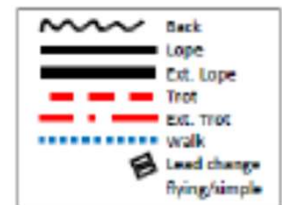

trying/simple

Arenagröße:
Mind. 20 x 40 m

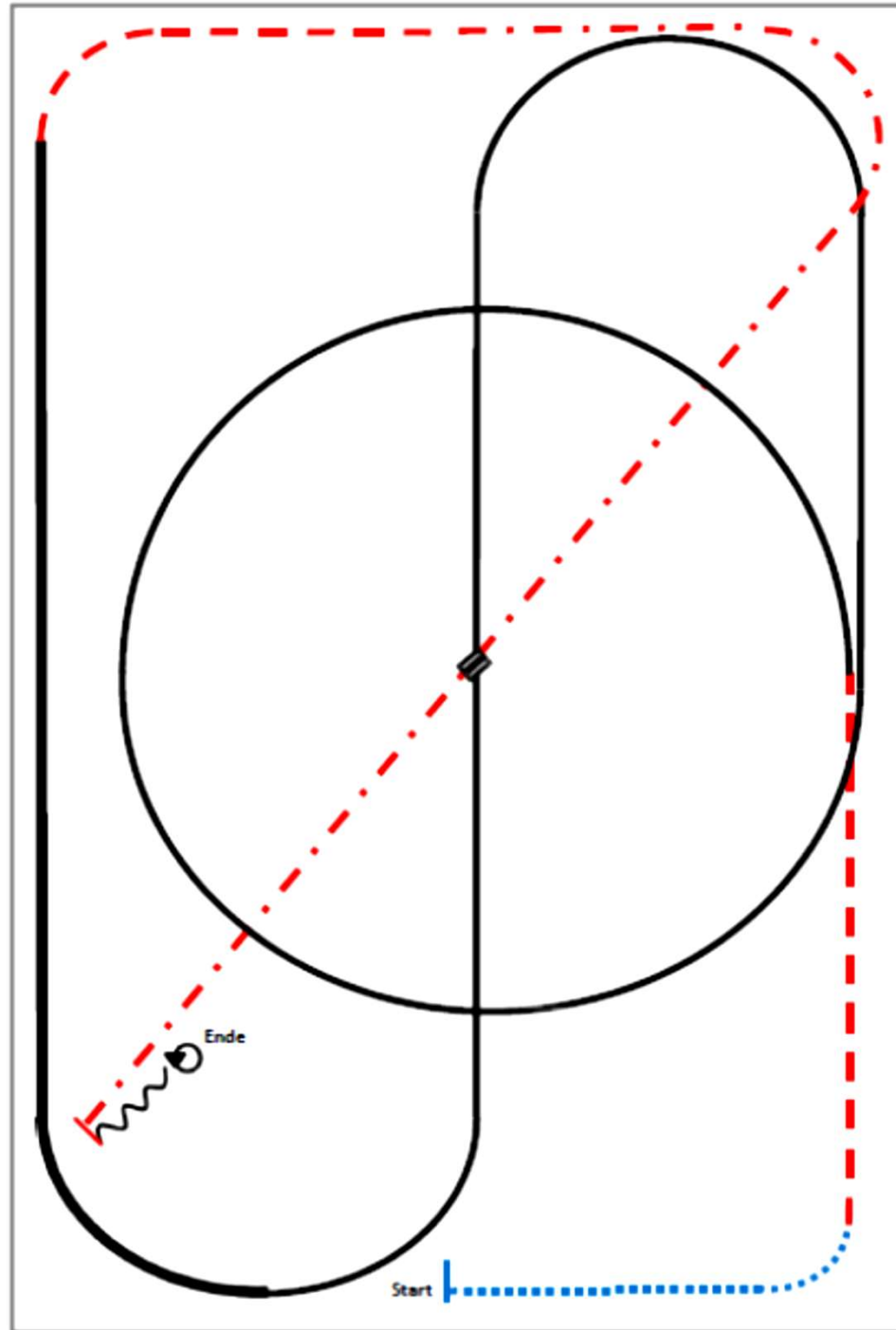

- (1) Walk
- (2) Trot
- (3) Zirkel Linksgalopp, Lope
- (4) Galoppwechsel in der Mitte der Arena
(fliegend oder einfach)
- (5) Rechtsgalopp
- (6) Extended Lope
- (7) Trot
- (8) Extended Trot
- (9) Stop, Back up
- (10) 360° Turns (beide Richtungen)

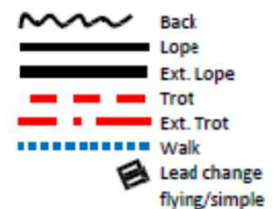

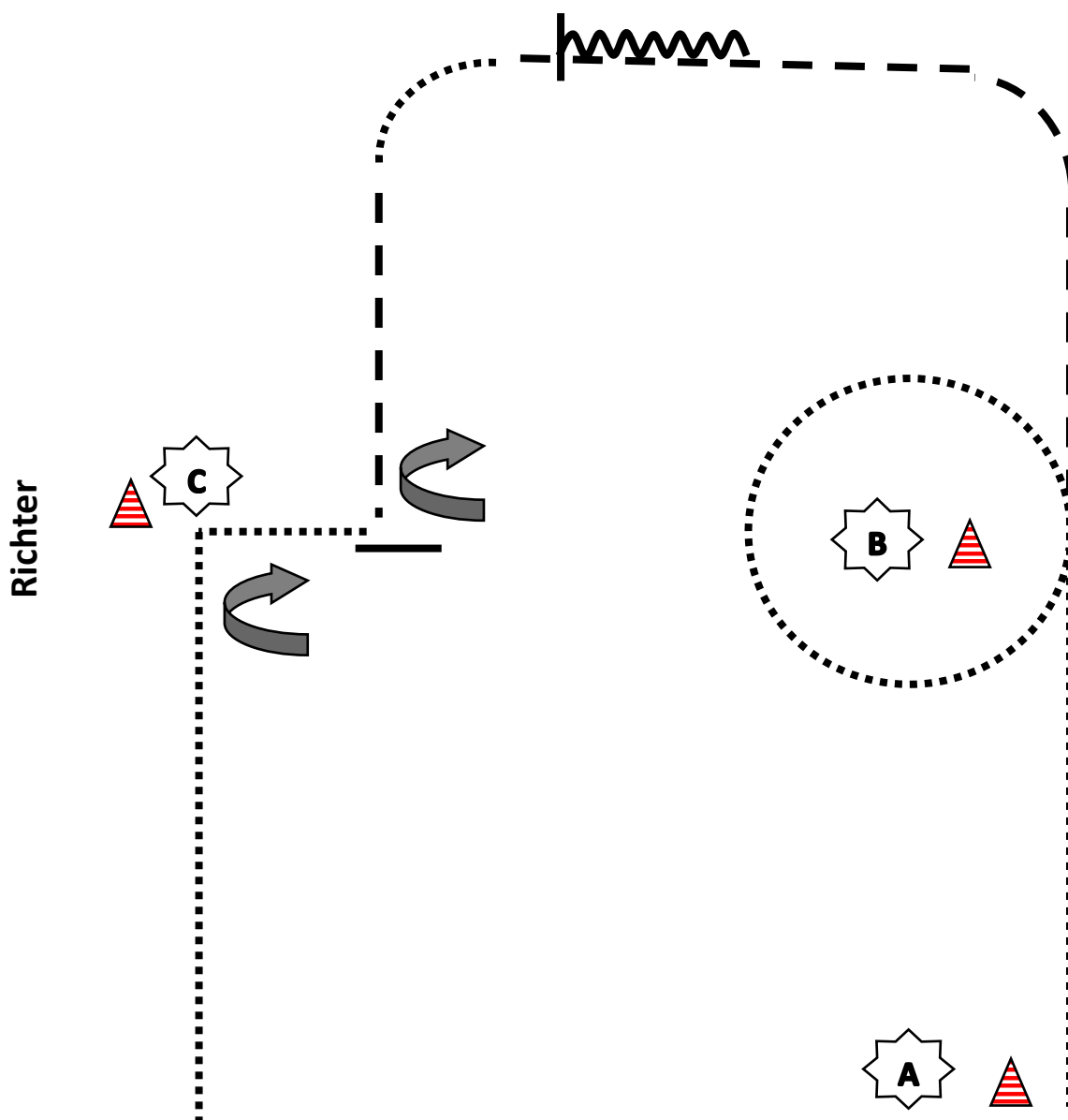

- A. Start bei A,
Schritt bis B, B umrunden, Trab bis Mitte kurze Seite, stop
- B. Rückwärts,
im Schritt um die Kurve, dann Trab bis Höhe B, stop
- C. 90° Grad Drehung rechts
Schritt zum Richter, set up,
270° rechts, Schritt raus

.....	Walk / Schritt
-----	Jog / Trab
————	Lope / Galopp
~~~~~	Backup / rückwärts
▲	Pylone



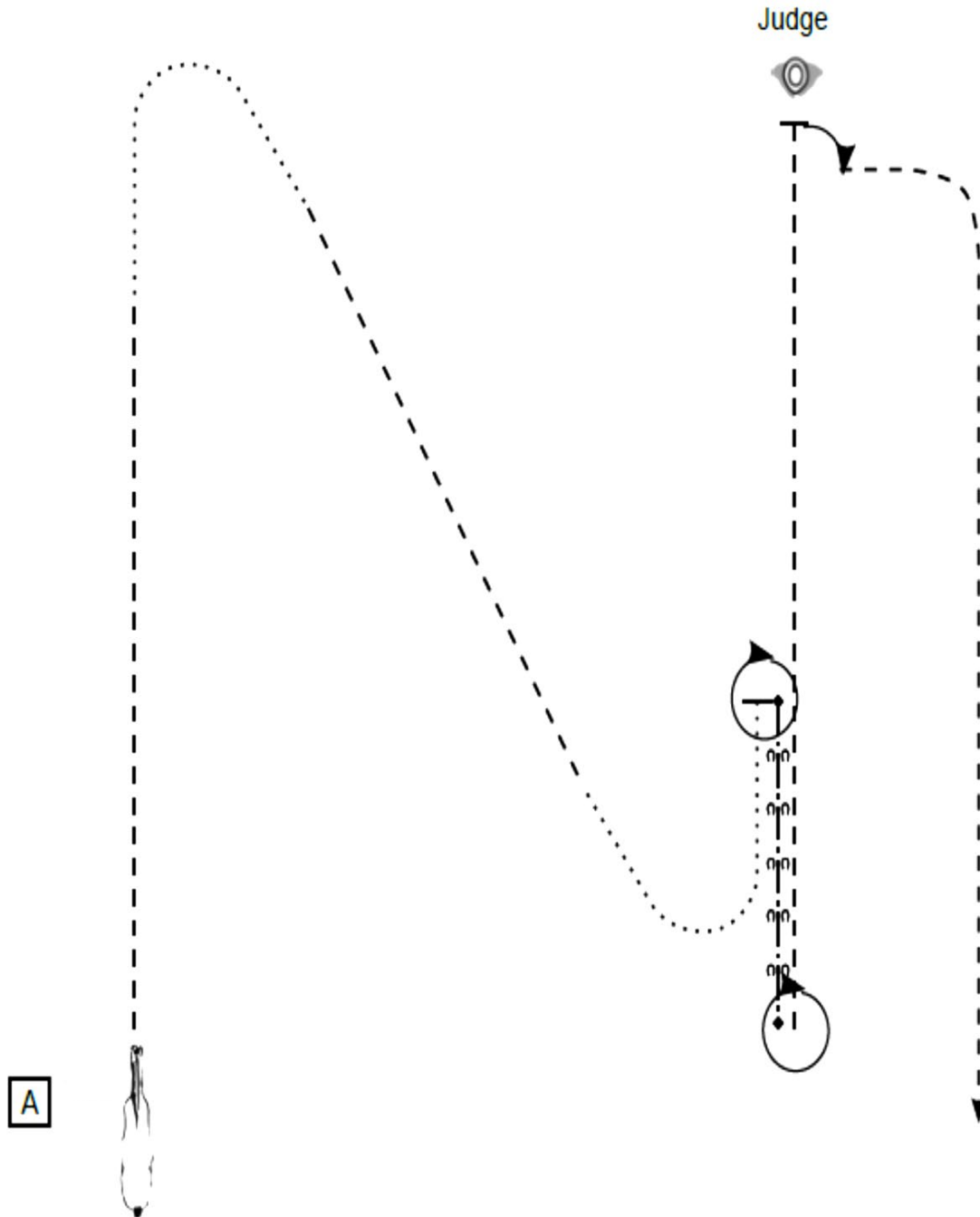

Start bei A/Aufstellung

- (1) Trot, Walk
- (2) Trot, Walk, Stop
- (3) Turn 360°
- (4) Back up
- (5) Turn 360°
- (6) Trot, Stop
- (7) Set Up
- (8) Inspection
- (9) Turn 90°, Trot

Im Trot die Arena verlassen

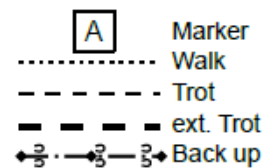

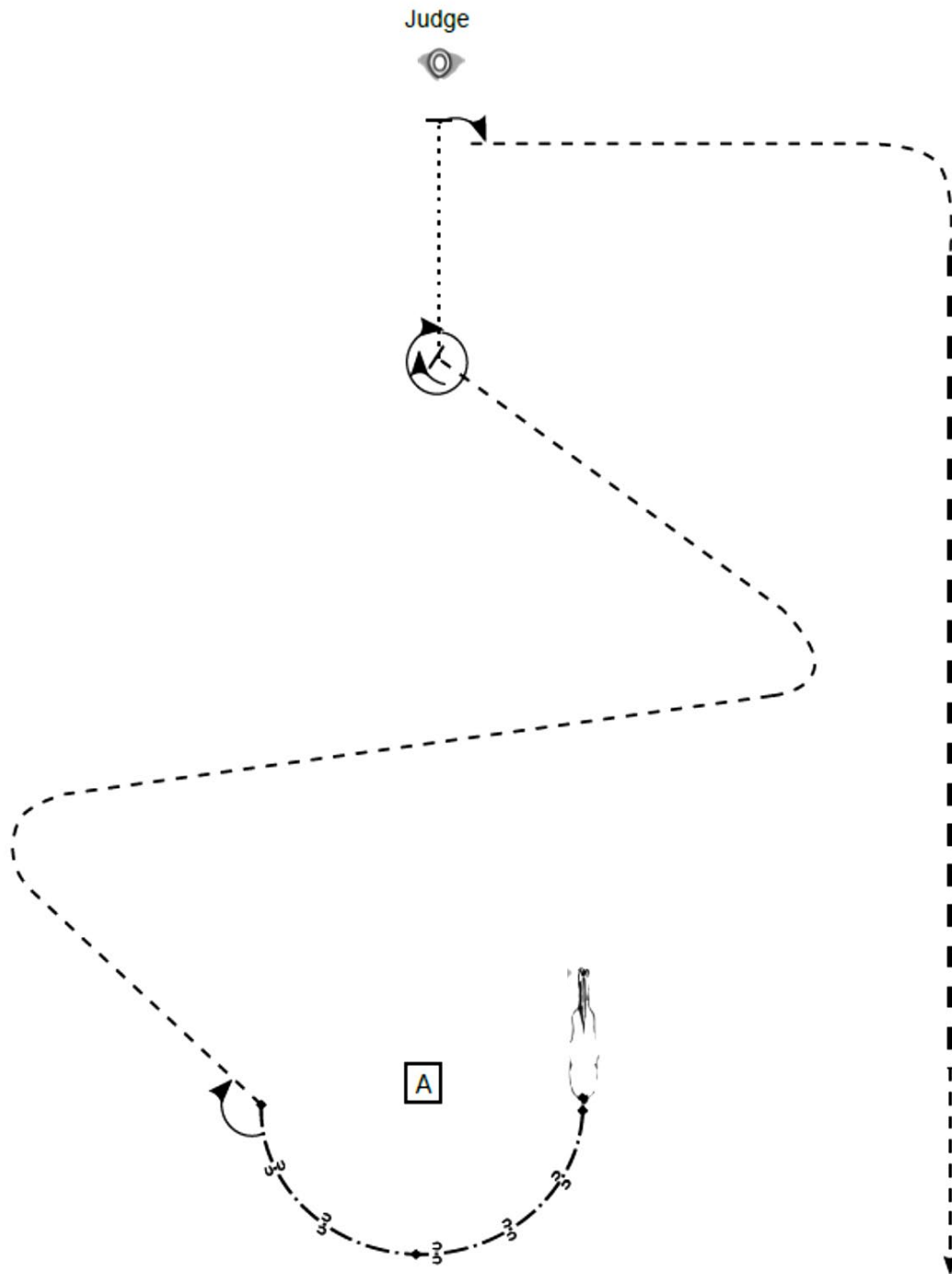

Aufstellung/Start – Hinterhand auf Höhe des Markers

- (1) Back up
- (2) Turn 135°
- (3) Trot, Stop
- (4) Turn 405°
- (5) Walk, Stop
- (6) Set Up
- (7) Inspection
- (8) Turn 90°, Trot
- (9) Extended Trot

Im Trot die Arena verlassen

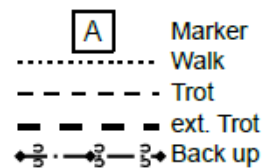

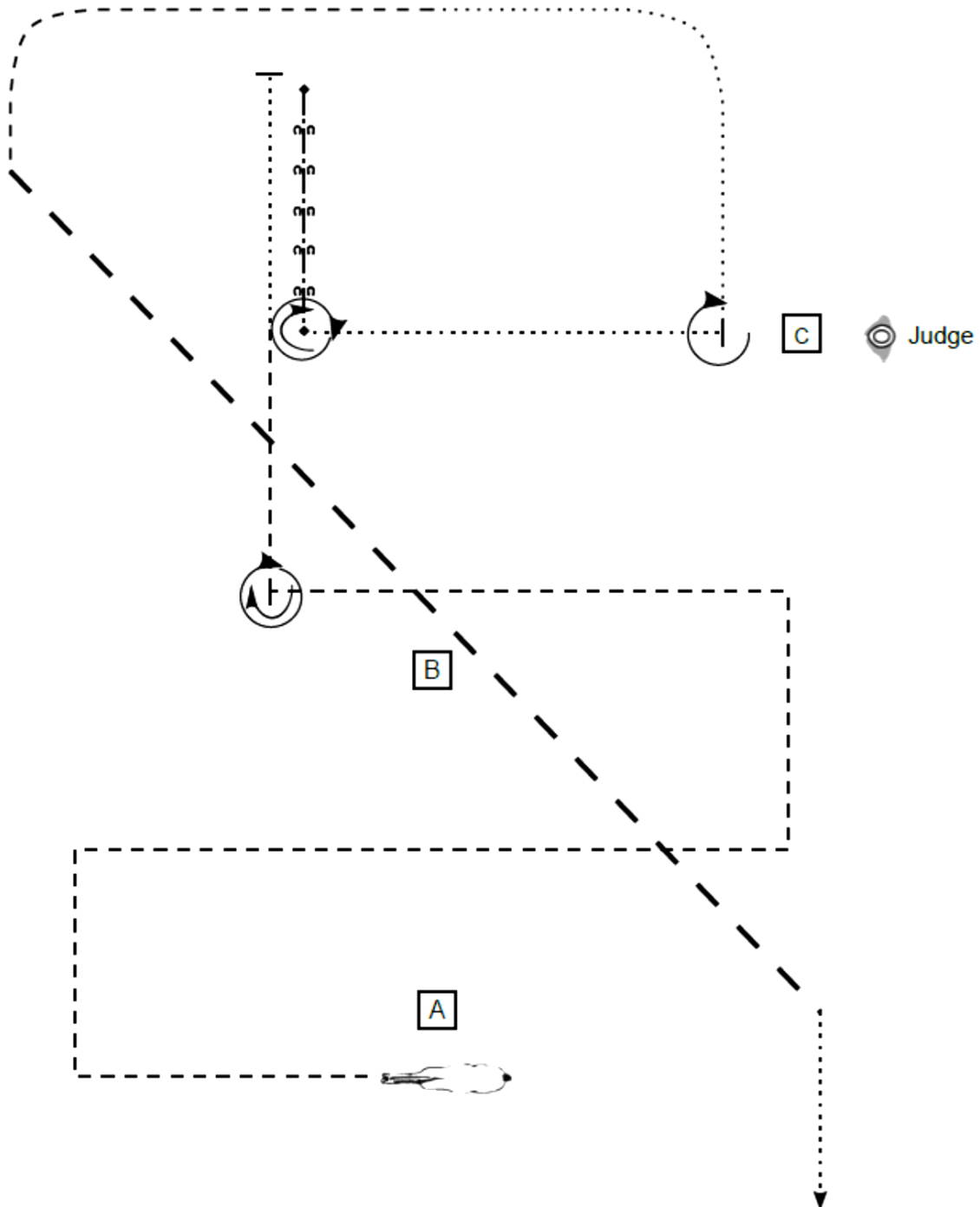

- Start bei A/Aufstellung
- (1) Trot Corners und Stop hinter B
  - (2) Turn 450°
  - (3) Trot, Walk, Stop
  - (4) Back up
  - (5) Turn 450°, Walk, Stop
  - (6) Set Up
  - (7) Inspection
  - (8) Turn 270°, Walk, Trot
  - (9) Extended Trot
- Im Walk die Arena verlassen

- A Marker
- ..... Walk
- Trot
- ext. Trot
- ←→→←→ Back up

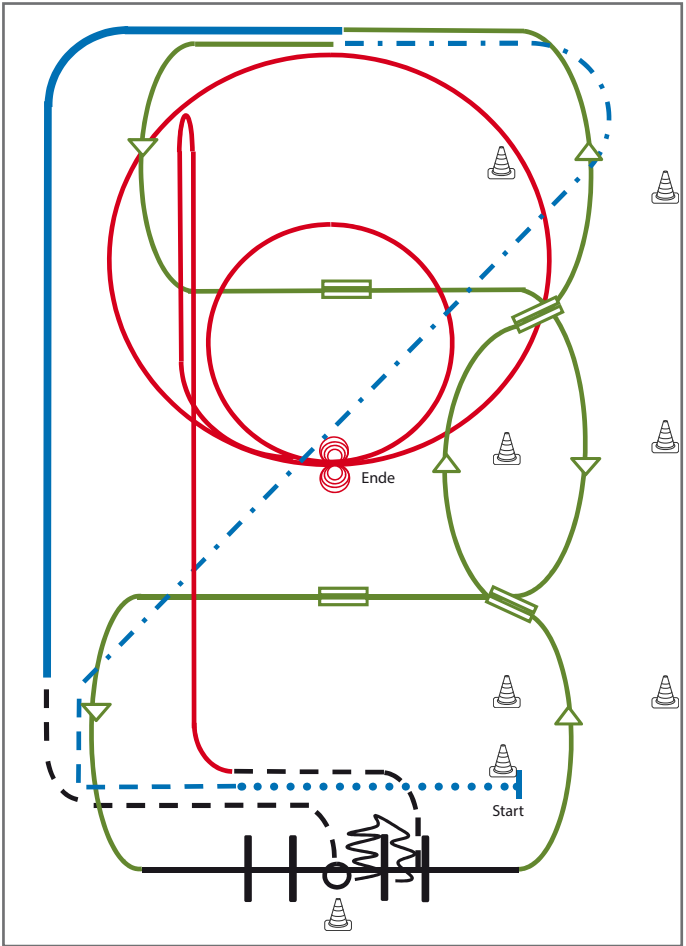

Superhorse

- 1) Extended Walk (RR)
- 2) Trot, Extended Trot (RR)
- 3) Galoppwechsel mit Seitenwechsel (WR)
- 4) Galoppwechsel mit Seitenwechsel (WR)
- 5) Lope over Linksgalopp (TH)
- 6) 2 Galoppwechsel auf der Linie (WR)
- 7) Extended Lope (RR)
- 8) Jog, Jog in, 360° Turn either way (TH)
- 9) Back up, Jog out (TH)
- 10) Rechtsgalopp, Run Down entlang der langen Seite, Sliding Stop mind. 6,00 m von der Bande entfernt hinter dem Mittelmarker, Rollback links, kein Verharren (RN)
- 11) 2 Zirkel Galopp (**links**), 1. groß und schnell, **2. klein** und langsam, Stop bei X (RN)
- 12) 4 Spins **links**, 4 Spins **rechts** (RN)

Legende:	
Schritt	.....
Trab	- . - .
Galopp	— — —
Wechselzone	
Rückwärts	~ ~ ~

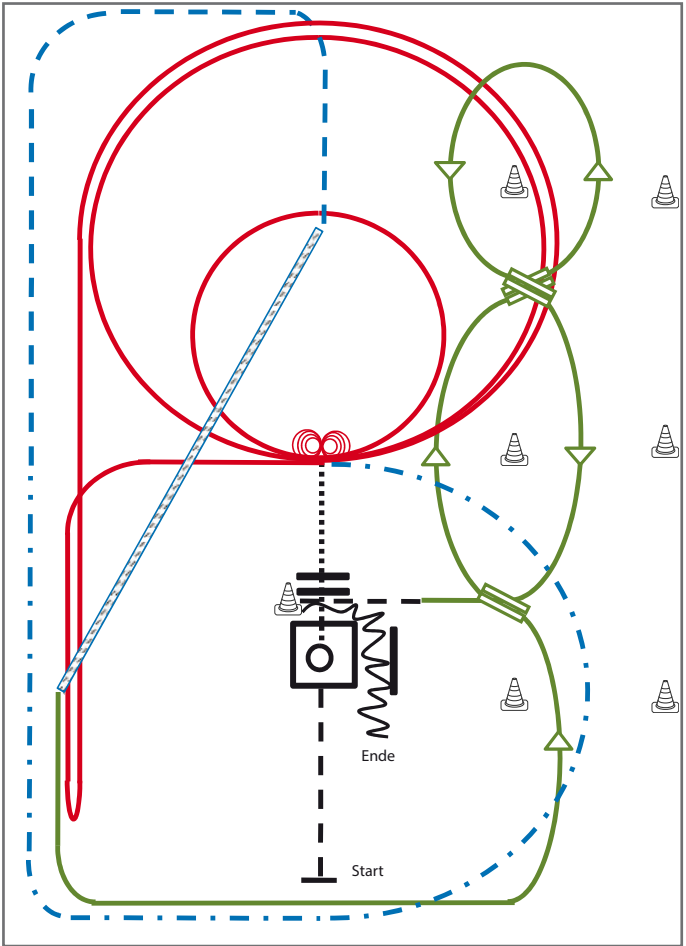

- 1) Jog, Jog in, 360° Turn either way (TH)
- 2) Walk out and Walk over (TH)
- 3) 4 Spins links, 4 ¼ Spins rechts (RN)
- 4) 2 Zirkel Galopp (links), 1. groß und schnell, 2. klein und langsam (RN)
- 5) Galopp (links) auf dem Zirkel, der nicht geschlossen wird, Run Down entlang der langen Seite, Sliding Stop mind. 6,00 m von der Bande entfernt hinter dem Mittelmarker, Rollback rechts, kein Verharren, Lope bis X (RN),
- 6) Extended Trot (RR)
- 7) Trot Corners (RR)
- 8) Two-Track rechts (RR)
- 9) Galoppwechsel auf der Linie (WR)
- 10) Galoppwechsel auf der Linie (WR)
- 11) Galoppwechsel auf der Linie (WR)
- 12) Jog in, Back up (TH)

Legende:	
Schritt	.....
Trab	- - - - -
Galopp	—————
Wechselzone	▬▬▬
Rückwärts	~~~~~

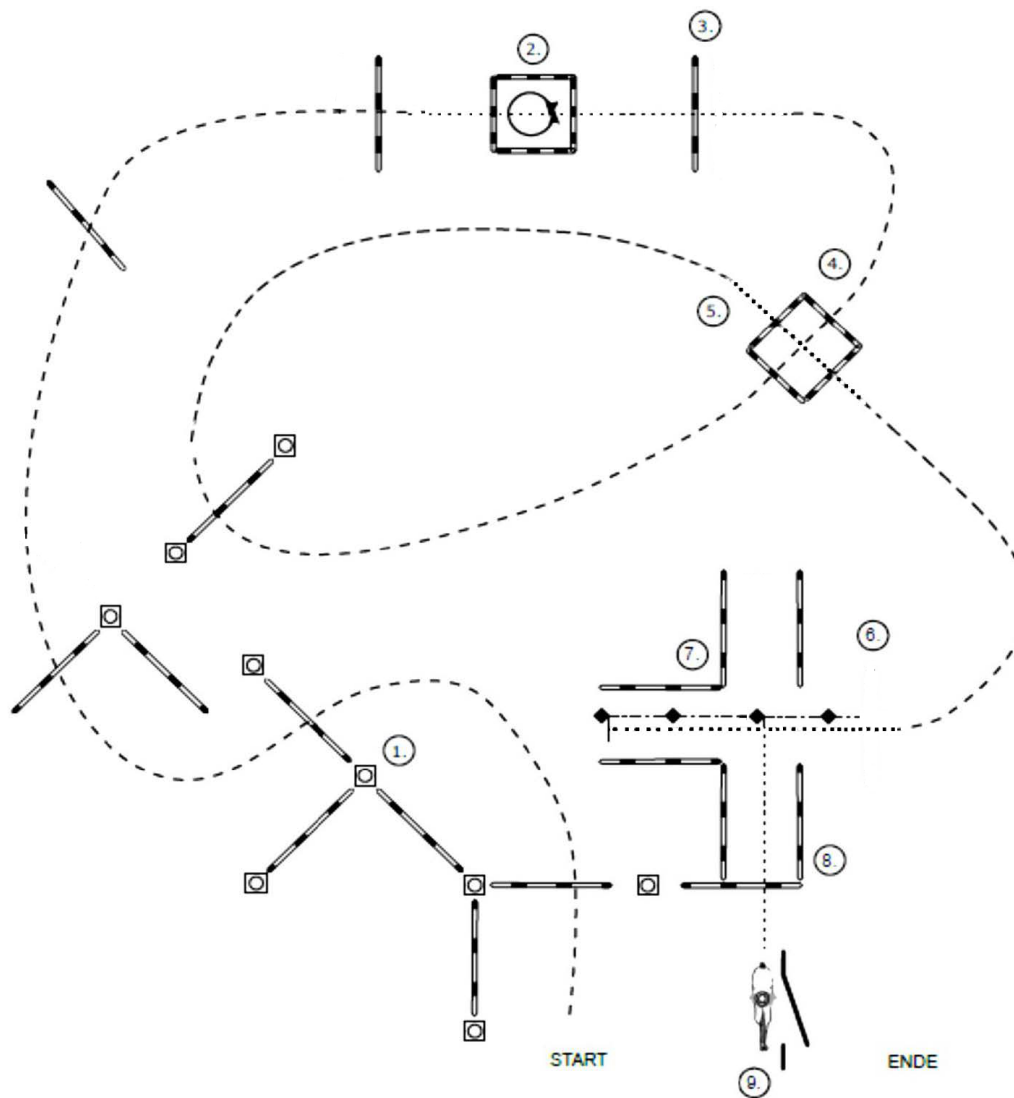

- (1) Jog Slalom
- (2) Walk in, 360° Turn (rechts oder links), Walk out
- (3) Walk over
- (4) Jog over
- (5) Walk over
- (6) Walk in
- (7) Back up
- (8) Walk over
- (9) Tor mit der linken Hand

- ..... Walk
- - - - - Jog
- Lope
- ◆ —◆ —◆ Backup
- m ———> Sidepass
- X — Lead Change

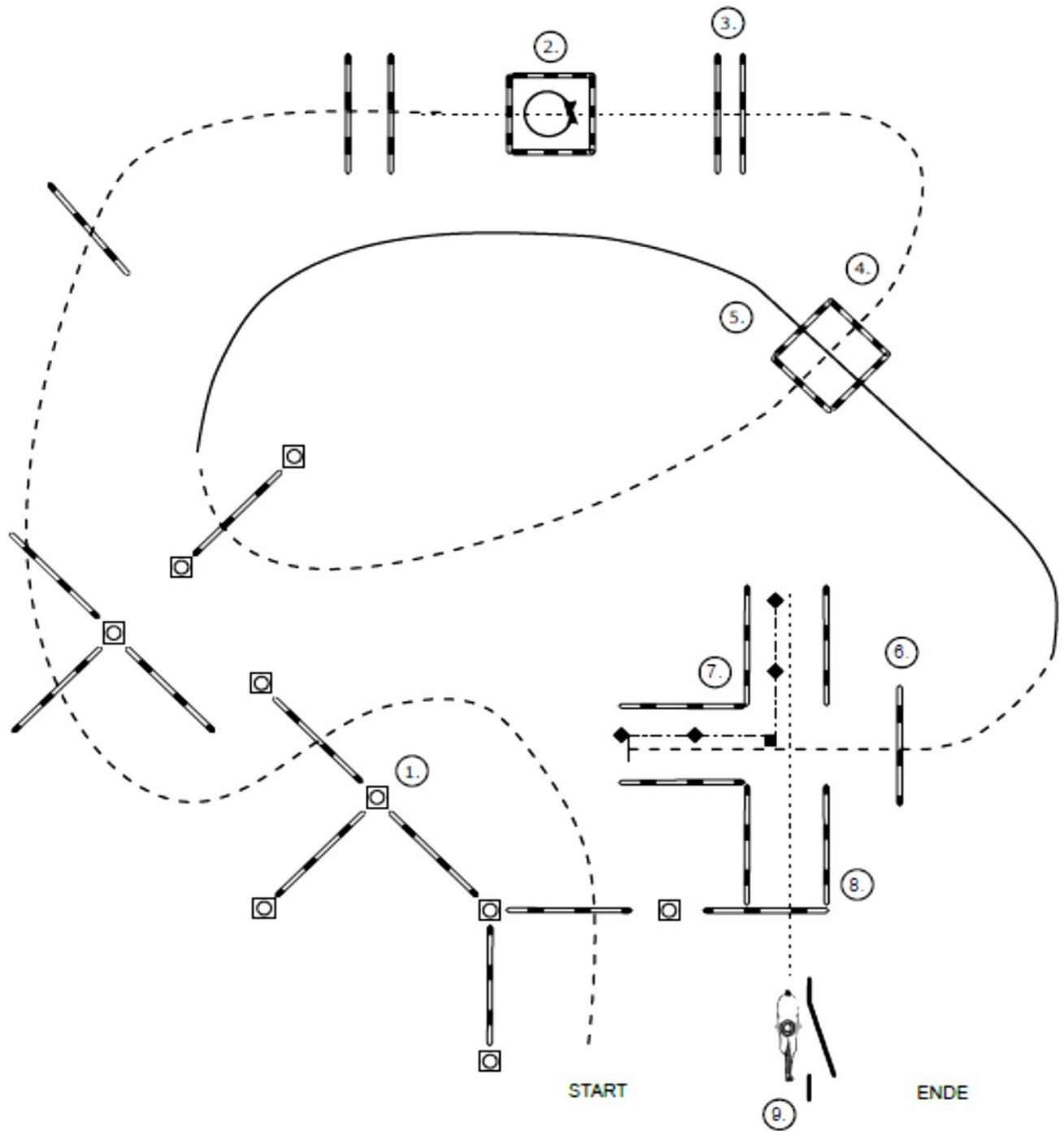

- (1) Jog Slalom
- (2) Walk in, 360° Turn (rechts oder links), Walk out
- (3) Walk over
- (4) Jog over
- (5) Lope over
- (6) Jog over
- (7) Back up
- (8) Walk over
- (9) Tor mit der linken Hand

- ..... Walk
- Jog
- Lope
- ◆-----◆ Backup
- ◆-----◆ Sidepass
- X ———— Lead Change

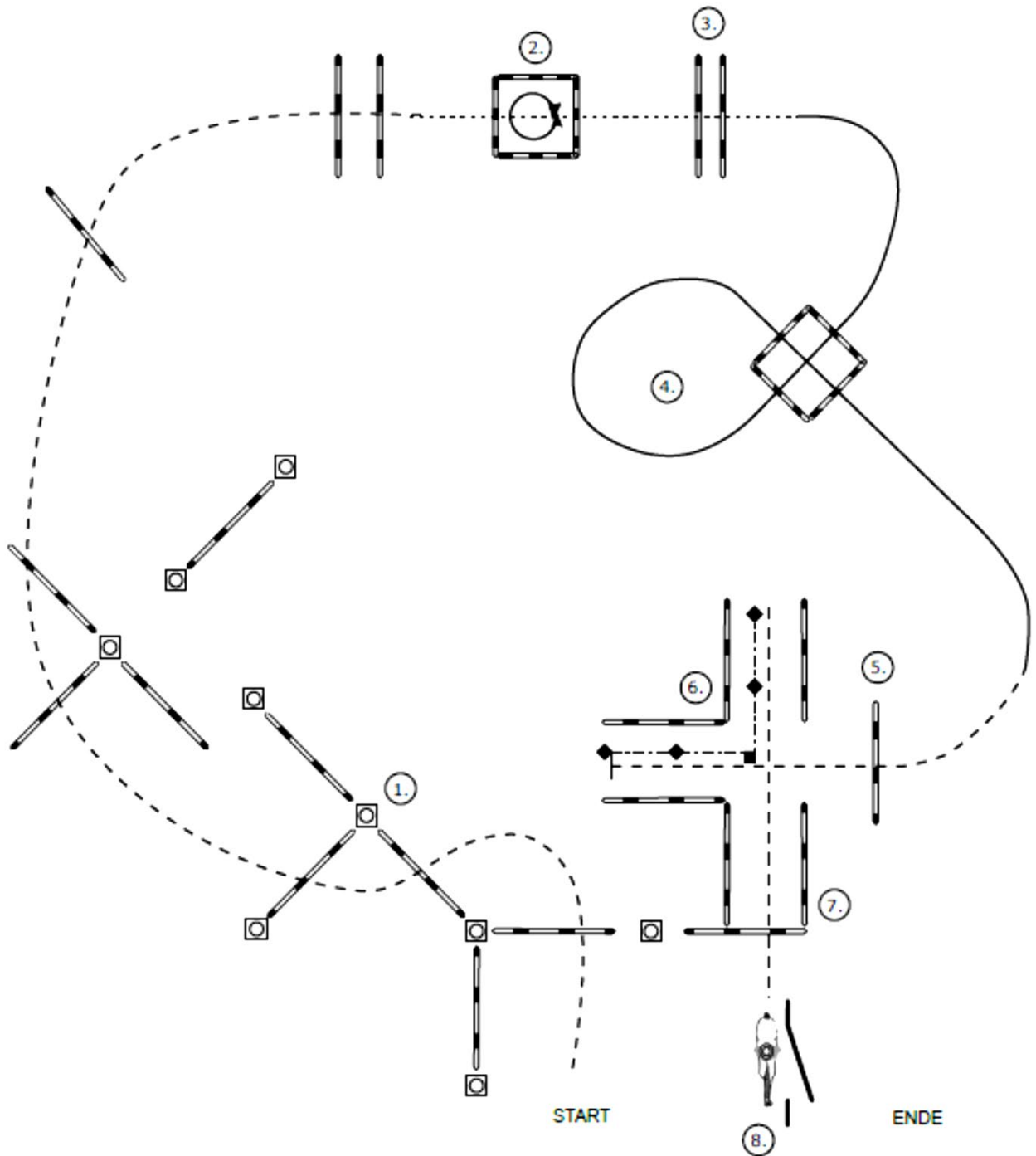

- (1) Jog Slalom
- (2) Walk in, 360° Turn (rechts oder links), Walk out
- (3) Walk over
- (4) Lope over
- (5) Jog over
- (6) Back up
- (7) Jog over
- (8) Tor mit der linken Hand

- Walk
- - - - - Jog
- Lope
- ◆ —◆—◆ Backup
- ◆—◆—◆ Sidepass
- X — Lead Change



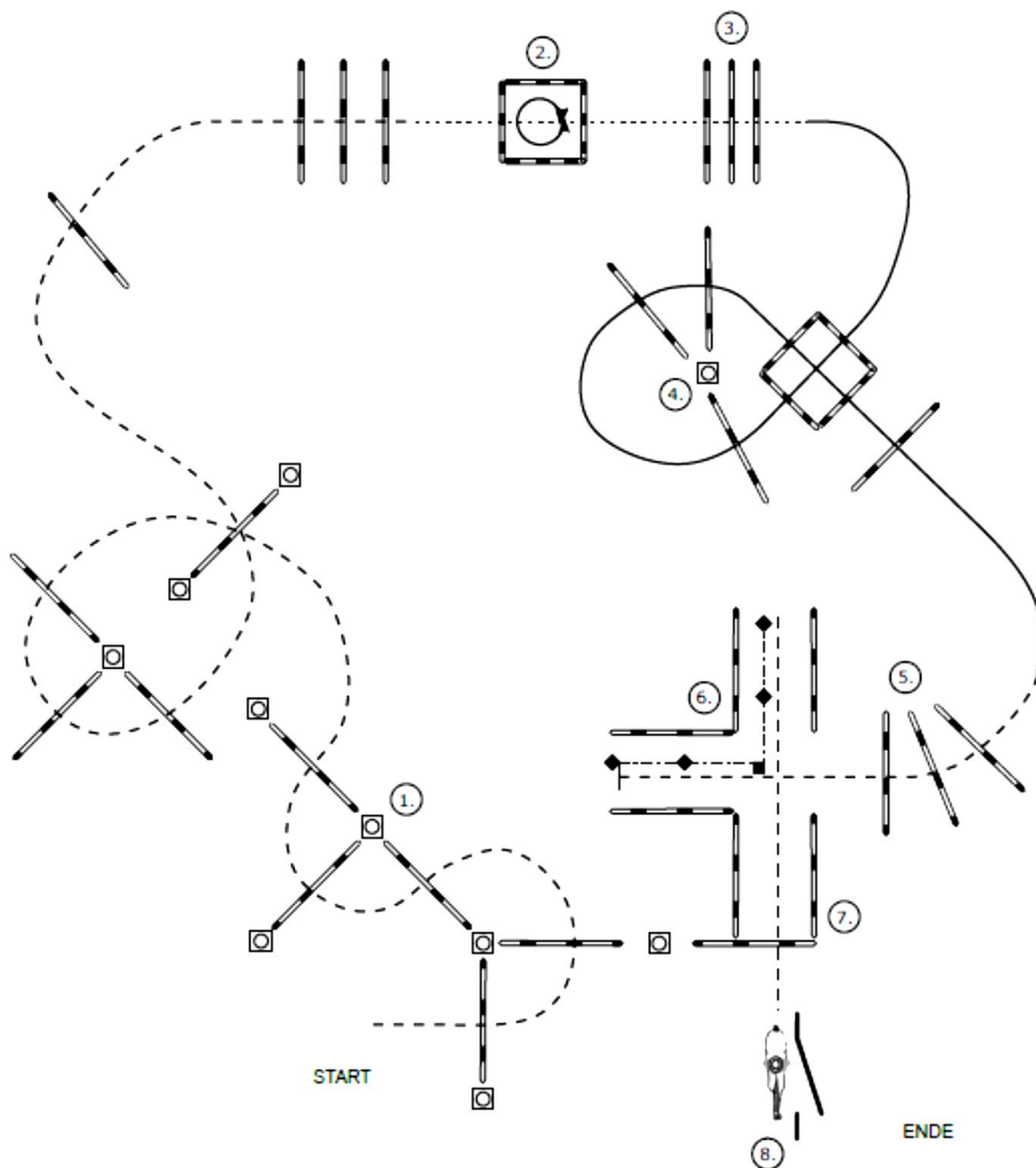

- (1) Jog Slalom
- (2) Walk in, 360° Turn (rechts oder links), Walk out
- (3) Walk over
- (4) Lope over
- (5) Jog over
- (6) Back up
- (7) Jog over
- (8) Tor mit der linken Hand

- Walk
- - - - - Jog
- Lope
- ◆ —◆ —◆ Backup
- —→ —→ Sidepass
- X — Lead Change

# Trail Q LK 1/2 A-sen/B Arena min. 25x50 Meter

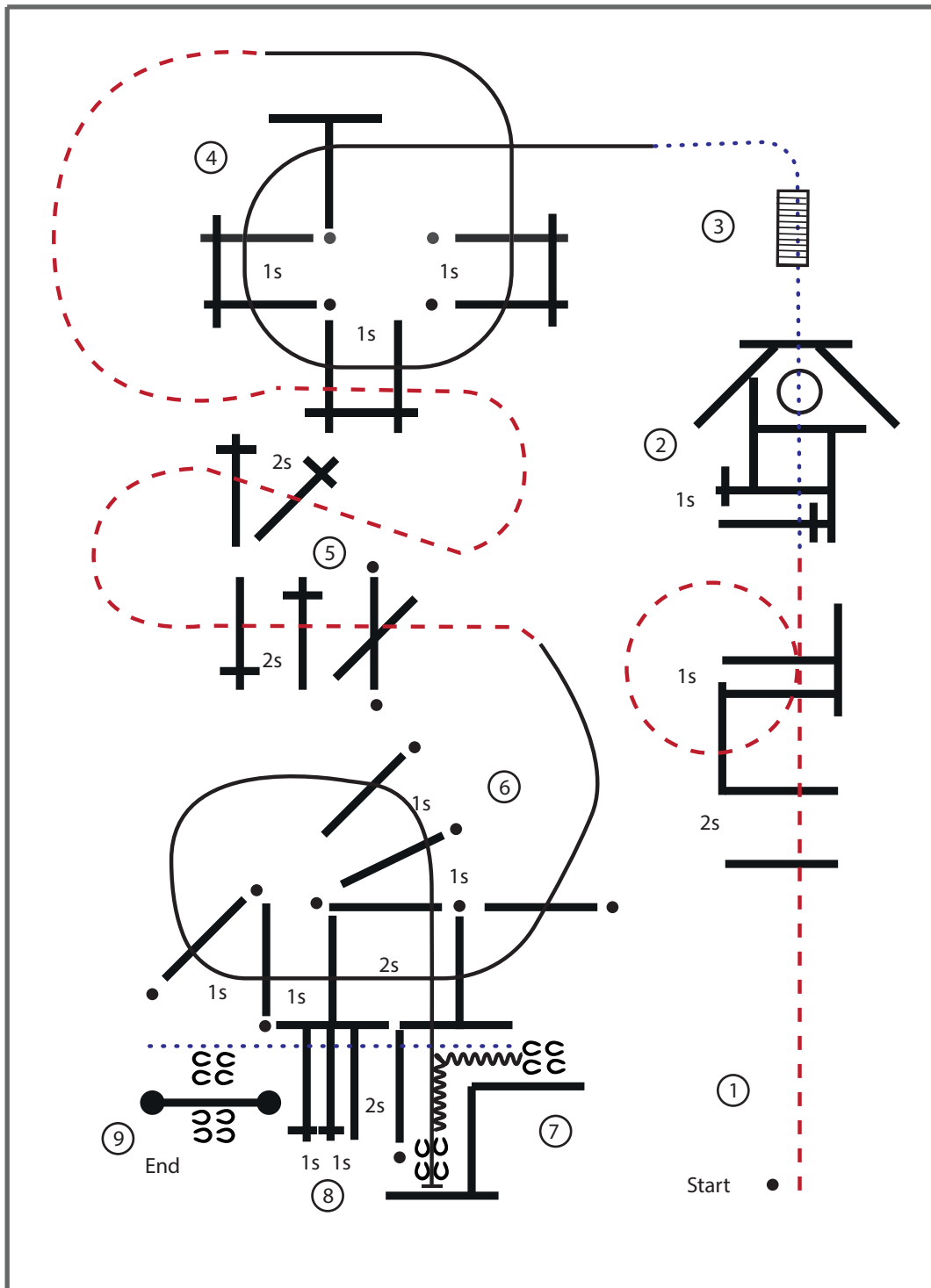

- 1) JOG OVERS
  - 2) WALK OVERS THRU BOX, 360° RIGHT OR LEFT IN TRIANGLE, WALK OVER
  - 3) WALK ON/OFF BRIDGE
  - 4) LL LOPE OVERS
  - 5) JOG SERPENTINE OVER X
  - 6) RL LOPE OVERS INTO CHUTE, STOP
  - 7) BACK L INTO CHUTE
  - 8) WALK OVERS
  - 9) STOP AT GATE, LH GATE
- IM WALK DIE ARENA VERLASSEN

# Trail Q Junior LK 1/2 Arenagröße min. 25x50 Meter

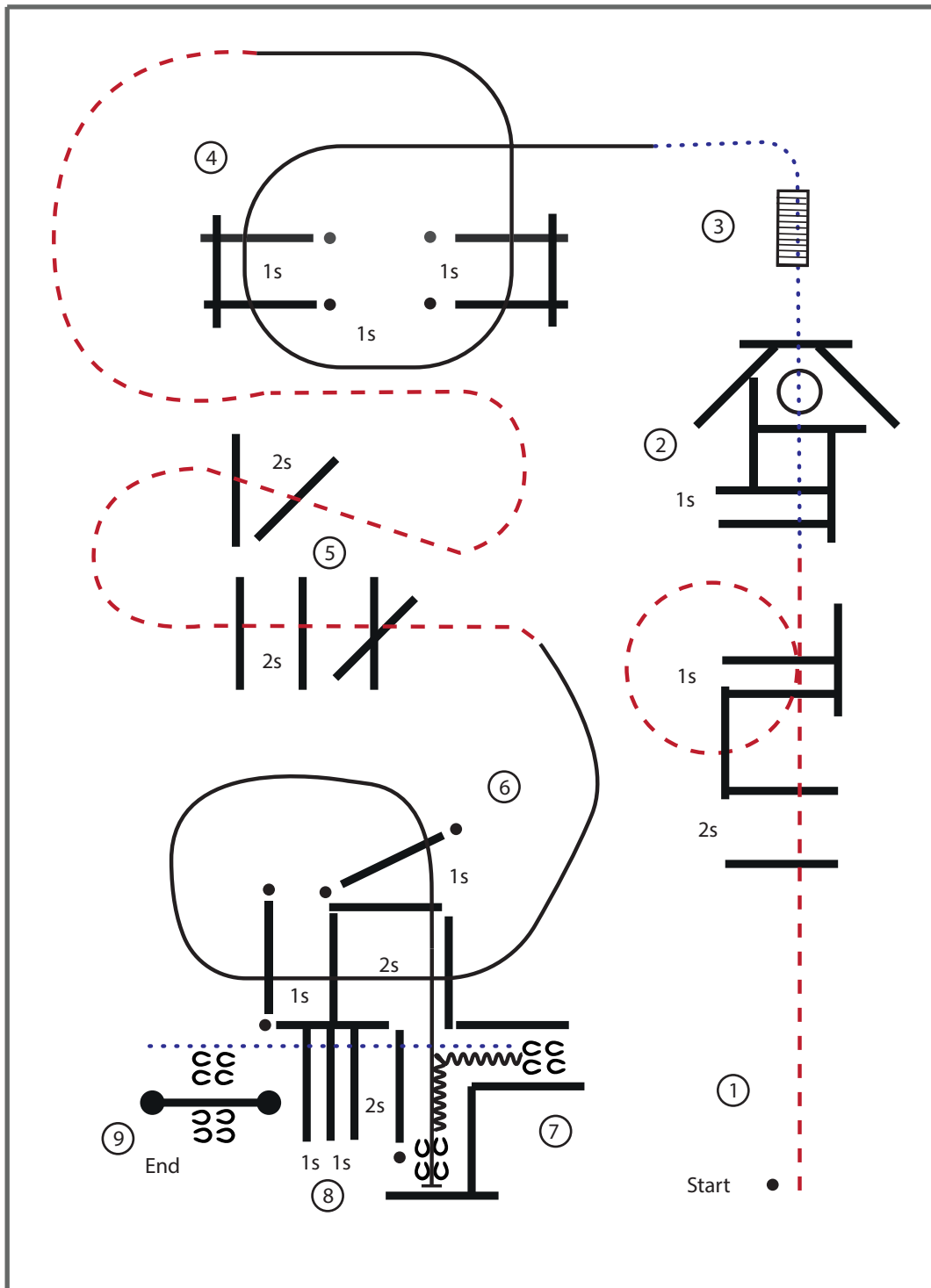

- 1) JOG OVERS
  - 2) WALK OVERS THRU BOX, 360° RIGHT OR LEFT IN TRIANGLE, WALK OVER
  - 3) WALK ON/OFF BRIDGE
  - 4) LL LOPE OVERS
  - 5) JOG SERPENTINE OVER X
  - 6) RL LOPE OVERSN INTO CHUTE, STOP
  - 7) BACK L INTO CHUTE
  - 8) WALK OVERS
  - 9) STOP AT GATE, LH GATE
- IM WALK DIE ARENA VERLASSEN

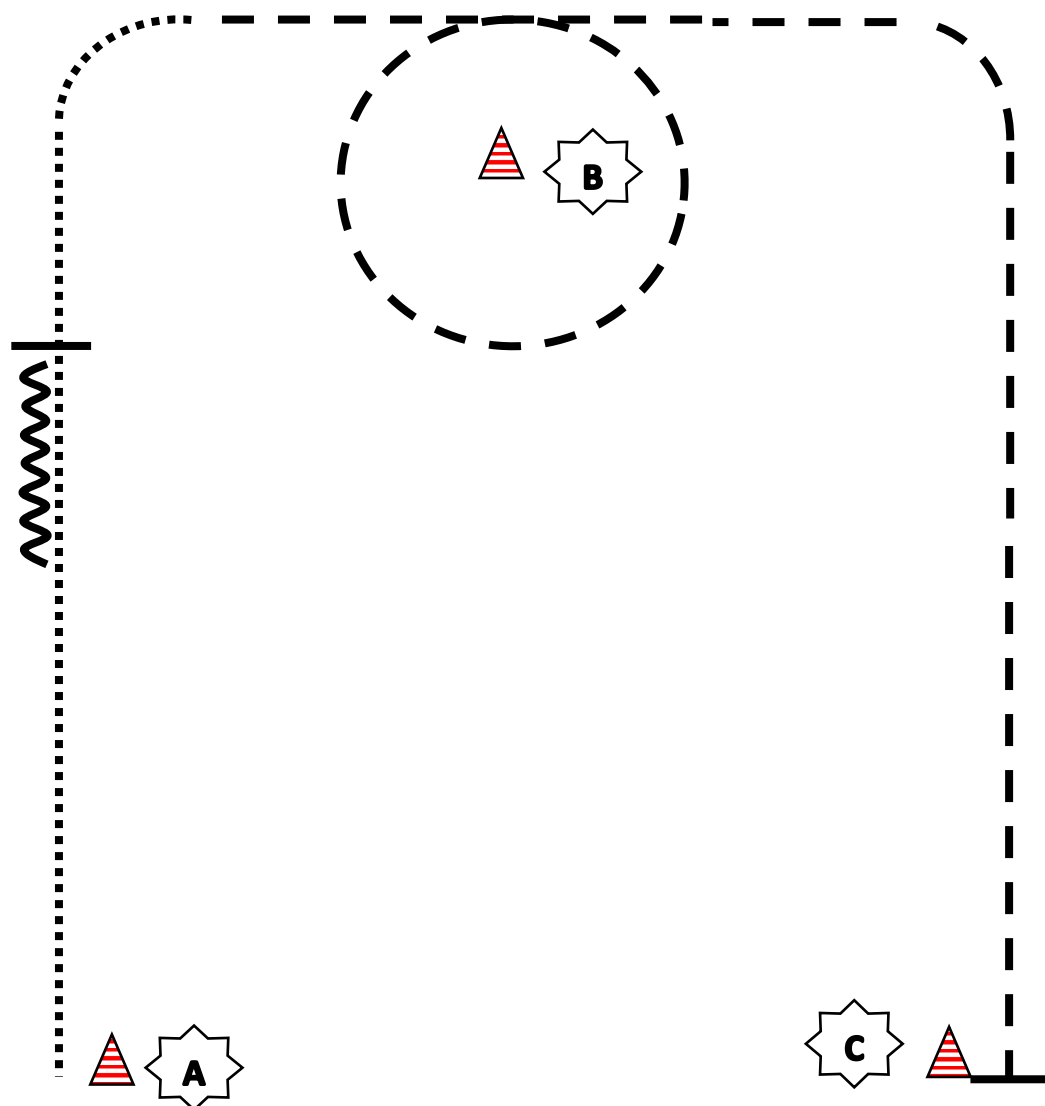

1. Start bei A  
Schritt, stop, rückwärts
2. Schritt bis nach der Kurve  
Trab um B
3. Trab bis C

.....	Walk / Schritt
-----	Jog / Trab
————	Lope / Galopp
~~~~~	Backup / rückwärts
▲	Pylone

Western Horsemanship LK 4/5 A/B

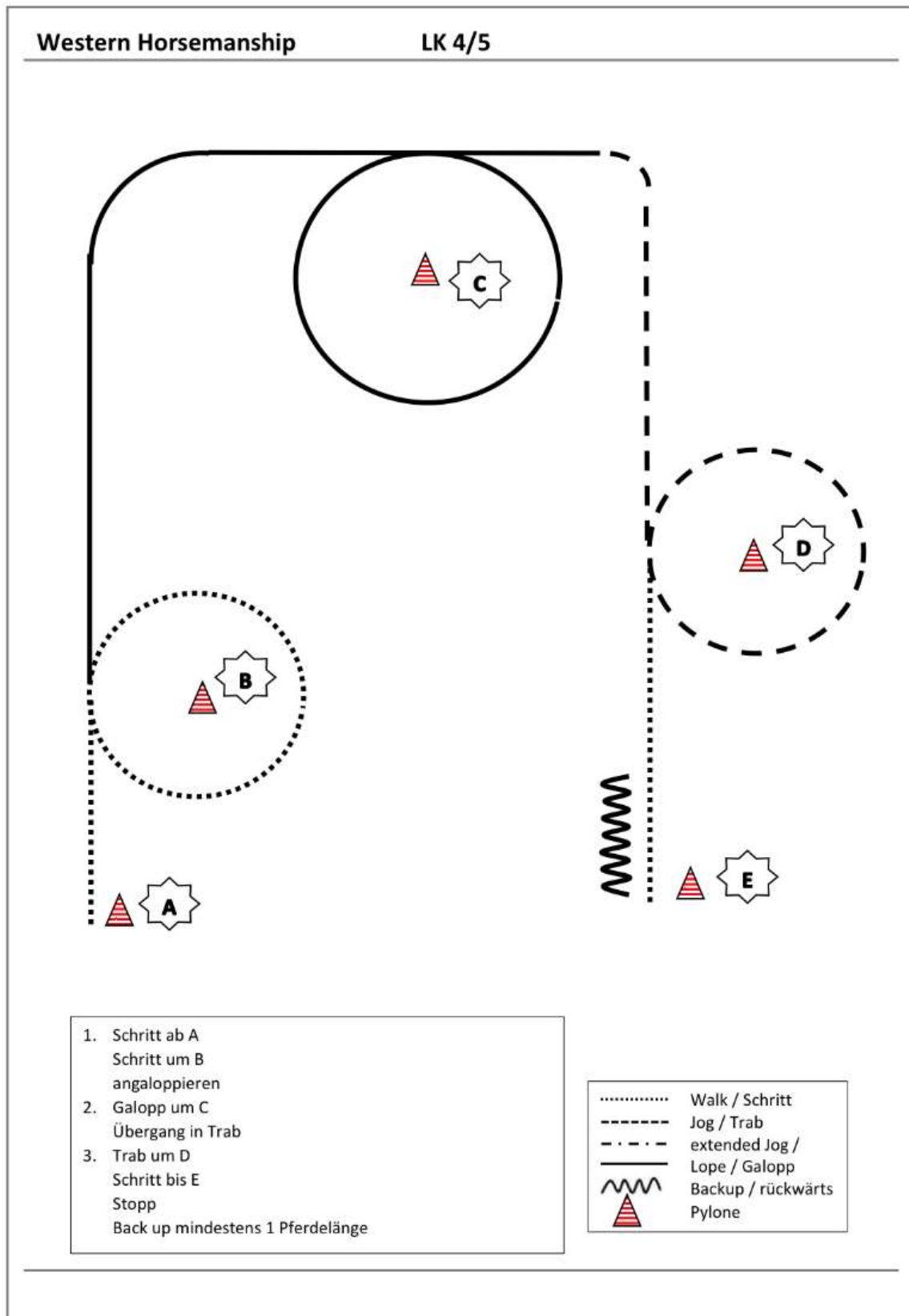

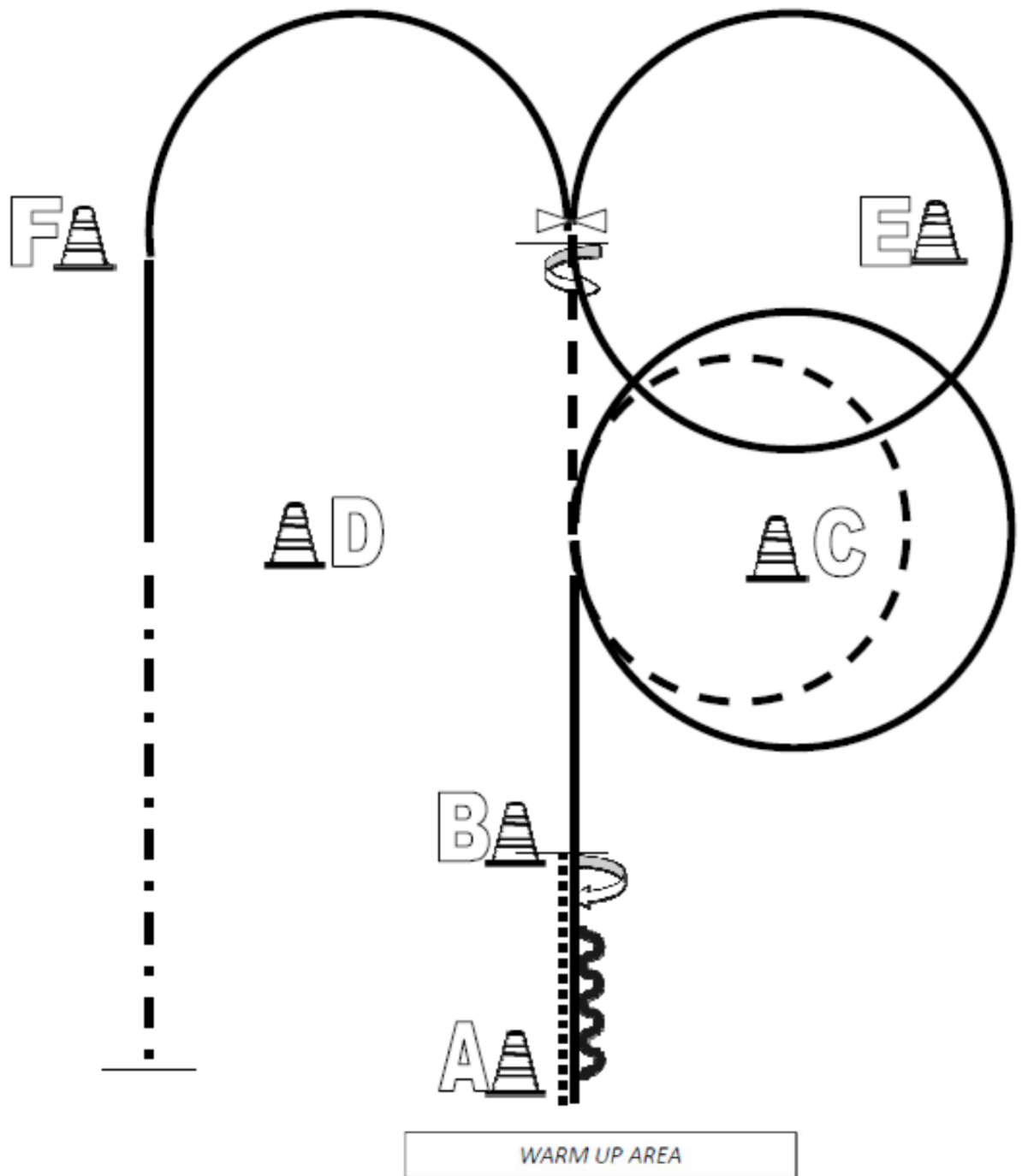

- (1) Beginnend bei A aus dem Stand im Walk, Walk zu B
 - (2) Stop, 360° Turn rechts
 - (3) Back up bis A
 - (4) Rechtsgalopp, Volte um C
 - (5) Jogvolte um C und weiter bis zwischen F und E
 - (6) Stop, 360° Turn links
 - (7) Rechtsgalopp und Volte um E
 - (8) Galoppwechsel (fliegend oder einfach)
 - (9) Linksgalopp bis D
 - (10) Extended Jog bis A, Stop
- Im Walk in den Warm-Up-Bereich

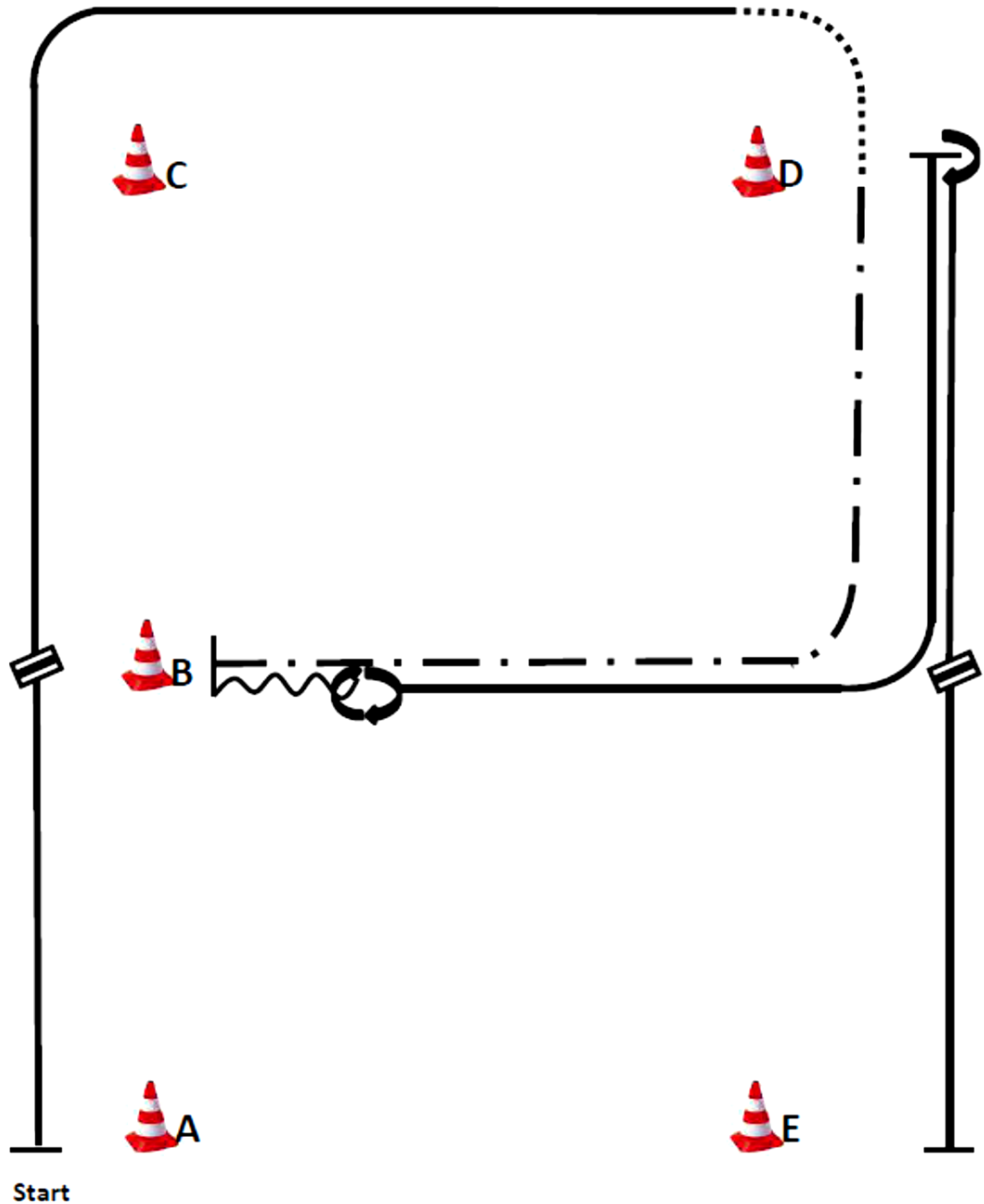

WARM UP AREA

- (1) Start bei A, Linksgalopp
 - (2) Galoppwechsel (fliegend oder einfach bei B)
 - (3) Rechtsgalopp
 - (4) Walk um D, Extended Jog bis B
 - (5) Stop, Back up eine Pferdelänge,
 - (6) 540° Turn (rechts oder links)
 - (7) Linksgalopp zu D
 - (8) Stop, 180° Turn (rechts oder links)
 - (9) Rechtsgalopp, Galoppwechsel (fliegend oder einfach),
 - (10) Linksgalopp, Stop
- Im Walk in den Warm-Up-Bereich

#42 Western Horsemanship Q LK 1/2 A/B

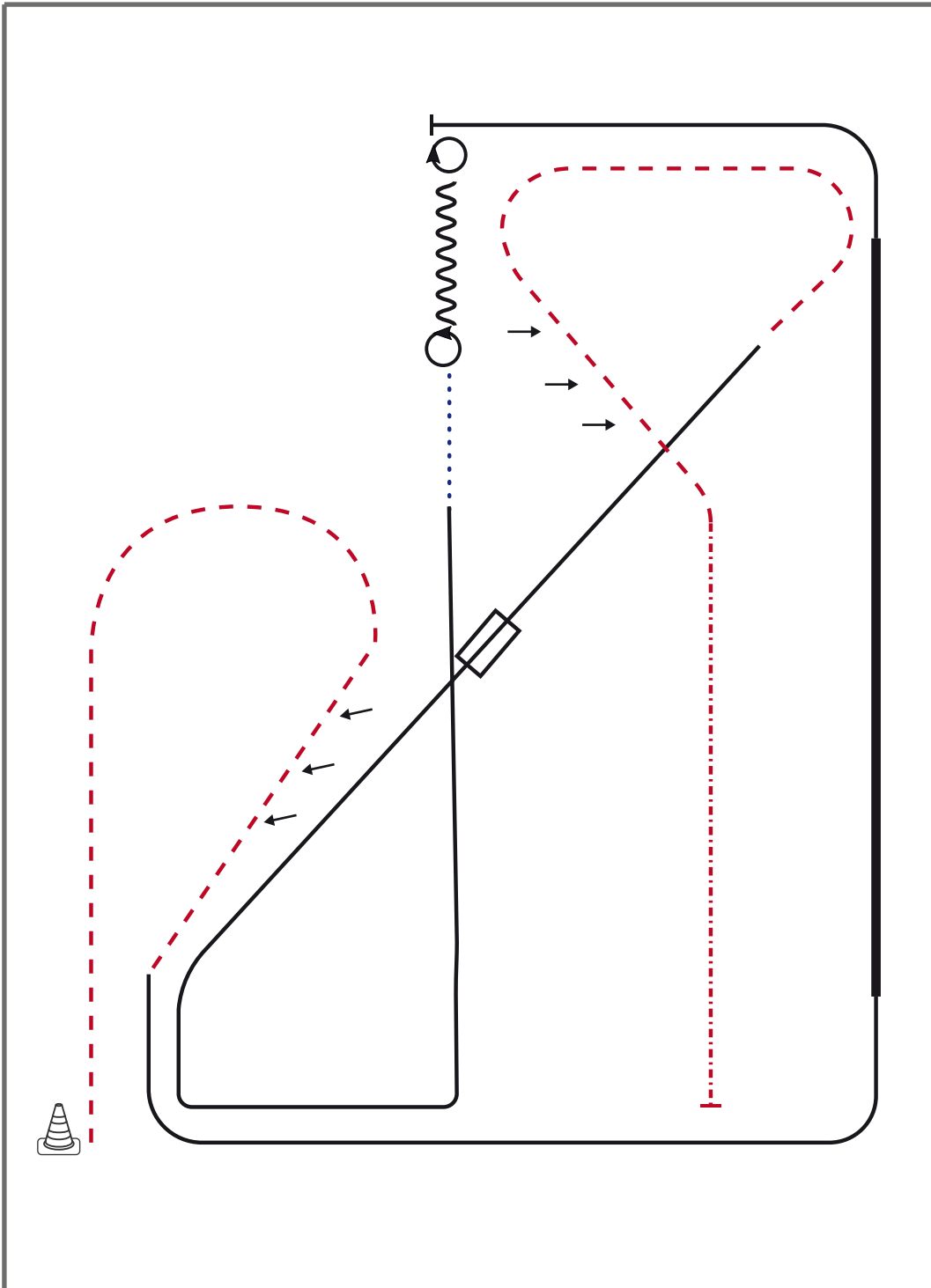

BE READY AT MARKER

- 1) JOG, TWO TRACK RIGHT
- 2) LOPE LL
- 3) EXTENDED LOPE LL, COLLECTED LOPE LL
- 4) STOP, TURN 45° RIGHT
- 5) BACK UP (AT LEAST ONE HORSE LENGTH)
- 6) TURN 54° LEFT
- 7) WALK, LOPE RL CORNERS
- 8) CHANGE LEADS (SIMPLE OR FLYING)
- 9) JOG, TWO TRACK LEFT
- 10) EXTENDED JOG, STOP

Walk (Schritt)	
extended Walk	
Trot/Jog (Trab)	
Extended Trot	
Lope (Galopp)	
Extended Lope	
Back Up (Rückwärtsrichten)	
Lead Change (Galoppwechsel)	
Turn	

Western Riding Pattern 8 (für Junior-Pferde) LK 12 jun - LK 3

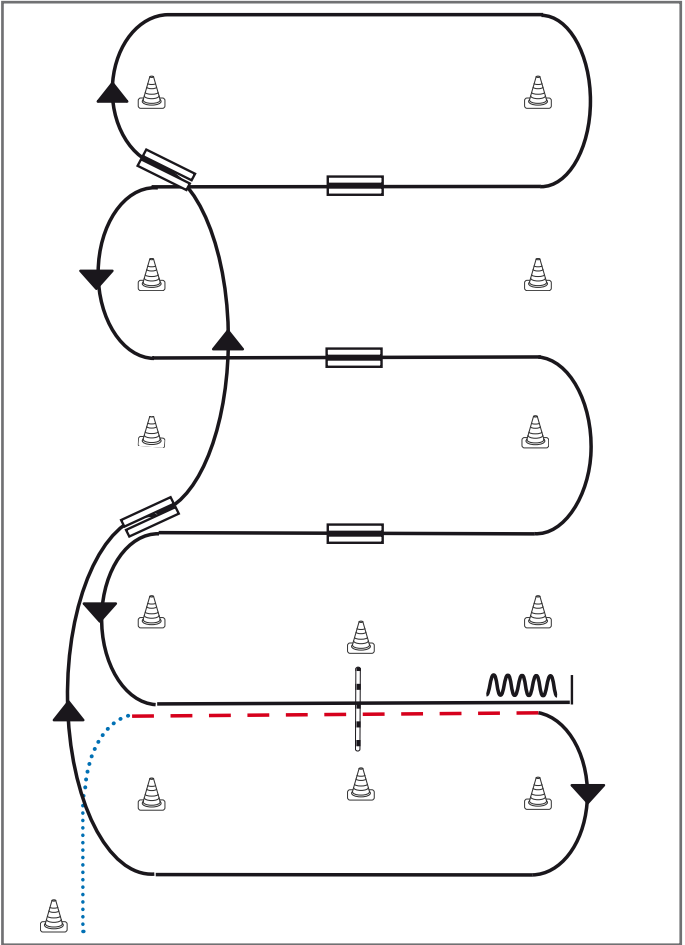

- 1) Schritt vom Start-Pylon, Übergang zum Trab zwischen den Markern, Trab über die Stange
- 2) Übergang zum Rechtsgalopp zwischen den Markern, Galopp an der kurzen Seite
- 3) 1. Galoppwechsel auf der Linie
- 4) 2. Galoppwechsel auf der Linie
- 5) 1. Galoppwechsel mit Seitenwechsel
- 6) 2. Galoppwechsel mit Seitenwechsel
- 7) 3. Galoppwechsel mit Seitenwechsel
- 8) Galopp über die Stange
- 9) Stop zwischen den Markern, Rückwärtsrichten

Legende:

Schritt	
Trab	
Galopp	
Wechselzone	
Rückwärts	

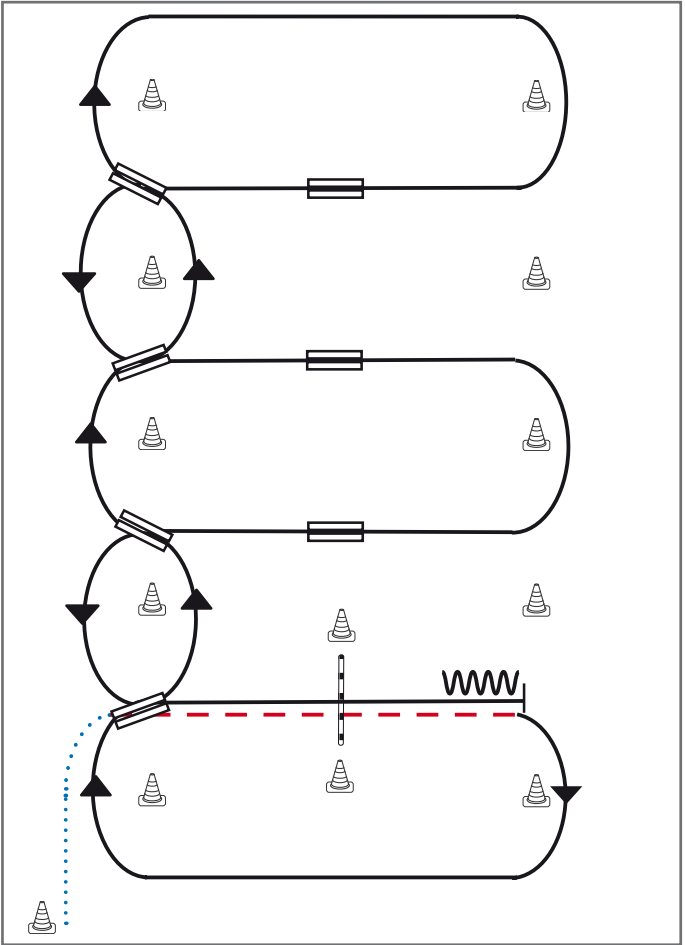

- 1) Schritt vom Start-Pylon, Übergang zum Trab zwischen den Markern, Trab über die Stange
- 2) Übergang zum Rechtsgalopp zwischen den Markern, Galopp an der kurzen Seite
- 3) 1. Galoppwechsel auf der Linie
- 4) 2. Galoppwechsel auf der Linie
- 5) 3. Galoppwechsel auf der Linie
- 6) 4. Galoppwechsel auf der Linie
- 7) 1. Galoppwechsel mit Seitenwechsel
- 8) 2. Galoppwechsel mit Seitenwechsel
- 9) 3. Galoppwechsel mit Seitenwechsel
- 10) Galopp über die Stange
- 11) Stop zwischen den Markern, Rückwärtsrichten

Legende:

Schritt	
Trab	
Galopp	
Wechselzone	
Rückwärts	

Western Riding Pattern 2 Q LK 12 Asen B

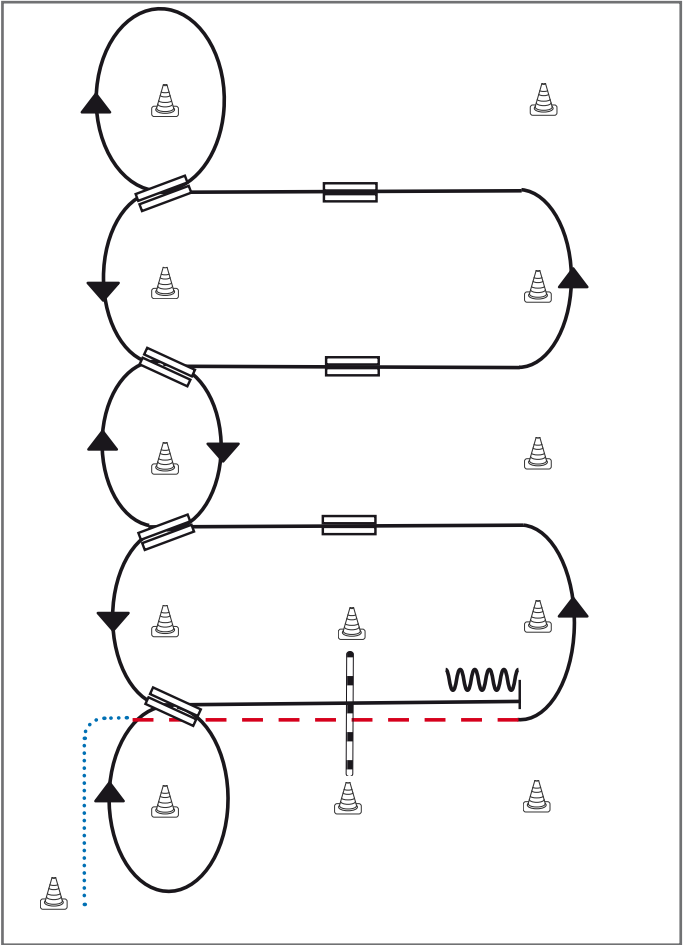

- 1) Schritt vom Start-Pylon, Übergang zum Trab zwischen den Markern, Trab über die Stange
- 2) Übergang zum Linksgalopp zwischen den Markern
- 3) 1. Galoppwechsel mit Seitenwechsel
- 4) 2. Galoppwechsel mit Seitenwechsel
- 5) 3. Galoppwechsel mit Seitenwechsel
- 6) Volte, 1. Galoppwechsel auf der Linie
- 7) 2. Galoppwechsel auf der Linie
- 8) 3. Galoppwechsel auf der Linie
- 9) 4. Galoppwechsel auf der Linie, Volte
- 10) Galopp über die Stange
- 11) Stop zwischen den Markern, Rückwärtsrichten

Legende:

Schritt	
Trab	
Galopp	
Wechselzone	
Rückwärts	

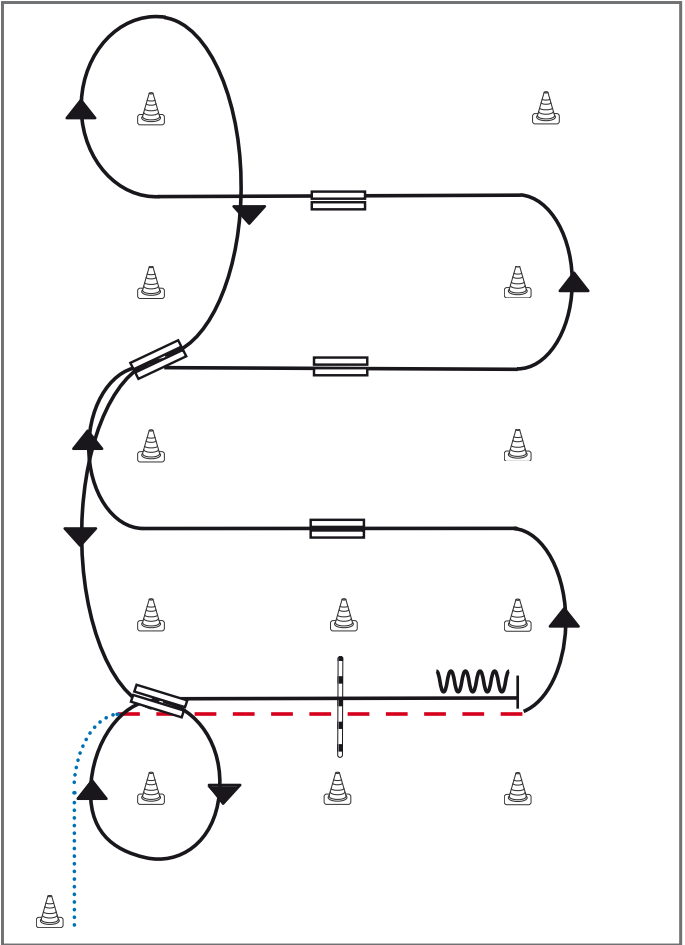

- 1) Schritt vom Start-Pylon, Übergang zum Trab zwischen den Markern, Trab über die Stange
- 2) Übergang zum Linksgalopp zwischen den Markern
- 3) 1. Galoppwechsel mit Seitenwechsel
- 4) 2. Galoppwechsel mit Seitenwechsel
- 5) 3. Galoppwechsel mit Seitenwechsel
- 6) Volte, 1. Galoppwechsel auf der Linie
- 7) 2. Galoppwechsel auf der Linie, Volte
- 8) Galopp über die Stange
- 9) Stop zwischen den Markern, Rückwärtsrichten

Legende:	
Schritt
Trab	- - - - -
Galopp	— — — — —
Wechselzone	▬▬▬▬▬
Rückwärts	~~~~~

Youngstars Challenge Pattern 1 (6j./7j.)

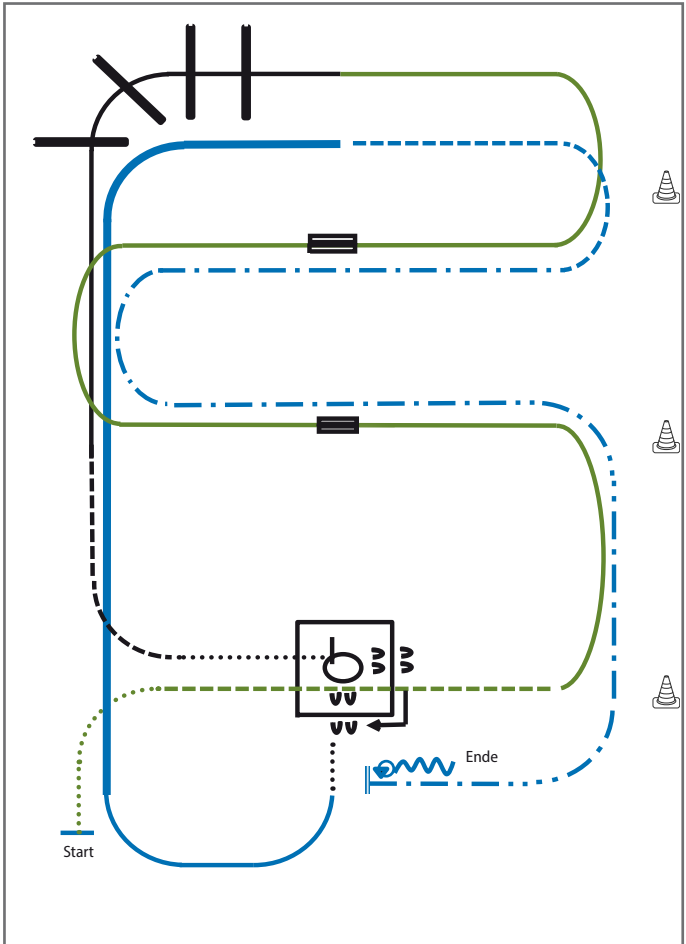

Jungpferde

- 1) Walk, Jog, Jog over (WR)
- 2) Linksgalopp, 1. Galoppwechsel mit Seitenwechsel (WR)
- 3) 2. Galoppwechsel mit Seitenwechsel (WR)
- 4) Lope over (TH)
- 5) Jog, Walk, Box 360° (re. oder li.) (TH)
- 6) Sidepass rechts, Walk (TH)
- 7) Lope (rechts), Extended Lope entlang der langen Seite bis zur Mitte der kurzen Seite (RR)
- 8) Trot, Extended Trot bis Mitte der kurzen Seite (RR)
- 9) Stop, Turn 360° (each direction either way first), Back up (RR)

Legende:	
Schritt
Trab	— · — ·
Galopp	— — —
Wechselzone	▬▬▬
Rückwärts	~~~~~

Verharren, um das Ende der Prüfung anzuzeigen.

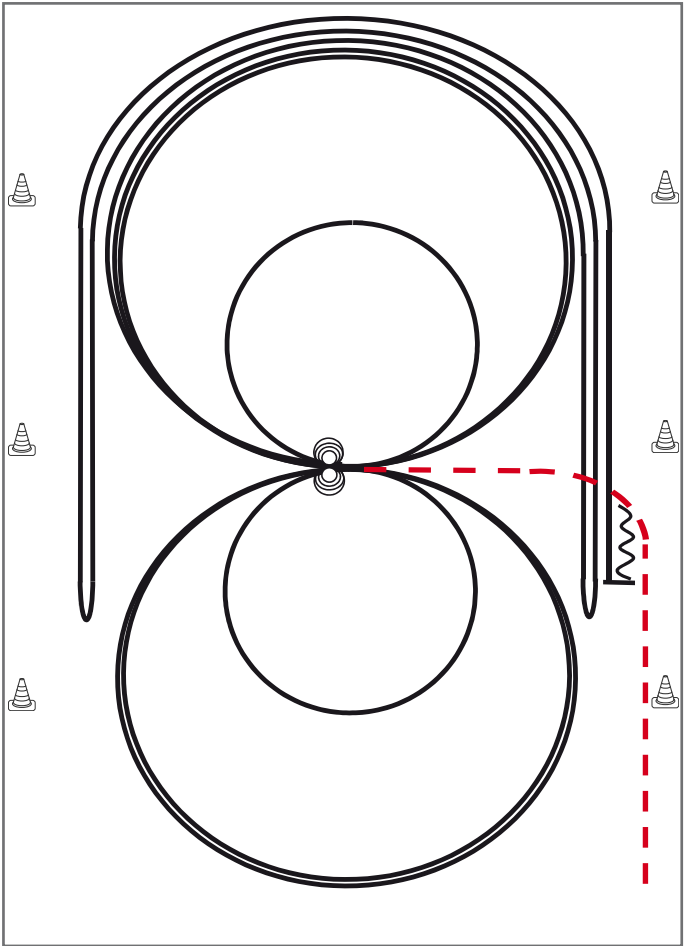

Im Trab zur Mitte der Bahn. Beginn der Aufgabe aus dem Schritt oder aus dem Stand.

- 1) 4 Spins **links**, Verharren
- 2) 4 Spins **rechts**, Verharren
- 3) 3 Zirkel Galopp (**rechts**), 1. groß und schnell, **2. klein** und langsam, 3. groß und schnell, Galoppwechsel bei X
- 4) 3 Zirkel Galopp (**links**), 1. groß und schnell, **2. klein** und langsam, 3. groß und schnell, Galoppwechsel bei X
- 5) Galopp (**rechts**) auf dem Zirkel, der nicht geschlossen wird, Run Down entlang der langen Seite, Sliding Stop mind. 6,00 m von der Bande entfernt hinter dem **Mittelmarker**, Rollback **links**, kein Verharren
- 6) Galopp (**links**) auf dem Zirkel, der nicht geschlossen wird, Run Down entlang der langen Seite, Sliding Stop mind. 6,00 m von der Bande entfernt hinter dem **Mittelmarker**, Rollback **rechts**, kein Verharren
- 7) Galopp (rechts) auf dem Zirkel, der nicht geschlossen wird, Run Down entlang der langen Seite, Sliding Stop mind. 6,00 m von der Bande entfernt hinter dem **Mittelmarker**, Rückwärtsrichten mind. 3,00 m, Verharren

Trab	----
Galopp	—
Rückwärts	〰〰〰

Der Reiter muss das Kopfstück zur Gebisskontrolle vor dem Richter abnehmen.